



PCEM1

THÈME II

LA CELLULE : STRUCTURE ET FONCTIONS
BIOCHIMIE STRUCTURALE
BIOLOGIE CELLULAIRE

ANNÉE UNIVERSITAIRE 2016-2017

www.fmt.rnu.tn

PLAN

Cours	Page
BIOLOGIE CELLULAIRE	
Introduction	4
La Cellule eucaryote	5
Biomembrane et Membrane Plasmique	6
Différenciations membranaires, systèmes jonctionnels, adhérences non jonctionnelles.	
Cytoplasme – cytosquelette	18
Compartiments cellulaires et systèmes Endomembranaires	26
Mitochondries	34
Cycle cellulaire	37
Le Noyau Interphasique	39
Le Chromosome en Metaphase et sa Biogenèse du Chromosome	49
Multiplication cellulaire - La cellule en division	54
BIOCHIME STRUCTURALE	
Glucides	63
Lipides	72
Acides aminés	83
Peptides	93
Protéines	97
Acides nucléiques	109
Enzymes	121
Coenzymes	131

BIOLOGIE CELLULAIRE

INTRODUCTION

La biologie cellulaire est l'étude de la vie de la cellule, c'est à dire de sa structure et de ses fonctions vitales : croissance, métabolisme, reproduction.

Elle peut concerner une seule cellule (êtres unicellulaires) qui effectue alors ces trois fonctions vitales.

Elle peut concerner également des cellules plus ou moins spécialisées, et n'effectuant à un moment donné de leur vie que certaines fonctions. L'ensemble de ces cellules forme un tissu.

L'étude de ces ensembles de cellules est l'histologie.

Les divers types cellulaires d'un même individu comportent toutes le même génotype. Leur différenciation au cours des développements embryonnaire et foetal les a transformés en cellules accomplissant des fonctions différentes autrement dit en cellules ayant différentes expressions phénotypiques. Cette transformation temporelle est due au blocage et à la libération différentielle de gènes existant dans toutes les cellules.

La biologie est une science pluridisciplinaire, qui fait intervenir la biochimie, la biophysique, puisque la connaissance des constituants des organites, des structures et de leurs caractéristiques physico-chimiques est indispensable à la compréhension des mécanismes régissant la vie.

Cette science est devenue indispensable à la médecine moderne. Elle a fait des progrès considérables grâce à l'évolution et à la multiplicité des techniques, en faisant évoluer la biologie cellulaire vers la biologie moléculaire.

Tout au long de ce cours, l'accent sera porté sur l'utilité des connaissances récemment acquises en Biologie, pour la compréhension de certaines maladies.

LA CELLULE EUCARYOTE

C'est une unité biologique séparée du milieu extérieur par une membrane plasmique.

Elle possède, à la différence des Procaryotes, un noyau vrai. (Eu : vrai ; caryon : noyau), entouré d'une enveloppe nucléaire. Cette enveloppe sépare deux compartiments :

- le compartiment nucléaire (nucléoplasme + chromatine), où se trouve la plus grande partie de l'ADN et où sont stockées les informations héréditaires ;
- le compartiment cytoplasmique (cytoplasme = hyaloplasme + organites).

La cellule procaryote ne possède pas de vrai noyau ; son ADN nu baigne dans le cytoplasme (exemple : Bactérie et algues bleues). Elle est dépourvue de cytosquelette et d'organites membranaires.

Dans la cellule eucaryote, les organites dérivent le plus souvent les uns des autres par différenciation. Cependant, les mitochondries et les peroxysomes ne dérivent que d'eux-mêmes.

Le schéma ultrastructural (fig. 1) montre cette filiation des organites.

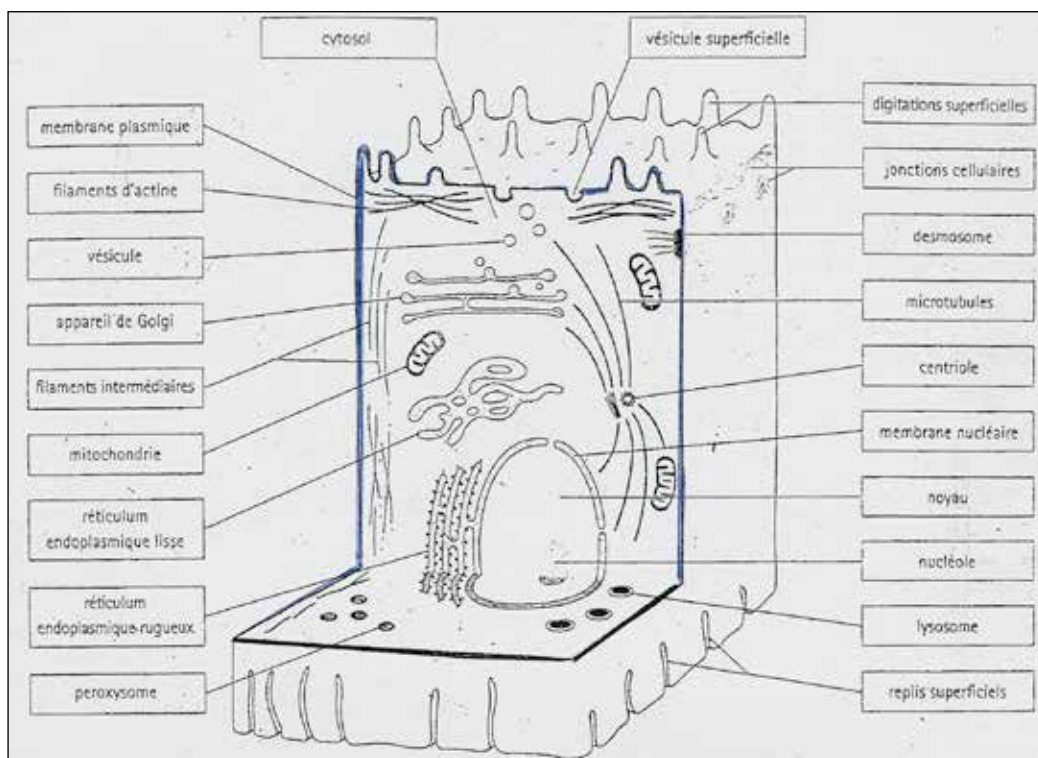

Figure 1 : Schéma ultrastructural de la cellule eucaryote

LES BIOMEMBRANES

LA MEMBRANE PLASMIQUE

Les objectifs éducationnels

1. Citer les propriétés communes à toutes les biomembranes
2. Reconnaître une biomembrane, quels que soient l'instrument et la technique utilisée
3. Énoncer les principes des techniques permettant d'expliquer la structure des biomembranes
4. Expliquer l'architecture moléculaire de la membrane plasmique
5. Décrire les différentes étapes de la pinocytose et de phagocytose en tant que mécanismes membranaires de nutrition et de défense
6. Décrire un exemple d'endocytose par récepteur
7. Décrire l'exocytose en tant que mécanisme membranaire d'excrétion et de sécrétion
8. Établir, à l'aide d'un exemple, la relation entre les concentrations de certaines substances et leur transfert à travers la membrane plasmique
9. Établir la relation entre les propriétés chimiques de certaines substances et leur passage à travers la membrane plasmique
10. Établir la relation entre les constituants de la membrane et les transferts membranaires nécessitant de l'énergie
11. Décrire les mécanismes membranaires de la transmission nerveuse au niveau des synapses
12. Décrire les mécanismes membranaires de la transmission humorale
13. Établir les relations existant entre la structure exomembranaire et endomembranaire.

GÉNÉRALITÉS SUR LES BIOMEMBRANES

La membrane plasmique et les membranes des différentes structures endomembranaires (organites tels que mitochondries, réticulum endoplasmique, appareil de Golgi, lysosomes, peroxyosomes) constituent les biomembranes.

Quels que soient leur localisation et leur rôle, les membranes ont en commun plusieurs caractères :

- 1) elles séparent deux milieux différents
- 2) leur épaisseur est de 6 à 7,5 nm : elles ne sont pas visibles au microscope optique, mais le sont au microscope électronique.
- 3) Elles sont formées d'une bicouche de lipides. Les molécules lipidiques comportent un pôle hydrophile (extrémité polaire), un pôle hydrophobe (extrémité apolaire) que les acides gras soient saturés ou non) elles sont dites amphiphiles. Ces lipides sont des phospholipides, des glycolipides et du cholestérol. Ils sont répartis dans les membranes de façon asymétrique.
- 4) Elles comportent des protéines constitutives en position :
 - intrinsèques : ce sont les protéines intégrales (transmembranaires) et les protéines intégrées dans une seule monocouche lipidique.
 - Extrinsèques ou périphériques plus ou moins associées aux lipides de l'une ou l'autre couche.La répartition des protéines dans les membranes est asymétrique sur les deux faces.
- 5) L'association lipides-protéines est indispensable à l'activité biologique des protéines. Le rapport lipides/protéines varie selon la cellule et l'organite. La disposition asymétrique des constituants membranaires donne des fonctions différentes aux deux faces.
- 6) Les constituants moléculaires sont animés de mouvements latéraux permanents ; il y a peu de flip-flop (saut d'une couche à l'autre).
- 7) Les constituants moléculaires des biomembranes peuvent s'associer à des molécules extramembranaires.

CONSTITUTION CHIMIQUE

Les premières membranes qui ont été étudiées ont été obtenues par lyse hypotonique des hématies. Leur analyse a montré qu'elles comportent des lipides, des protéines et des glucides.

1. LES LIPIDES :

Organisation :

Quand on les place à la surface de l'eau, les molécules lipidiques qui comportent un pôle hydrophile et un pôle hydrophobe se disposent spontanément en une couche : leurs pôles hydrophiles sont tournés vers l'eau. Si la quantité de lipides est supérieure à la quantité juste nécessaire pour former une couche à la surface de l'eau, les molécules de lipides qui n'ont pas trouvé de place s'orientent pôle hydrophobe contre pôle hydrophobe, en une deuxième couche (Fig. 2).

Propriétés :

La fluidité :

La fluidité d'une couche lipidique dépend de sa composition et de la nature des molécules des lipides (voir Biochimie).

L'asymétrie :

La membrane plasmique est formée d'une double couche de phospholipides, et elle est asymétrique par exemple, dans la membrane de l'hématie humaine, les molécules lipidiques qui se terminent par une choline se trouvent pour la plupart dans la moitié externe de la double couche lipidique ; les phospholipides contenant un groupement aminé sont pour la plupart dans la moitié interne de la membrane.

Les charges électriques :

La présence de groupements polaires de phospholipides est nécessaire au fonctionnement de certaines protéines membranaires.

L'association à d'autres molécules

Aux phospholipides peuvent être accrochés des glucides ; cette association forme des glycolipides situés du côté extracellulaire.

Les plus complexes d'entre eux sont les gangliosides qui contiennent un ou plusieurs résidus d'acide sialique ; ceci leur confère une charge négative. Ils sont particulièrement abondants dans la membrane plasmique du neurone.

Certains gangliosides sont responsables en partie (des protéines intervenant également) de certains groupes sanguins : A, B, O (ou H), Lewis, exprimés au niveau de certaines cellules.

Les gangliosides jouent le rôle de récepteurs à la surface des entérocytes (cellules qui bordent la lumière intestinale) ; ces gangliosides captent la toxine de la bactérie responsable du choléra ; ceci modifie la perméabilité de ces cellules intestinales à l'eau et aux sels minéraux et provoque des diarrhées.

Application thérapeutique :

La propriété qu'ont les phospholipides de se disposer en couches a été utilisée pour fabriquer des liposomes (Fig. 2)

Un liposome est une microvésicule formée (non exclusivement) d'une paroi à bicouche lipidique, avec du cholestérol. À l'intérieur de cette vésicule, on place un médicament (exemple : des anticoagulants), qui pourra être véhiculé grâce à ce système.

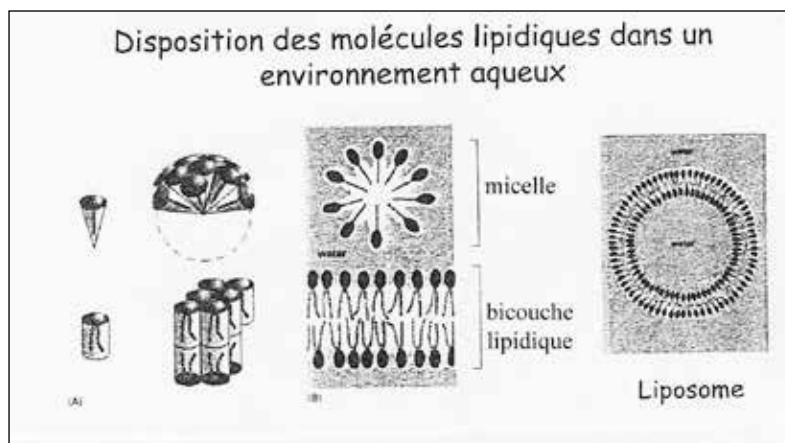

Figure 2

2. LES PROTÉINES :

Les protéines peuvent être en position transmembranaires, ou situées dans un des deux feuilletts lipidiques ou périphériques (extra-ou intracellulaire). Elles présentent les propriétés suivantes :

2.1. Elles sont amphiphiles :

Leurs régions hydrophobes interagissent avec les extrémités hydrophobes des molécules lipidiques, ce qui les maintient dans la bicouche phospholipidique (voir Biochimie).

2.2. Elles sont disposées asymétriquement sur chacune des faces exo-et endoplasmique et peuvent occuper toute l'épaisseur de la membrane. Leurs terminaisons COOH et NH₂ peuvent être sur une des 2 faces ou chacune sur une face. Les protéines transmembranaires peuvent avoir 1 ou plusieurs segments intégrés (hélices α) dans la bicouche phospho-lipidique. Exemple de protéines membranaires de l'hématie (Fig.3) :

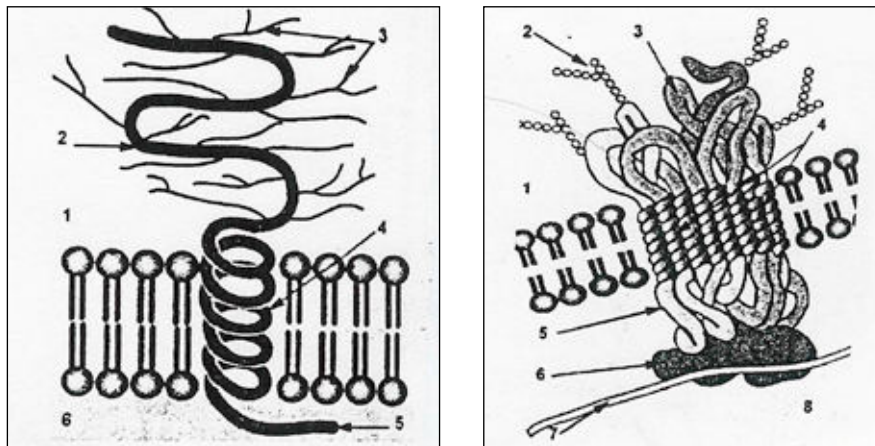

Figure 3

La glycophorine : 1. Milieu extérieur
2. Domaine extracellulaire 3. chaînes de sucres 4. hélice α transmembranaire
5. domaine intracellulaire 6. cytosol.

La protéine bande 3 : 1. Milieu extérieur 2. Chaînes de sucres 3. Domaine extracellulaire 4. Hélice α transmembranaire 5. Domaine intracellulaire
6. Ankyrine 7. Spectrine 8. Cytoplasme

- La bande III, Protéine transmembranaire, intervient dans les échanges O₂ et CO₂ entre les poumons et les tissus. Sa terminaison NH₂ est intracellulaire. Elle présente plusieurs hélices α .
- La glycophorine traverse la bicouche lipidique sous la forme d'une hélice alpha unique. La plus grande partie de cette molécule est située sur la face externe et son extrémité NH₂ est extracellulaire.

2.3. Les protéines se déplacent dans la bicouche lipidique en suivant les mouvements des phospholipides. On a pu mettre en évidence la diffusion des protéines grâce à la technique de l'immunofluorescence (Fig.4) :

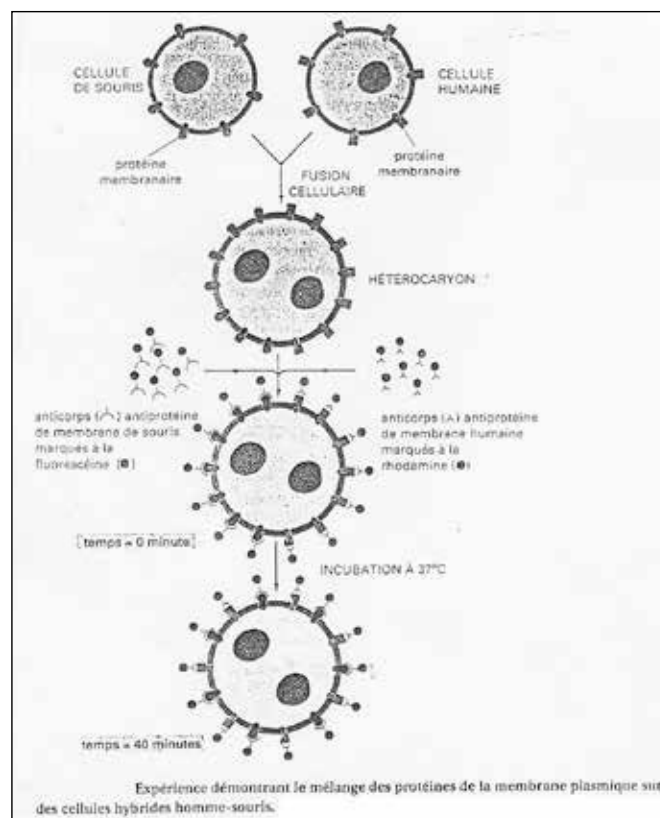

Figure 4

On utilise le principe suivant : les glycoprotéines ont des propriétés antigéniques. On utilise des anticorps marqués dirigés contre ces antigènes, qu'on applique à un hétérocaryon obtenu par fusion de deux cellules appartenant à des espèces différentes, grâce au virus Sendai.

Sur un hétérocaryon souris-homme par exemple, on fait agir des anticorps (AC) antimembrane de cellule de souris (marqués à la fluorescéine en vert) et des anticorps antimembrane de cellule humaine (marqués à la rhodamine, en rouge). Immédiatement après la fusion, ces anticorps se placent respectivement sur les territoires membranaires de chacune des anciennes cellules : il y a donc une moitié verte et une moitié rouge.

Au bout de quelque temps, les fluorescences se dispersent sur toute la surface de la cellule. Ceci montre que les antigènes membranaires se déplacent.

3. LES GLUCIDES :

Ils ne se trouvent que sur la face externe (ou exoplasmique) de la membrane (Fig. 5).

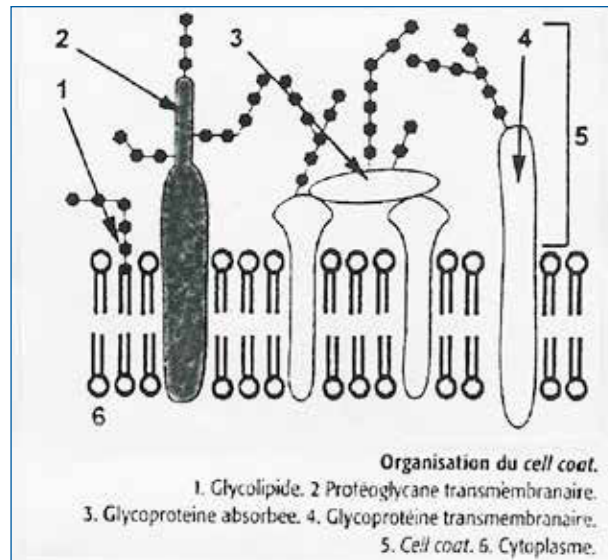

Figure 5

Ce sont des chaînes polysaccharidiques, liées par (covalence) à la plupart des protéines exposées à la surface de la cellule, mais aussi à des molécules lipidiques du feuillet exoplasmique.

Ces glucides constituent pour la cellule un système de signalisation. Par exemple, l'hématie porte des chaînes polysaccharidiques se terminant par un acide sialique (ceci lui donne une charge négative), lequel est précédé par un galactose devient en position terminale. Il est alors reconnu par la membrane d'une cellule du foie, la cellule de Kupfer, qui porte l'acide sialique en position terminale de ses chaînes polysaccharidiques. Ce système permet aux cellules de Kupfer de capturer et détruire les hématies vieillissantes.

LA MEMBRANE PLASMIQUE

La membrane plasmique est une enveloppe continue qui sépare le cytoplasme du milieu extracellulaire.

Chez certains êtres vivants, cette enveloppe est doublée à l'extérieur :

- d'une membrane pecto cellulosique (les végétaux)
- d'une paroi rigide (les Bactéries).

Son épaisseur de 7,5 nm ne permet pas son identification au microscope optique, mais seulement au microscope électronique. Sa structure et ses fonctions sont explorées par la biochimie, l'ultrastructure et l'immunologie.

1. ULTRASTRUCTURE DE LA MEMBRANE PLASMIQUE :

Différentes techniques d'analyse chimique et d'observation ultrastructurale (après cryodécapage) ont permis de donner de la membrane une interprétation schématique compatible avec les fonctions membranaires.

Observation de coupes minces

L'observation de coupes minces de cellules fixées au tétroxyde d'osmium montre les membranes sous forme d'un trait noir. À très fort grossissement, ce trait noir apparaît former trois feuilletts : deux feuilletts denses de 2 nm d'épaisseur séparés par un feuillet clair de 3,5 nm. Cette image correspond à un dépôt localisé de tétroxyde d'osmium plus important sur les faces externes de la membrane qu'à l'intérieur. Ceci n'a aucune signification physiologique.

L'asymétrie de la membrane plasmique se traduit par la présence du côté extracellulaire, d'un revêtement fibreux : le cell-coat, ou glycocalyx. Son épaisseur varie beaucoup selon le type cellulaire (50 à 200 nm au pôle apical de l'entérocyte ; en général : 5 à 10 nm).

Cet aspect ultrastructural ne permet pas une analyse complète de la structure membranaire ni une compréhension des fonctions de la membrane.

Observation de répliques :

C'est l'observation de répliques obtenues par cryodécoupage qui a permis de comprendre la structure de la membrane plasmique.

Par cette technique, la membrane se clive en deux hémimembranes (une externe ou exoplasmique, l'autre interne ou endoplasmique), renfermant chacune des particules membranaires).

Architecture de la membrane plasmique (Fig. 6)

Les différentes techniques ont permis de concevoir un schéma (proposé par Singer et Nicolson 1967), de l'architecture moléculaire de la membrane plasmique, qui permet d'expliquer les fonctions membranaires. Ce schéma montre des protéines enchâssées différemment dans la bicouche lipidique : le cell-coat y figure, ainsi que les protéines de la face endoplasmique reliées aux protéines intégrées et au cytosquelette. La présence de cell-coat ne concerne que la membrane plasmique, et pas les autres biomembranes.

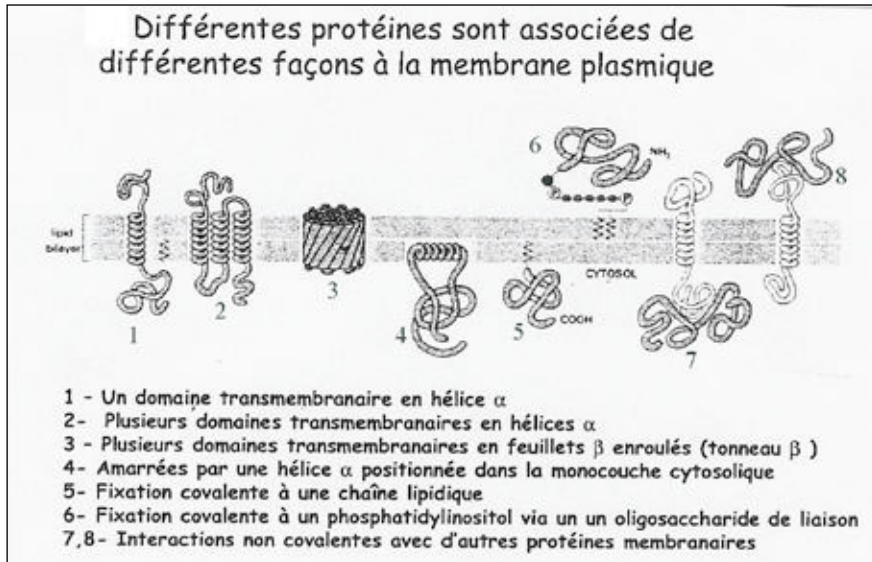

Figure 6

UNE MEMBRANE PLASMIQUE FONCTIONNELLE COMPORTE À LA FOIS LA BICOUCHE PHOSPHOLIPIDIQUE ET SES PROTÉINES INTÉGRÉES ET LES MOLÉCULES EXTERNES ET INTERNES QUI LUI SONT ASSOCIÉES.

2. LES FONCTIONS DE LA MEMBRANE PLASMIQUE :

Toutes les fonctions membranaires s'accomplissent grâce à la présence de protéines membranaires en étroite interaction avec les lipides.

Les cytosoles : (Fig.7)

C'est le mécanisme qui permet à certaines substances non liposolubles et plus ou moins volumineuses de pénétrer dans la cellule et/ou d'en sortir. Ce mécanisme s'effectue grâce à des vésicules limitées par une membrane dont la composition chimique est à peu près celle de la membrane dont la composition chimique est à peu près celle de la membrane plasmique et qui peut se souder à la membrane plasmique et qui peut se souder à la membrane plasmique (ou s'en détacher) grâce à des protéines de fusion.

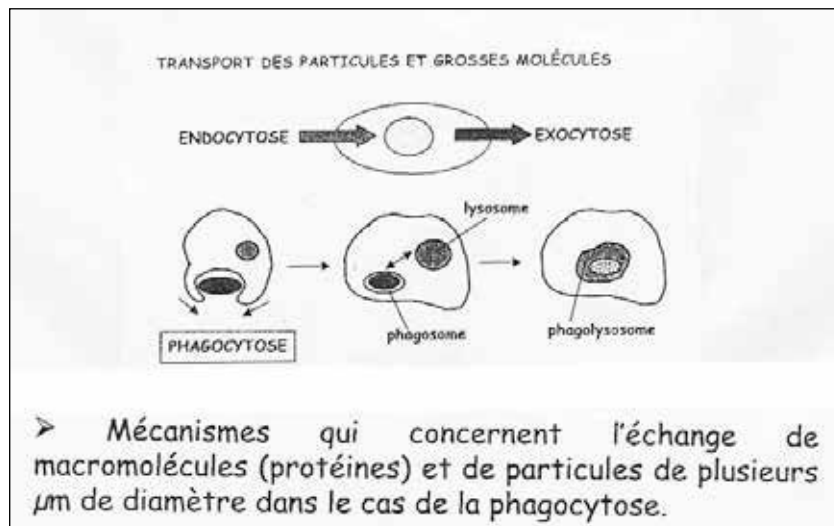

➤ Mécanismes qui concernent l'échange de macromolécules (protéines) et de particules de plusieurs µm de diamètre dans le cas de la phagocytose.

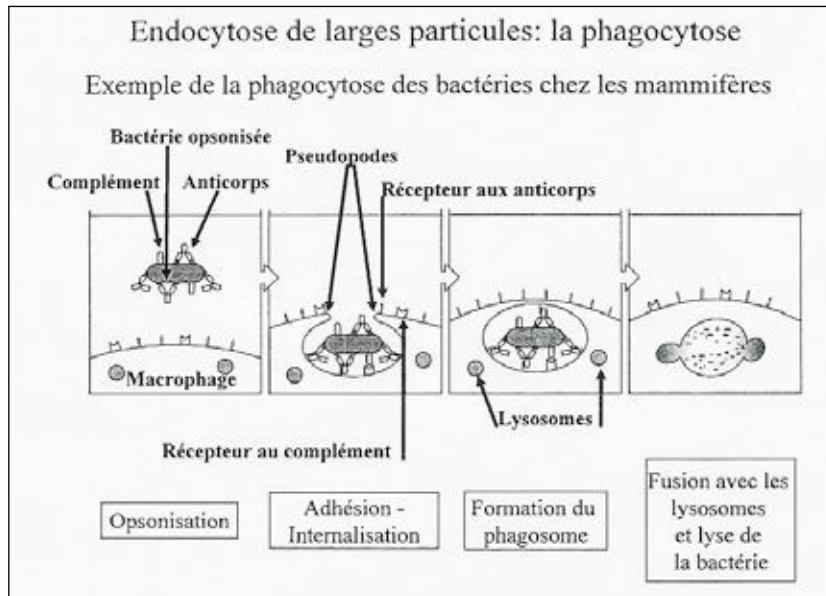

Figure 7

1-L'exocytose :

Le contenu de vésicules intracellulaires est libéré à l'extérieur de la cellule ; pour cela, la membrane des vésicules fusionne avec la membrane plasmique grâce à des protéines de fusion en consommant de l'ATP et des ions Ca⁺⁺.

Ces processus permettent à la cellule, soit d'émettre des produits de sécrétions dans le milieu extérieur, soit de rejeter ses déchets.

2-L'endocytose :

Description :

La séquence est inversée : certaines régions de la membrane plasmique s'invaginent et se referment pour former de petites (on parle alors de pinocytose) ou de moyennes ou de grandes vésicules (on parle de phagocytose). Ce processus permet à la cellule d'ingérer des produits dont elle utilisera certains constituants pour ses propres métabolismes.

Conséquences de l'endocytose :

a) Toutes les cellules ingèrent sans cesse des morceaux de leur propre membrane plasmique sous forme de petites vésicules endocytotiques. Ce processus, dit constitutif, est particulièrement marqué chez le macrophage qui ingère 25 % de sa membrane chaque heure ; ce phénomène permet aux cellules de recycler les constituants de la membrane et de conserver la même quantité de membranes plasmiques.

Pendant la phagocytose, la membrane fonctionne comme une « fermeture éclair ». Dans l'exemple de la phagocytose d'un lymphocyte par un macrophage, le macrophage reconnaît, grâce à des récepteurs, les anticorps fixés sur les antigènes de surface de la cellule cible. La reconnaissance se fait progressivement jusqu'à intériorisation complète du lymphocyte dans le macrophage.

b) Internalisation de substances externes :

Endocytose par récepteur : Les macromolécules se fixent à des récepteurs spécifiques situés dans la membrane plasmique. Ces récepteurs peuvent se rassembler au niveau des puits recouverts, sortes d'invaginations tapissées de fins filaments de Clathrine (fig.8) sur la face endoplasmique.

Exemple d'endocytose par récepteur : L'endocytose de particules de LDL (lipides de faible densité de Low Density Lipoprotein).

Des protéines de la membrane plasmique (et qui sont des récepteurs spécifiques) captent les LDL. Ces récepteurs possèdent un site de fixation au puits recouvert. Elles se regroupent grâce à des filaments de clathrine qui provoquent l'invagination de la membrane plasmique. Les LDL se trouvent directement dans l'invagination.

Ces filaments sont responsables de l'endocytose.

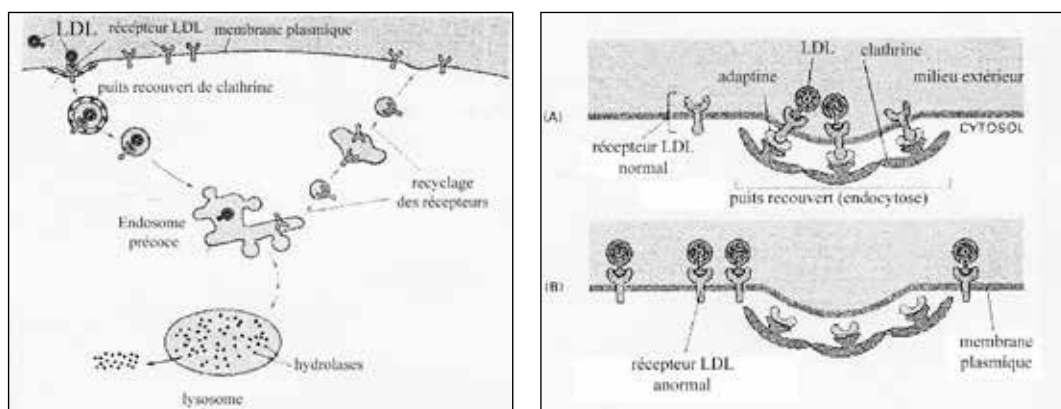

Figure 8

Lorsque la vésicule d'endocytose se sépare de la membrane, les filaments de clathrine se dispersent dans le cytoplasme ; les récepteurs sont restitués à la membrane plasmique par exocytose (Fig.8).

c) Déplacement :

- L'exocytose et l'endocytose permettent aussi à des cellules libres de se déplacer sans modification de leur volume.

Les transports membranaires : (Fig.9)

Ces transports concernent les petites molécules (PM de 100 à 1000) et englobent plusieurs mécanismes d'échange à travers la membrane plasmique :

- Échanges par diffusion simple et échanges par diffusion facilitée : transport passif
- Échanges par transport actif : une même molécule peut être transportée de façon différente dans la même cellule, ou dans des types cellulaires différents.

Transport passif :

a) Diffusion simple :

La diffusion simple à travers les membranes cellulaires concerne les petites molécules hydrophobes non polaires (O_2 , N_2) et les petites molécules polaires non chargées (eau, CO_2 , etc..).

Ce type d'échange correspondant à un transport passif ne consomme pas d'énergie et est régi uniquement par des mécanismes physiques : osmose et diffusion.

Toute différence de concentration d'un soluté de part et d'autre de la membrane entraîne un flux osmotique d'eau du milieu le moins concentré (hypotonique) vers le milieu le plus concentré (hypertonique) et un déplacement du soluté du milieu le plus concentré vers le moins concentré.

La vitesse de déplacement du soluté dans son solvant à travers la membrane est proportionnelle à la concentration relative du soluté de part et d'autre de la membrane.

En conséquence, le sens et la vitesse de diffusion d'un soluté sont liés au gradient de concentration entre les milieux intra et extracellulaires.

Perméabilité à l'eau

En général, plus une molécule est petite et liposoluble, plus elle diffusera rapidement à travers les membranes cellulaires. Mais on remarque que les molécules d'eau, bien qu'insolubles dans les lipides, diffusent très rapidement à travers les membranes et même à travers les doubles couches lipidiques artificielles. Ceci est probablement dû au fait que les molécules d'eau ont un très petit volume et ne sont pas chargées.

On a pu mettre en évidence dans la vessie urinaire des amphibiens des relations entre la variation de perméabilité membranaire à l'eau, induite par l'hormone antidiurétique et l'existence d'agrégats de particules intramembranaires (regroupement de protéines intégrées).

Ces agrégats correspondraient aux sites de passage à l'eau (appelés aquaporines)

La pénétration des substances liposolubles se ferait par dissolution dans la phase lipidique de la membrane.

b) Diffusion facilitée

Les molécules polaires, hydrosolubles (ions, oses...) ne traversent pas les doubles couches lipidiques artificielles, mais diffusent rapidement à travers les membranes cellulaires et sans consommer d'énergie.

Le sens de ce transport cellulaire s'effectue selon le gradient de concentration. On observe cependant un phénomène de saturation pour des concentrations élevées. Ce transport dépend donc de protéines membranaires spécifiques : les protéines de transports membranaires appelées les protéines porteuses ou perméases.

Chaque protéine porteuse possède un site de fixation spécifique pour son soluté (molécule transportée). Il existe 2 types de protéines porteuses (Fig. 10) :

- protéines porteuses uniport : un soluté unique est véhiculé d'un côté à l'autre de la membrane.
- Système cotransport : transport simultané ou alternatif de solutés :
- symport : transport des 2 solutés dans la même direction
- antiport : transport des 2 solutés dans les directions opposées

Il est probable que les protéines subissent un changement de conformation réversible pour faire passer le soluté d'un côté à l'autre de la membrane (Fig. 11). Ces 2 états conformationnels exposeraient alternativement le site de liaison du soluté sur une face (système « ping-pong ») de la membrane puis sur l'autre face.

- État « pong » : Site de liaison exposé vers le milieu extracellulaire
- État « ping » : site de liaison exposé vers le milieu intracellulaire.

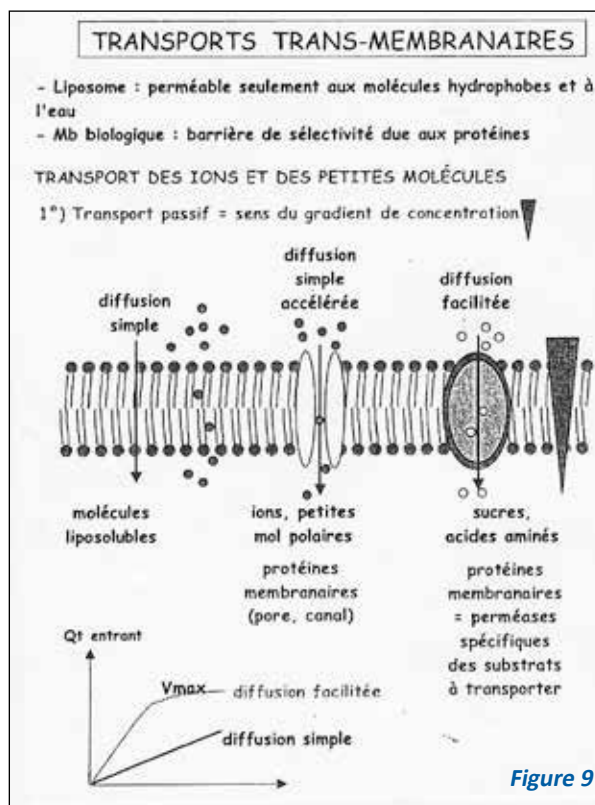

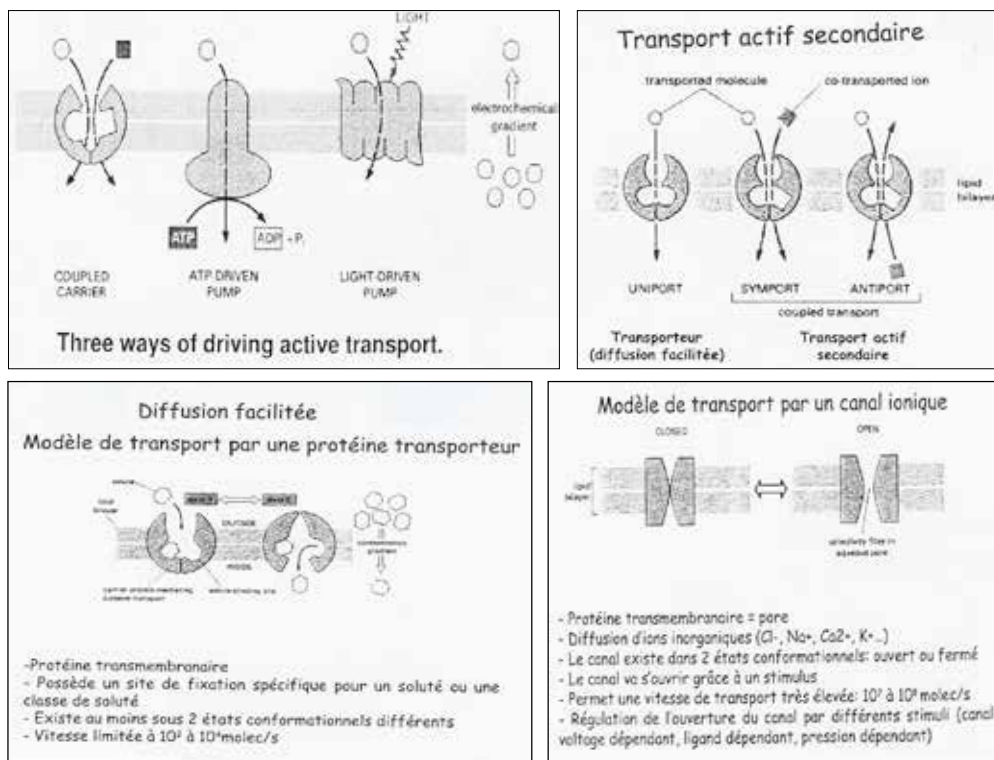

Figure 10

Exemples de transport passif par protéines porteuses : Transport du glucose.

Les cellules prélèvent du glucose dans le fluide extracellulaire où la concentration glucidique est forte. Ce transport passif est assuré par des perméases (= transporteurs) uniports du glucose.

Cas particulier : dans les entérocytes (Fig.11), la concentration en glucose est plus élevée dans le milieu intracellulaire. Le glucose quitte le milieu intracellulaire par transport passif, dans le sens de son gradient de concentrations, du côté opposé à la lumière de l'intestin.

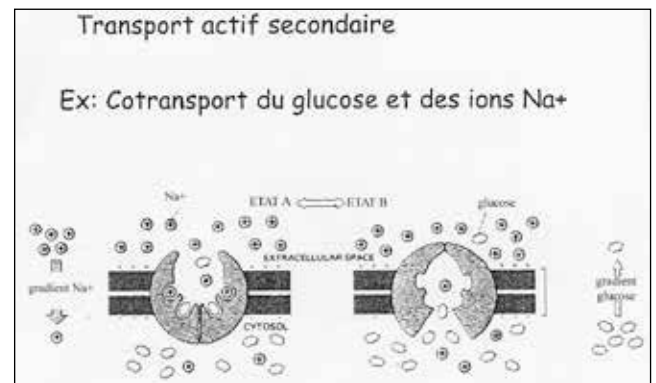

Figure 11

c) Transport passif par canaux protéiques ou canaux ioniques

Les canaux protéiques membranaires sont de petits pores très sélectifs remplis d'eau, responsables du transport spécifique des ions (Na^+ , K^+ , Ca^{++} , Cl^- ...) d'où leur nom de canaux ioniques.

Les canaux protéiques permettent un transport passif. Le soluté étant chargé, le transport dépendra à la fois :

- du gradient de concentration
- du gradient électrique (potentiel de membrane).

Ces 2 gradients constituent ensemble le gradient électrochimique et les ions diffuseront dans le sens de leur gradient électrochimique.

Ils présentent une sélectivité aux ions (filtre ionique sélectif) permettant à certains ions de passer, mais pas à d'autres. Seuls les ions de taille et de charge appropriées peuvent passer.

De part et d'autre de toutes les membranes plasmiques il existe une différence de potentiel (d.d.p.) électrique (= gradient de tension), l'intérieur étant chargé négativement par rapport au milieu extracellulaire. Ce potentiel de membrane facilite l'entrée dans les cellules des ions chargés positivement, mais s'oppose à celle des ions chargés négativement.

Les canaux ioniques ne sont pas continuellement ouverts. Ils s'ouvrent en réponse à une perturbation spécifique de la membrane, différente selon le canal. Il existe ainsi des canaux réglés par :

- la tension : canaux voltage-dépendants (comme les canaux Ca^{++})
- un neurotransmetteur : canaux chimiodépendants
- des ions

Les canaux ioniques sont ainsi responsables de l'excitabilité des cellules nerveuses et musculaires.

En ce qui concerne les ions K^+ , certains ioniques semblent ne pas avoir besoin d'une perturbation membranaire spécifique pour s'ouvrir et sont appelés « canaux de fuite K^+ ».

Ionophores :

Ce sont des substances (des antibiotiques par exemple) qui sont capables d'augmenter considérablement le transport des ions à travers les membranes biologiques dans le sens du gradient électrochimique.

Ex. : la valinomycine augmente la perméabilité membranaire pour K^+ , la gramicidine A augmente la perméabilité membranaire pour H^+ ; K^+ et Na^+ .

Transport actif :

Il permet le transport de substances contre un gradient de concentration, ce qui nécessite un apport d'énergie fourni par le métabolisme cellulaire. Ce transport implique :

- un système transporteur : toujours assuré par des protéines porteuses (uniport ou cotransport).
- un système énergétique : l'énergie provient soit de l'hydrolyse de l'ATP soit d'un gradient ionique (énergie stockée dans un gradient ionique).

Transport actif primaire (= les pompes ioniques) = source d'énergie est l'ATP

• Exemple de la pompe $Na^+ K^+$ (Fig.12)

Il existe une relation entre les mouvements sodiques (Na^+) et potassiques (K^+) à travers la membrane. Le milieu extracellulaire est plus concentré en ions Na^+ que le milieu intracellulaire et vice-versa pour les ions K^+ . Ces différences de concentration sont maintenues par un transport actif : la pompe Na^+/K^+ . Le Na^+ est rejeté en permanence dans la cellule. Ces mouvements se font contre les gradients de concentrations et nécessitent :

- une protéine porteuse : c'est la protéine membranaire antiport ATPase $Na^+ K^+$.
- l'hydrolyse de l'ATP par une activité enzymatique (ATPase) de la pompe. Chaque molécule d'ATP hydrolysée entraîne la sortie de 3 Na^+ et l'entrée de 2 K^+ .

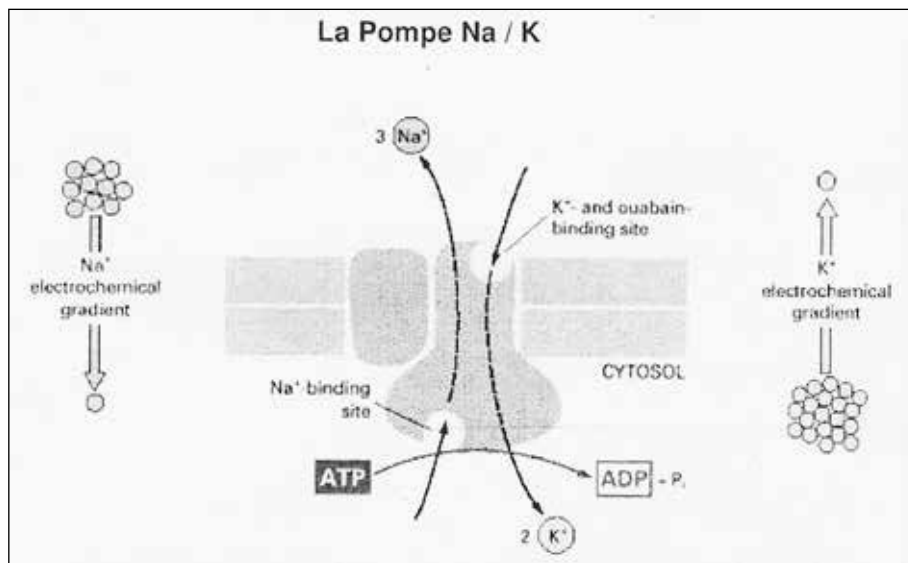

Figure 12

La pompe Na^+/K^+ à activité ATPasique se trouve dans toutes les membranes plasmiques. C'est elle qui maintient le potentiel de membrane (lequel résulte de la différence de concentration de part et d'autre de la membrane) et contribue au maintien du volume cellulaire.

En effet, les ions Cl^- ont tendance à pénétrer dans la cellule avec les ions Na^+ par diffusion passive, ce qui provoque un appel d'eau vers la cellule et son gonflement. En pompant les ions Na^+ vers l'extérieur, la cellule contrôle son osmolarité intracellulaire.

• Pompes Ca^{++}

La concentration en ions Ca^{++} est plus élevée dans le milieu extracellulaire que dans le milieu intracellulaire. Le gradient Ca^{++} est en partie maintenu par la pompe Ca^{++} qui est une protéine membranaire à activité ATPasique. L'ATPase est très abondante (90 % des protéines membranaires) dans les membranes du réticulum endoplasmique (sarcoplasmique) du muscle strié.

• Pompe H^+

Le pH à l'intérieur des lysosomes est acide.

La membrane lysosomale contient des protéines de transport qui font entrer les ions H^+ dans les lysosomes en utilisant l'énergie de l'hydrolyse de l'ATP pour maintenir un pH = 5 dans les lysosomes.

Dans la mitochondrie, le gradient de H^+ fait fonctionner une ATPase située dans la membrane interne. (Voir la fonction de la mitochondrie).

Transport actif secondaire = source d'énergie est un gradient ionique

- La membrane du pôle apical des cellules intestinales et celles des cellules des tubules rénaux doivent prélever du glucose dans la lumière soit de l'intestin soit du tubule rénal où la concentration du glucose y est faible. Le transport s'effectue grâce à une protéine porteuse symport (glucose/ Na^+ , Fig.12).

- Le calcium est transporté activement par une protéine antiport – Na⁺ est activée par le gradient électrochimique Na⁺; on la trouve que dans toutes les cellules. Il nécessite une énergie fournie par un gradient électrochimique du Na⁺. Ce gradient électrochimique est maintenu grâce à la pompe Na⁺ K⁺ à activité ATPasique, qui est responsable indirectement du transport du glucose. Le glucose et le Na⁺ se lient à des sites différents sur la molécule porteuse.
- Transport des acides aminés à travers les membranes cellulaires suit le même modèle que le transport actif du glucose; autrement dit, il est dépendant du gradient ionique du Na⁺.

Les différents types de transport sont résumés Fig.13.

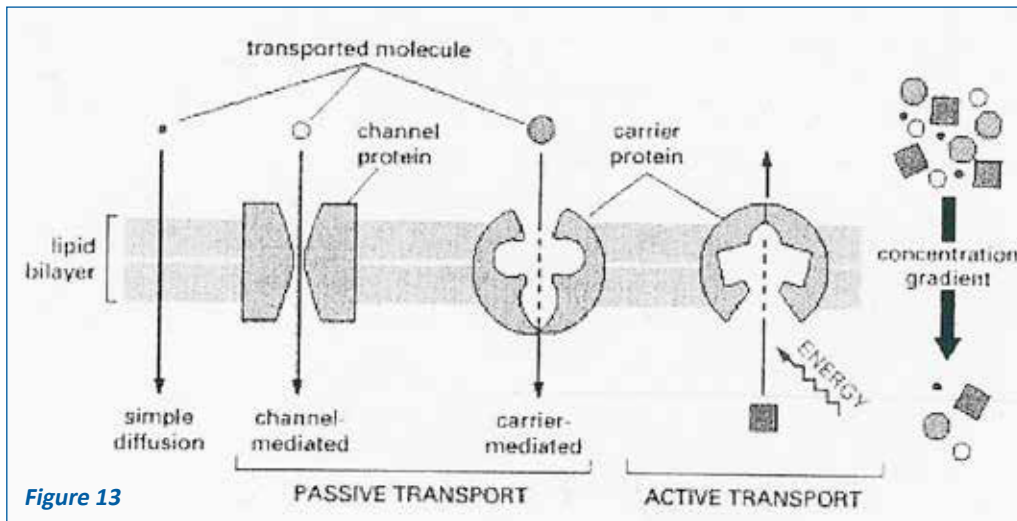

Figure 13

- Échanges d'informations entre les cellules et leur environnement :

a) Les récepteurs membranaires:

La membrane plasmique possède des récepteurs qui reconnaissent des molécules extérieures (« ligands ») comme des molécules informatives, des microorganismes, d'autres cellules. La liaison du récepteur induit une réponse de la cellule : réaction métabolique, mouvement, entrée en division.

Depuis les travaux de Sutherland on sait que dans de nombreuses stimulations hormonales, le ligand ou premier messager, auquel la cellule est sensible déclenche lorsqu'il se fixe à son récepteur, la production d'un deuxième messager. C'est la molécule qui va induire la réponse de la cellule par l'activation d'enzymes, les protéines kinases cellulaires.

Les récepteurs membranaires appartiennent en réalité à plusieurs catégories (Fig. 14) :

- les récepteurs à protéine G.
- les récepteurs formés d'une seule molécule transmembranaire possédant une activité enzymatique = tyrosine kinase
- les récepteurs sans activité enzymatique
- les récepteurs des canaux ioniques

Exemples :

- ▶ Récepteurs à protéines G : Le fonctionnement de ces récepteurs fait intervenir les trois molécules suivantes :
 - une molécule de récepteur proprement dit,
 - une molécule intermédiaire la protéine G qui stimule (GS) ou inhibe (Gi),
 - une enzyme (effecteur) dont l'activité fait apparaître un deuxième messager.

Cette organisation est ubiquitaire, elle est observée aussi bien au niveau des récepteurs membranaires de certaines hormones (les hormones peptidiques) qu'au niveau des récepteurs des cellules sensorielles.

La séquence des événements du mode d'action d'une hormone peptidique fixée à son récepteur à protéine G est schématisée sur la figure 15 (à expliquer le mécanisme d'action au cours de la séance d'enseignement).

On distingue selon la nature du deuxième messager :

- Des récepteurs où l'effecteur est une adénylcyclase qui

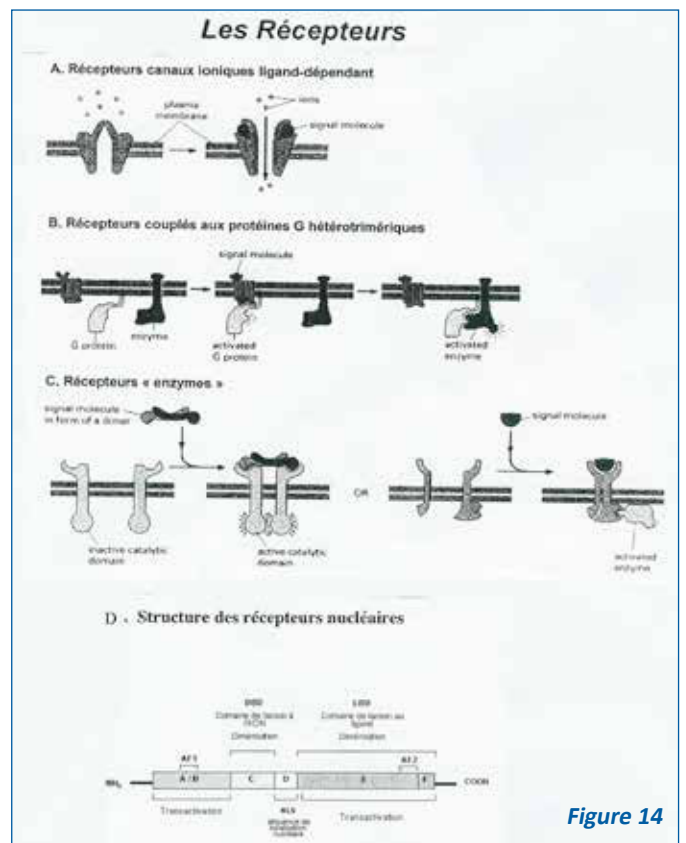

Figure 14

hydrolyse l'ATP en (AMPcyclique) AMPc. L'AMPc est le deuxième messager qui sera hydrolysé à son tour et donc rendu inactif par une phosphodiesterase ;

- des récepteurs semblables aux précédents, mais où l'ATP est remplacé par du GTP et l'AMPc par du GMPc ;
- des récepteurs où une molécule de phosphatidylinositolcholine est hydrolysée grâce à une phospholipase C en Inositol-triphosphate (IP3) d'une part et en diacylglycérol (DAG) d'autre part. Le DAG a pour rôle, comme l'AMPc, de stimuler les protéines kinases et l'IP3 (=second messager) intervient pour libérer de leurs réserves des ions Ca^{++} qui se comportent également comme deuxième messager (Fig.16).

► Récepteurs constitués d'une seule molécule avec activité enzymatique propre (Tyrosine kinase).

Certains récepteurs notamment les récepteurs à certains facteurs de croissance possèdent au niveau de leur extrémité cytosolique une activité enzymatique, activée par la fixation du ligand et entraînent l'activation de protéine kinase.

► Récepteurs sans activité enzymatique propre :

Ces récepteurs qui appartiennent à la superfamille des récepteurs aux cytokines existent, au repos, sous forme monomérique, la liaison avec un ligand provoque la formation de dimères qui activent une protéine kinase proche.

► Récepteurs des canaux ioniques :

Le ligand en se fixant sur la partie récepteur du canal ionique, en induit son ouverture ou sa fermeture.

Exemple :

- L'acétylcholine

Ce neurotransmetteur a une action directe. Lorsque l'influx nerveux parvient à l'extrémité de l'axone du neurone, la dépolarisation de la membrane provoque l'entrée d'ions Ca^{++} par des canaux Ca^{++} voltage dépendant. Ceci provoque l'exocytose des vésicules synaptiques et la libération de l'acétylcholine qu'elles contiennent à proximité de la membrane d'une cellule effectrice, dont la membrane comporte des protéines réceptrices spécifiques (=protéine canal Na^+).

Quelques Na^+ pénètrent dans la cellule effectrice. La somme des entrées de Na^{++} par plusieurs petits canaux Na^+ , provoque l'ouverture brutale d'une autre protéine canal Na^+ . Les Na^+ entrent alors massivement dans la cellule effectrice, ce qui provoque la dépolarisation de sa membrane. Une enzyme spécifique, l'acétylcholine estérase, détruit l'acétylcholine en choline et acétate dès que celle-ci a produit son effet, libérant les récepteurs.

b) Les récepteurs cytosoliques et/ou nucléaires:

Les récepteurs cytosoliques sont situés non plus dans la membrane plasmique, mais dans le cytosol, où ils se lient avec leur ligand, avant de gagner le noyau (devenant des récepteurs nucléaires) où ils fixent sur une séquence d'ADN dont ils modulent l'expression.

Les hormones stéroïdiennes et thyroïdiennes sont hydrophobes. De ce fait, dans le sang, elles sont en grande partie liées à des protéines porteuses qui les relarguent au niveau des cellules cibles. Ces hormones doivent traverser la membrane plasmique pour lier à leur récepteur spécifique à l'intérieur de la cellule et exercer leur action au niveau nucléaire. D'autres hormones ou molécules messagères agissent également par l'intermédiaire de récepteurs nucléaires : ce sont par exemple l'acide rétinoïque et la vitamine D.

Les hormones dont le récepteur est nucléaire ont un mécanisme d'action similaire, c'est pourquoi nous ne considérons que le cas des hormones stéroïdiennes.

L'action des hormones stéroïdiennes sur leurs cellules cibles est transmise directement par l'intermédiaire de récepteurs protéiques qui sont également des facteurs de régulation transcriptionnelle.

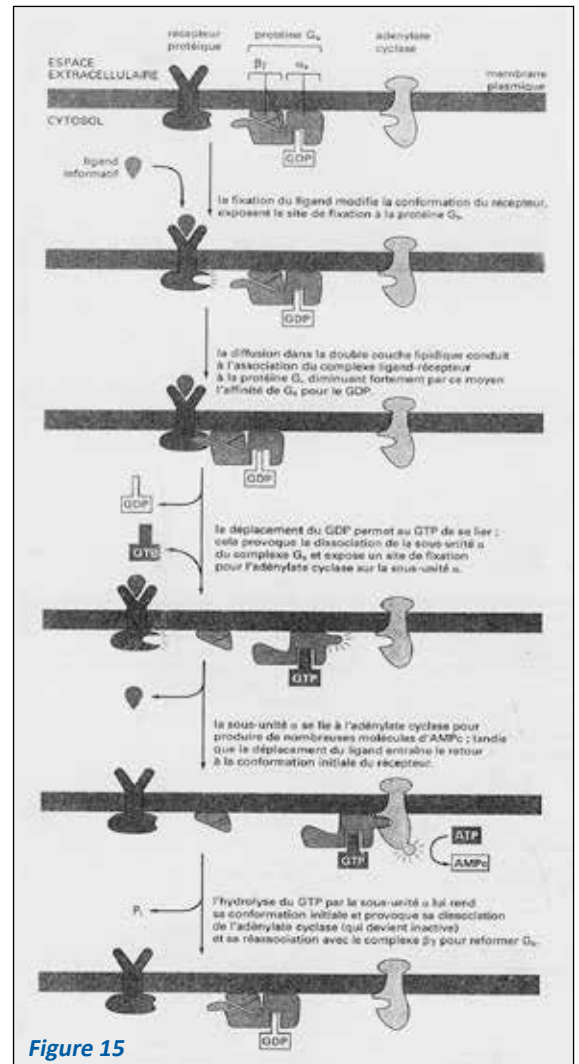

Figure 15

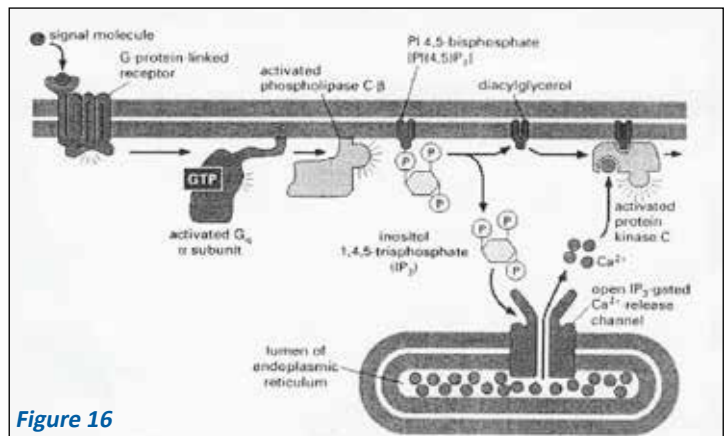

Figure 16

La séquence des évènements est schématisée (Fig.17) en prenant l'exemple classique du mode d'action d'une hormone stéroïdienne. Les récepteurs nucléaires et/ou cytosoliques sont des protéines qui présentent entre elles des homologies de séquence plus ou moins grandes au niveau de portions de leur molécule.

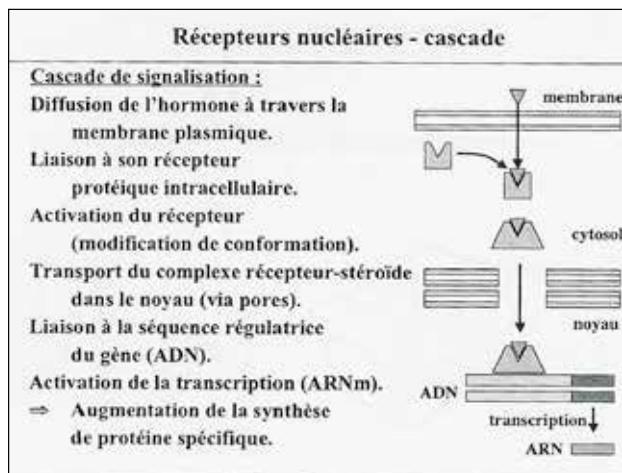

Figure 17

De plus, ces récepteurs ont une organisation générale commune, plusieurs domaines présentant des propriétés fonctionnelles homologues.

De l'extrémité N- terminale à l'extrémité C – terminale, on a pu identifier cinq régions fonctionnelles le long des séquences des récepteurs

(NH2 = A/B	C	D	E	F	COOH
------------	---	---	---	---	------

dont :

- la région A/B est une région d'activation ou de modulation vis-à-vis de l'unité de transcription reconnue
- la région C est la région de liaison à l'ADN
- la région D est une région jouant un rôle important dans la localisation nucléaire des récepteurs
- la région E est la région de liaison du ligand, mais est également une région de régulation transcriptionnelle et de dimérisation du récepteur.
- La région F n'est pas toujours présente et joue un rôle mal défini.

En l'absence de ligand, la région E du récepteur est masquée par un polypeptide (protéine de choc thermique = HSP), qui s'en détache en présence du ligand et permet au récepteur de gagner le noyau de la cellule et surtout l'unité de transcription qui constitue sa cible.

REMARQUE :

L'insuline (hormone peptidique) peut pénétrer dans les cellules par endocytose après avoir été reconnue par des récepteurs.

Reconnaissance cellulaire et histocompatibilité

Dans l'espèce humaine, un ensemble de glycoprotéines appelées antigènes d'histocompatibilité, a été identifié initialement à la surface des globules blancs : on les appelle antigènes de leucocytes humains, ou HLA (human leucocyte antigènes de leucocytes humains, ou HLA (human leucocyte antigènes). Ces antigènes, ou plus exactement ce complexe majeur d'histocompatibilité (CMH) dépend d'un groupe de gènes localisés sur le chromosome 6. Ces glycoprotéines transmembranaires traduisent l'appartenance au « soi », vis-à-vis du non-soi.

Ces antigènes sont spécifiques de l'individu et de l'espèce ; de plus ils caractérisent un état cellulaire donné, normal ou pathologique.

Par exemple, une transformation néoplasique (cancéreuse) change la nature des antigènes, donc des glycoprotéines de la surface membranaire (cell-coat), en particulier si la transformation est d'origine virale.

Molécules d'adhésion cellule - cellule et cellule - matrice extracellulaire

Les adhésions cellule-cellule et cellule-matrice extracellulaire sont essentielles au développement des tissus et des organes, à l'organisation tissulaire, et au fonctionnement des organismes multicellulaires.

Les interactions entre cellules sont le fait de protéines particulières appartenant à différentes familles : par exemple certaines immunoglobulines, les intégrines et les sélections. (voir les adhérences non jonctionnelles).

Par exemple les intégrines, protéines transmembranaires, sont nécessaires à la liaison entre cellule et matrice extracellulaire, elles relient l'actine intracellulaire avec ses protéines annexes à la fibronectine extracellulaire (Fig.18).

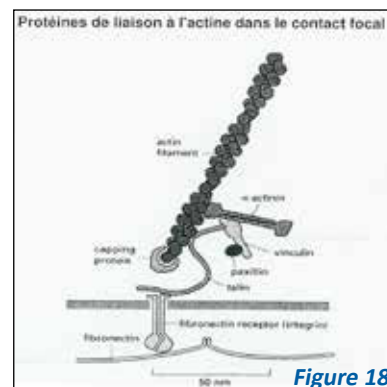

Figure 18

DIFFÉRENCIATIONS MEMBRANAIRES SYSTÈMES JONCTIONNELS, ADHÉRENCES NON JONCTIONNELLES CYTOPLASME – CYTOSQUELETTE

Les objectifs éducationnels

1. Représenter à l'aide de schémas les différents types de jonction cellulaire en précisant leur rôle.
2. Connaître sur des microphotographies électroniques les différents types de différenciations membranaires.
3. Citer les différents constituants et les propriétés fondamentales du cytoplasme.
4. Citer les différents constituants du cytosquelette en donnant pour chacun d'eux un ensemble de localisation préférentielle.
5. Expliquer la dynamique moléculaire des microtubules labiles et des microfilaments en établissant la relation entre cette dynamique et les mouvements cellulaires.
6. Citer des exemples de mouvements cellulaires faisant intervenir le cytosquelette.
7. Décrire la structure du diplosome.
8. Représenter à l'aide d'un schéma la coupe transversale de la partie mobile du cil, en localisant les constituants responsables du mouvement et le plan de battement.

DIFFÉRENCIATIONS MEMBRANAIRES SYSTÈMES JONCTIONNELS, ADHÉRENCES NON JONCTIONNELLES

Ce sont les systèmes d'augmentation de la surface membranaire et les systèmes de jonction.

1. SYSTÈME D'AUGMENTATION DE LA SURFACE MEMBRANAIRE

Le volume des échanges entre la cellule et milieu extracellulaire est proportionnel à la surface de la membrane plasmique. Les cellules qui effectuent des échanges importants avec le milieu extracellulaire possèdent des dispositifs anatomiques qui augmentent la surface de la membrane plasmique tels que : les microvillosités (entérocytes), les invaginations de la membrane plasmique du pôle basal de certaines cellules (un des tubes rénaux), ou bien les interdigitations (Fig. 19).

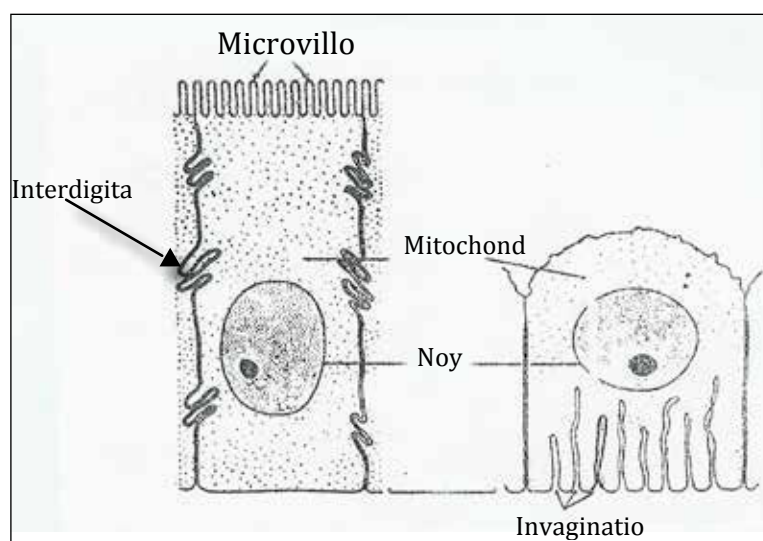

Figure 19

2. LES SYSTÈMES JONCTIONNELS

Ils sont classés en trois catégories :

2.1. Selon leur disposition spatiale :

- Zonula, lorsque la jonction se présente sous forme d'une plaque étendue.
- Macula, lorsque la jonction est ponctuelle (desmosomes et hémidesmosomes).

2.2 Selon l'espace intercellulaire et leur architecture moléculaire : classification fonctionnelle (Fig.20 et 21)

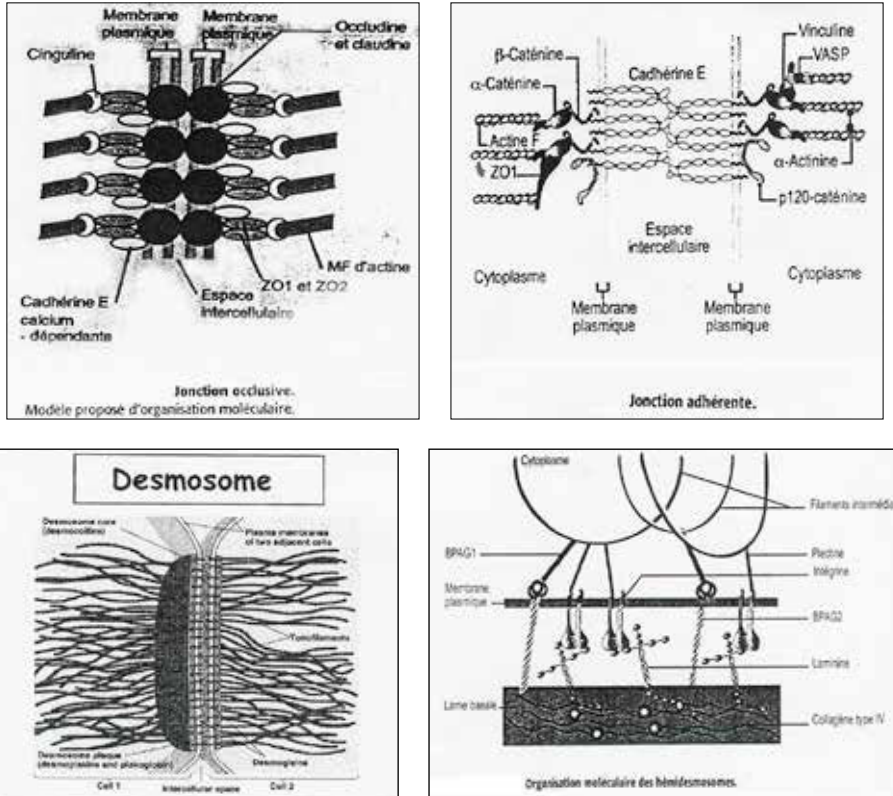

Figure 20

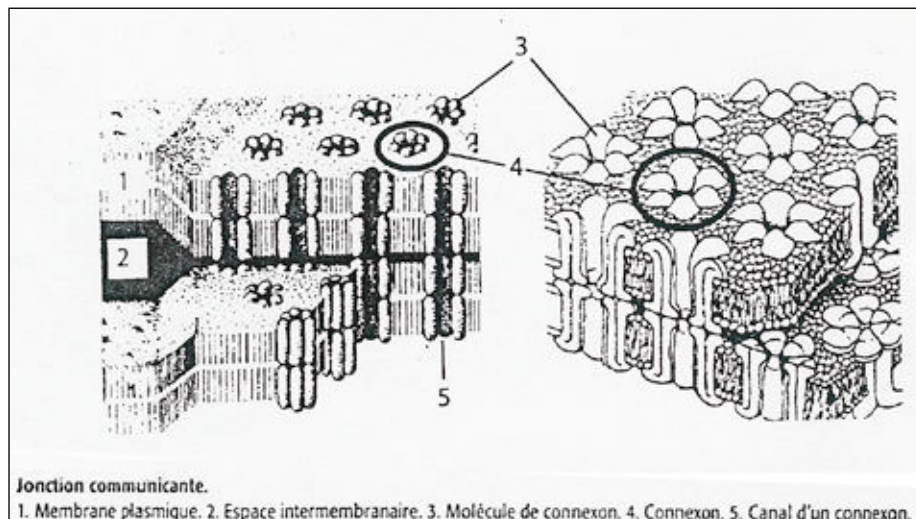

Figure 21

Jonction communicante. 1. Membrane plasmique. 2. Espace intermembranaire. 3. Molécule de connexon. 4. Connexon. 5. Canal d'un connexon.

L'espace intercellulaire est normalement de 15 nm.

- Jonctions étanches ou système occlusifs : il n'y a pratiquement pas d'espace entre les membranes plasmiques de deux cellules contiguës, des protéines communes aux deux membranes empêchent tout passage des macromolécules par l'espace intercellulaire très réduit. Certaines petites molécules peuvent s'introduire entre les membranes. La séparation des membranes peut s'effectuer occasionnellement.
- Jonctions communicantes ou système Gap : l'espace intercellulaire est réduit à 2 nm. Des protéines intégrées (appelées connexines) forment des canaux dans chaque membrane. Les canaux des deux membranes adjacentes sont placés rigoureusement face à face. Ces jonctions communicantes permettent le passage direct d'ions et de petites molécules hydrosolubles d'une cellule à la voisine. Ce système est bien développé dans les cellules musculaires striées cardiaques et les cellules musculaires lisses. Les canaux s'ouvrent et se ferment (comme les canaux ioniques) en fonction de la tension, du pH...

Ce poly a été téléchargé depuis med-tmss.blogspot.com/2016/08/cours.html | Page Fb : www.facebook.com/Faculte.de.Medecine.TMSS

- **Système adhérents** : L'espace intercellulaire est large (25 nm) et rempli d'un matériel fibrillaire riche en glycoprotéines. Des filaments s'accrochent à la face intracellulaire de chaque membrane sur une plaque protéique.

Au niveau d'une zonula adhérents (ex. : cellules intestinales, un faisceau de filaments d'actine intracellulaire s'accroche sur une ceinture protéique comportant entre autres, de la vinculine et l' α -actinine. Dans l'espace intercellulaire des protéines d'adhésion assurent l'accrochage des cellules entre elles.

Au niveau des desmosomes (macula adhérents), des tonofilaments de kératine s'accrochent sur une plaque protéique intracellulaire comportant entre autres une protéine caractéristique, la desmoplakine.

Les hémidesmosomes présents au pôle basal de certaines cellules accrochent des cellules à la lame basale grâce à des protéines d'adhésion.

Tous ces systèmes de jonction contribuent à l'adhésion intercellulaire et à l'étanchéité de l'espace intercellulaire. C'est le cas notamment de la barre terminale, qui comprend une zonula occludens et un adhérents. Elle est située au pôle apical de cellules épithéliales (cellules intestinales par exemple).

Les substances ne peuvent pénétrer à l'intérieur de la cellule que par le pôle apical.

La barre terminale joue un autre rôle : elle empêche la diffusion des protéines membranaires en dehors de leurs territoires et confère à la cellule une polarité.

3. LES ADHÉRENCES NON – JONCTIONNELLES (Fig.22) :

Les protéines d'adhésion citées au chapitre précédent jouent un rôle aussi important dans la cohésion d'un tissu et dans ses fonctions que les systèmes de jonction. La figure résume les mécanismes d'adhésion jonctionnelle et non jonctionnelle.

Indépendamment des zones de jonctions différenciées, les cellules sont liées les unes aux autres par des molécules d'adhésion. Selon leur structure les molécules d'adhésion appartiennent à 4 familles :

3.1. Les cadhérines : sont des protéines transmembranaires calcium dépendantes, engagées généralement dans des liaisons intercellulaires homophiliques et homotypiques c'est-à-dire qu'elles permettent l'adhésion entre deux molécules identiques portées par deux cellules de même type. Le domaine cytoplasmique de ces molécules joue un rôle important dans leur maintien de la forme des cellules. Les cadhérines contribuent à la communication intercellulaire au cours du développement embryonnaire et au maintien de l'intégrité des tissus (nerveux, muscle, épithélium et endothélium). Un type cellulaire donné semble pouvoir être caractérisé par l'expression d'une cadhérine ou par la combinaison de quelques-unes d'entre elles. Différentes cadhérines sont exprimées par les kératinocytes (la E-cadhérine, la P-cadhérine) et au niveau des desmosomes (les desmocollines et la desmoglérine).

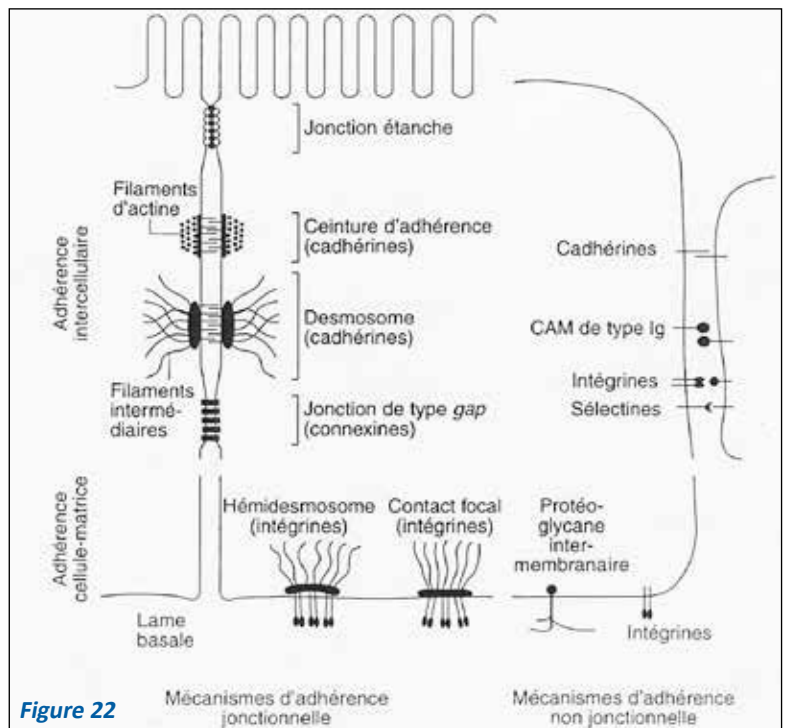

Figure 22

3.2 La superfamille des immunoglobulines : elle comprend plus d'une trentaine de molécules adhésives ayant un ou plusieurs domaines de type immunoglobuline. Leur expression est soit transitoire, soit permanente. Leur fonctionnement est indépendant du calcium. Appartient à cette famille un ensemble de molécules qui jouent un rôle très important dans la reconnaissance intercellulaire au cours de la réponse immunitaire (CMH1, CMH2, CD2, CD4, CD8, CD28, ICAM1, ICAM2....) .

L'apparition d'ICAM1 à la surface des kératinocytes au cours de différentes dermatoses est le signe d'une réaction inflammatoire.

3.3 Les sélectines : interviennent dans l'adhésion entre les leucocytes et les cellules endothéliales lors de la circulation lymphatique et leucocytaire. Ce sont des molécules qui assurent des liaisons Ca^{++} calcium-dépendantes. Trois molécules appartiennent à cette famille : la L-sélectine (exprimée par les leucocytes), la E-sélectine (exprimée par les cellules endothéliales activées par des cytokines) et la P-sélectine (exprimée par les cellules endothéliales et les plaquettes).

3.4. Les intégrines : ce sont des hétérodymères, composés d'une chaîne alpha et d'une chaîne bêta associées de façon non covalente. La structure et les propriétés des intégrines suggèrent la présence de domaines contrôlant au moins trois fonctions : l'association des sous-unités, la liaison avec le ligand (contrôlée au niveau extracellulaire) et l'interaction avec le cytosquelette – contrôlée au niveau cytoplasmique).

Les cations bivalents (Ca^{++} , Mg^{++} , Mn^{++}) sont essentiels pour le fonctionnement de ces récepteurs. Les intégrines sont reliées aux filaments d'actine par la portion cytoplasmique de la chaîne bêta qui apparaît comme un site important de régulation du récepteur par le biais de phosphorylation. Une même intégrine peut reconnaître plusieurs ligands, tout comme un même ligand peut être reconnu par différentes intégrines. Une vingtaine d'hétérodimères a b correspondant à des récepteurs de spécificité différente sont connus. Ils interviennent dans l'adhésion intercellulaire (récepteurs de la famille b2 principalement) et l'adhésion cellule-protéine de la matrice extracellulaire (laminine, fibronectine, collagène). Leur engagement dans l'adhésion permet de transmettre des signaux intracellulaires qui peuvent modifier le comportement de la cellule (état stationnaire, état migratoire, prolifération, sécrétion...). À l'exception des globules rouges, toutes les cellules expriment au moins une intégrine, une cellule pouvant exprimer plusieurs intégrines.

CYTOPLASME ET CYTOSQUELETTE

Chez les eucaryotes, le cytoplasme est situé entre la membrane plasmique et l'enveloppe nucléaire. Il comporte l'hyaloplasme, des organites cytoplasmiques membranaires (voir chapitre concerné), différentes structures macromoléculaires telles que des inclusions (glycogène, lipides...), le cytosquelette, les microtubules stables et des ribosomes (voir chapitre noyau).

1. LE HYALOPLASME OU CYTOSOL :

Il comporte 20 à 30 % de protéines plus ou moins liées à des molécules d'eau. Cette solution colloïdale peut modifier sa viscosité selon la transformation réversible suivante :



Ces deux états coexistent dans une même cellule. Le passage du cytoplasme de l'état de gel à celui de sol est contrôlé par la concentration en calcium. Si cette concentration augmente, le gel devient sol, et inversement si la concentration diminue. Deux protéines antagonistes interviennent :

- la filamine (sensible à la diminution de concentration en calcium), responsable de la formation des réseaux d'ACTINE ce qui permet la formation du gel.
- La gelsoline qui fragmente l'actine ce qui permet la fluidification du gel en sol.

Ces transformations sont une des causes de la circulation cytoplasmique (autres causes, voir microtubules).

Dans l'hyaloplasme s'effectuent les principales réactions biochimiques de la vie cellulaire.

L'hyaloplasme est une réserve d'ions, de substances énergétiques de réserve (glycogène, lipides) et de précurseurs de grosses molécules (acides aminés, nucléotides...), nécessaires à l'édification de la cellule et à ses métabolismes.

2. LES INCLUSIONS :

Elles ne sont pas limitées par une membrane comme les sont les vacuoles.

Dans certaines cellules normales de mammifères, des inclusions qui servent de réserve énergétique sont particulièrement abondantes. Par exemple :

- le glycogène est abondant dans les cellules du foie (hépatocytes), dans les cellules musculaires. Le glycogène donne aux cellules qui en possèdent une réaction PAS+.
- les inclusions lipidiques sont très abondantes dans les cellules (appelées adipocytes) de la graisse blanche et de la graisse brune.

Dans un adipocyte de la graisse blanche, le cytoplasme et le noyau sont repoussés à la périphérie de la cellule par une volumineuse inclusion lipidique. Après fixation par l'acide osmique, cette inclusion est visible en noir. Après fixation au formol et inclusion en paraffine, l'emplacement de l'inclusion est optiquement vide : les produits utilisés par la fixation l'ont dissoute.

Dans la graisse brune, les lipides sont stockés en plusieurs amas indépendants : les cellules sont plus riches en cytoplasme et en organites.

D'autres cellules que les adipocytes comportent des inclusions lipidiques : les cellules de la corticosurrénale par exemple (hormones stéroïdes).

3. LE CYTOSQUELETTE :

La plupart des protéines structurales du cytosquelette sont dans l'hyaloplasme sous forme globulaire (=monomère). Les monomères se polymérisent en protéines fibreuses constitutives du cytosquelette. De lui dépendent la forme, la division, les mouvements de la cellule.

Le cytosquelette, rencontré uniquement dans les cellules eucaryotes, comporte les microfilaments d'actine, les filaments

intermédiaires et les microtubules labiles, disposés en un réseau organisé. Ces différents constituants sont reliés entre eux par différentes protéines nécessaires à la stabilité et à leurs fonctions.

3.1. Les microfilaments d'actine ou filaments fins :

Ce sont les plus fins des filaments de la cellule ; ils ont un diamètre moyen de 7 nm (5-8 nm) et sont formés par la polymérisation d'une protéine globulaire polarisée : l'actine G.

En présence d'ATP, les actines G se polymérisent en une double chaîne linéaire spirale l'actine F (actine fibreuse ou microfilament) également polarisée (présentant un pôle+ et un pôle-).

De nombreuses protéines filamentaires ou globulaires sont associées à l'actine. Elles permettent :

- La consolidation des filaments d'actine (tropomyosine).
- formation des faisceaux (fimbrine, -actinine)
- la réticulation en gel (filamine)
- la fragmentation (gelsoline)
- le glissement des filaments d'actine (têtes de myosine)
- l'accrochage à la membrane plasmique (spectrine). (Fig 23)
- la rétention des monomères d'actine (profiline).

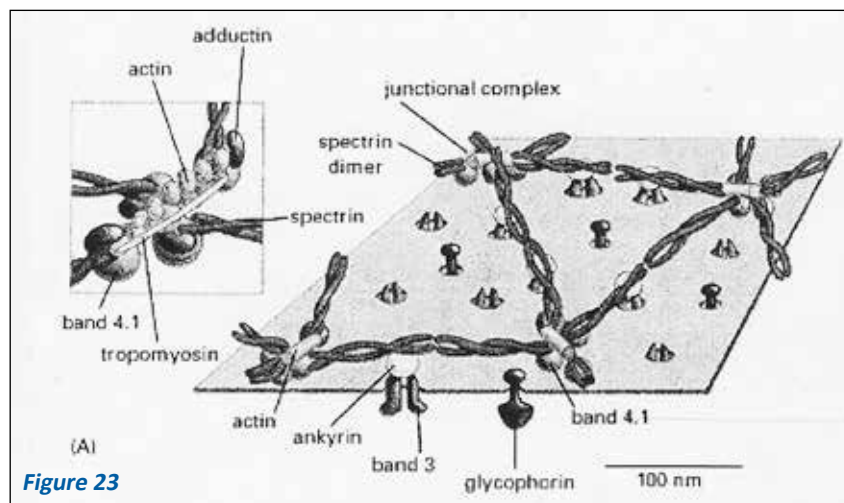

Figure 23

Ce système d'association actine-protéine permet à la cellule de régler l'état de viscosité de son cytoplasme et d'avoir une réserve d'actine G.

Les filaments sont polarisés. En gros, leur polymérisation s'effectue au pôle+, leur dépolymérisation au pôle (-). En fait, ces deux processus s'effectuent aux deux extrémités, mais à des vitesses différentes.

Les microfilaments croissent et décroissent au cours de certains mouvements cellulaires (pseudopodes...)

Localisation des microfilaments :

Les microfilaments forment un feutrage (cortex) sous la membrane plasmique et un réseau dans tout le cytoplasme de la cellule. Ils sont attachés à la membrane plasmique et à la membrane de certains organites par l'intermédiaire de protéines (hématie), et microvillosités des entérocytes. Des molécules de minimyosine accrochent les filaments d'actine à la paroi membranaire des microvillosités intestinales (Fig.24).

ROLE :

Ils sont responsables en partie du maintien de la forme cellulaire.

Ils sont mobiles grâce à la présence de molécules de minimyosine non musculaire, le long desquels ils glissent en consommant de l'ATP et des ions Ca⁺⁺. Ceci permet les déformations cellulaires.

3.2. Les filaments intermédiaires

De diamètre moyen 10nm (7 à 11), ils constituent une classe hétérogène de filaments, différents selon le type cellulaire et présents dans la plupart des cellules eucaryotes.

Certaines cellules comportent deux types différents de filaments intermédiaires.

Ils sont formés de polypeptides de grande taille qui ne subissent pas de polymérisation-dépolymérisation ; le contrôle de cette stabilité est encore inconnu.

Ils sont isolés ou regroupés en faisceaux et semblent particulièrement liés aux microtubules.

Les principaux filaments intermédiaires sont :

- I : Les kératines (acides neutres ou basiques). On les trouve dans les cellules épithéliales et les dérivés épidermiques tels que poils, ongles...

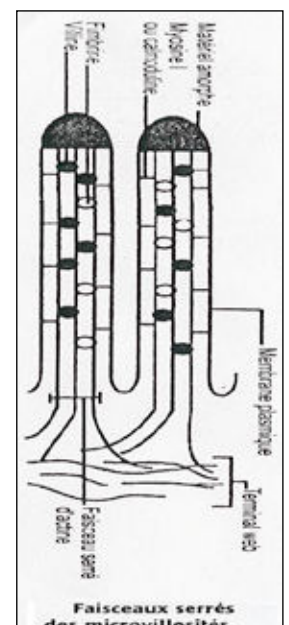

Figure 24

II : La vimentine (on la trouve dans beaucoup de cellules mésenchymateuses) la desmine (dans les cellules musculaires) et la GFAP (protéine acide glio-filamentaire, existe dans certaines cellules non nerveuses du système nerveux central, c'est-à-dire certaines cellules gliales).

III : Les neurofilaments, comportant trois composants différents associés en une molécule complexe (cellules nerveuses).

IV : Les lamines nucléaires A, B et C (lamina nucléaire de toutes les cellules)

Leur assemblage peut être contrôlé par leur phosphorylation. Par exemple, les lamines nucléaires, constituées de 3 sous-unités A et C se décrochent de B si elles sont phosphorylées.

Ceci provoque la fragmentation de l'enveloppe nucléaire au début de la mitose.

Disposition des filaments intermédiaires :

Ils s'étendent de l'enveloppe nucléaire vers la périphérie cellulaire sauf les lamines qui sont localisés dans le noyau de la cellule.

Rôle des filaments intermédiaires :

Il est encore inconnu sauf pour les lamines. Si ces filaments sont détruits, cela n'affecte en rien la mobilité cellulaire ni ses métabolismes.

Intérêt et utilité de la connaissance des filaments intermédiaires :

La spécificité de ces filaments est utilisée par exemple dans le diagnostic des cancers qui peuvent développer des métastases à distance du cancer d'origine. En caractérisant les filaments intermédiaires des cellules cancéreuses, grâce à des anticorps dirigés contre différents filaments intermédiaires, on reconnaît la provenance des cellules tumorales, ce qui permet de localiser le cancer d'origine et d'augmenter les chances de traitement.

3.3. Les microtubules

3.3.1. Les microtubules labiles

Ils n'existent pas chez les procaryotes.

Chaque microtubule est un tube creux non ramifié de diamètre environ 25 nm, d'épaisseur 5 nm. Sa paroi est formée par l'association de 13 protofilaments et reliés entre eux par des protéines.

Chaque protofilament (Fig.25) est formé à partir d'une protéine élémentaire globuleuse la tubuline. Il existe différentes isoformes de la tubuline, même chez une même espèce animale. La tubuline alpha et la tubuline bêta s'associent en un dimère polarisé. Ces dimères se polymérisent en protofilament, en consommant de l'énergie (sous forme de GTP et des ions Mg^{++}).

Les microtubules labiles sont responsables, de la disposition des microfilaments et des filaments intermédiaires. Ils existent dans toutes les cellules eucaryotes et sont essentiels pour la forme cellulaire. Ils ne sont observables que dans certaines conditions physico-chimiques de température et de pression : la dépolymérisation est induite par l'augmentation de la pression, la diminution de la température, la présence d'antimitotiques tels que la colchicine (alcaloïde végétal) qui se lie aux dimères et empêche la polymérisation.

Les microtubules sont associés à des protéines telles que :

- Les MAPS (microtubules associated proteins) qui maintiennent leur stabilité et les lient à d'autres constituants cellulaires (vésicules de sécrétion...)
- Les tau protéines, indispensables à la polymérisation des microtubules.

Globalement, les microtubules se polymérisent du côté pôle + et se dépolymérisent du côté pôle (-). L'assemblage (polymérisation) est plus lent que le désassemblage (dépolymérisation). Dans la cellule, la dépolymérisation est empêchée ou ralentie par des protéines stabilisatrices, probablement des MAPS, disposées au pôle (-) des microtubules dans des centres de nucléation.

Il existe dans la cellule des centres organisateurs des microtubules (= MTOC) ou centres de nucléation où sont plantés les pôles (-) :

- la région péricentriolaire, bien visible dans la cellule en interphase ou aux pôles du fuseau de division (voir mitose).
- des centres sans centrioles, très discrets répartis un peu partout dans le cytoplasme. Ces centres comportent
 - de la tubuline gamma qui serait nécessaire à l'assemblage et à la polymérisation des microtubules.
 - Des protéines stabilisatrices qui empêchent ou ralentissent la dépolymérisation des microtubules.

Les plaques kinétochoriennes des chromosomes sont des protéines situées au niveau du centromère des chromosomes métaphasiques qui capturent les microtubules polaires en cours d'allongement (voir mitose) par leurs pôles + au niveau de la plaque kinétochorienne.

Certains microtubules labiles sont indispensables aux divisions cellulaires : les microtubules du fuseau de division et les microtubules kinétochoriens, permettent l'ascension polaire des chromosomes fils le long du fuseau de division.

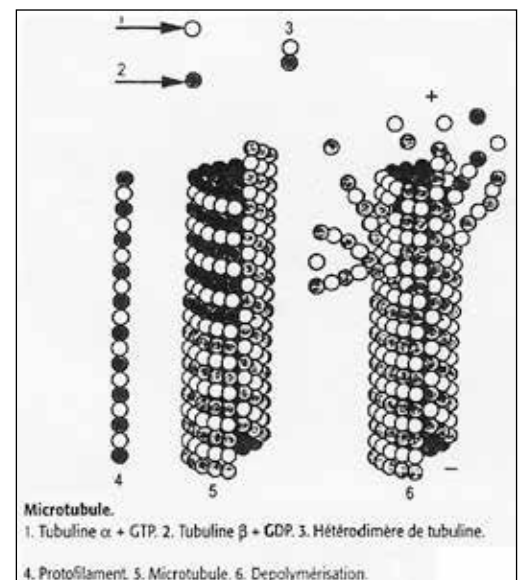

Figure 25

Anatomie du cytosquelette

Les microtubules, microfilaments et filaments intermédiaires s'entrecroisent en un réseau qui forme des mailles. Ce réseau s'accroche à la membrane plasmique par l'intermédiaire d'autres protéines dont certaines forment un feutrage sous la membrane plasmique. Les organites, les macromolécules, les vésicules d'exo- et d'endocytose, sont accrochés à ce réseau : leur déplacement n'est pas anarchique, mais rigoureusement organisé.

La calmoduline (protéine qui fixe les ions Ca^{++} , jouerait un rôle important en intervenant sur les enzymes responsables de modifications de la structure du cytosquelette.

Tous les éléments constitutifs du cytosquelette sont également reliés aux jonctions cellulaires.

3.3.2. Les microtubules stables

Eux aussi sont constitués de protofilaments de tubuline. Cependant, leur existence ne dépend ni de conditions physico-chimiques, ni de l'âge de la cellule. Ils ne se polymérisent et ne se dépolymérisent pas en permanence, grâce à la présence de protéines stabilisatrices, ils sont insensibles à la colchicine.

Il existe deux types différents de microtubules stables associés en édifices complexes :

- le centriole
- l'axonème du cil et du flagelle ; il est formé par un faisceau de microtubules reliés à un corpuscule basal, et logé dans une évagination de la membrane plasmique de la cellule.

a) Le centriole (Fig. 26)

En général, une cellule en comporte deux centrioles perpendiculaires l'un à l'autre et situés près du noyau. Chacun se présente sous forme d'un cylindre creux. Deux centrioles constituent le diplosome. Le centrosome, qui est le centre organisateur des microtubules du fuseau de division, comporte le diplosome entouré d'une région peu contrastée.

Structure du centriole

Il est formé de 9 triplets (un triplet comporte 3 microtubules, A, B et C dont le A est le plus interne) de microtubules disposés obliquement par rapport à l'axe du cylindre. Une protéine, la nexine relie entre eux les microtubules A et C de deux triplets adjacents et assure la cohésion du centriole. Sa taille (diamètre moyen $0,20 \mu m$; longueur $0,5 \mu m$) le rend visible au microscope optique.

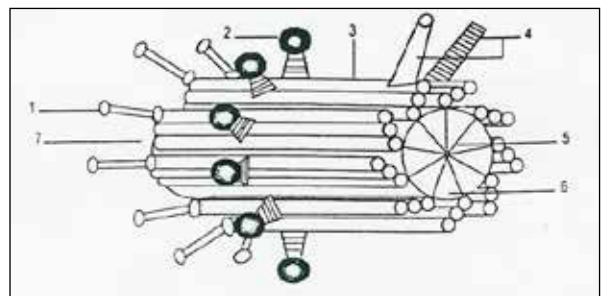

Figure 26 : Le Centriole : 1 Appendice distal 2. Satellite 3. Triplet de microtubules 4. Fibre de protéine 5. Roue de charrette 6. Lumière proximale 7. extrémité distale

Rôle du centriole

Il est responsable de la formation des microtubules du fuseau de divisions. Dans certaines cellules, le centriole permet l'édification de l'axonème des cils et flagelles. Contrairement à la croissance globale des microtubules par leurs extrémités +, les axonèmes se forment par les centrioles donc par leurs extrémités moins (-).

b) L'axonème des cils et flagelles

Les cils et flagelles sont des digitations de la surface cellulaire animées de mouvements ondulants ou pendulaires. Ils ne diffèrent entre eux que par leur longueur (cils : 5 - 10 μm ; flagelles : 50 μm).

b.1 Définition de l'axonème

C'est un faisceau de microtubules dont la partie mobile est logée dans l'évagination plus ou moins longue de la membrane plasmique de certaines cellules. La partie la plus profonde du faisceau de microtubules comporte un corpuscule basal (ou cinétosome), organisé comme un centriole (9 triplets de microtubules), il en diffère cependant par la présence de protéines centrales à sa partie basale (Fig. 27).

Le corpuscule permet la croissance de l'axonème.

L'axonème comporte :

- 9 doublets (microtubules A et B) périphériques ; chaque microtubule A porte deux bras de dynéine siège d'une ATPase.
- 1 doublet central

Tout cet édifice est relié par des protéines, dont la nexine. Le spermatozoïde est le seul exemple de cellule à flagelle dans l'espèce humaine.

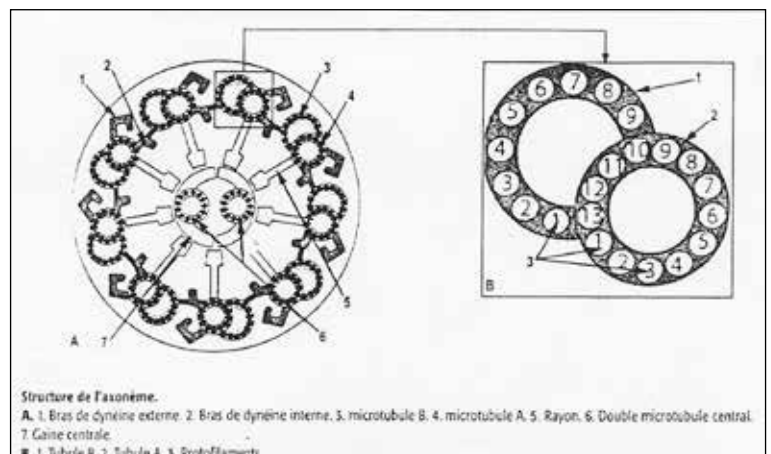

Figure 27

b.2. Battements des cils et flagelles

Les battements des cils sont perpendiculaires au plan formé par le doublet central. Ils sont dus au déplacement, vers le haut ou le bas du microtubule B voisin, des bras de dynéine portés tout le long de chaque microtubule A (tous les 24 nm).

Les bras de dynéine se terminent par des têtes globulaires ayant une activité ATPasique (comme les myosines). L'hydrolyse de l'ATP déplace les têtes de dynéine dans une seule direction. Ce déplacement consomme énergie (ATP) et ions Mg^{++} .

Pendant ces mouvements, les microtubules glissent les uns le long des autres et leur longueur reste inchangée. Les battements de cellules ciliées voisines sont coordonnés en vagues successives.

L'absence de bras de dynéine sur leurs microtubules A rend les axonèmes immobiles. Ceci s'observe dans une maladie génétique qui se manifeste par la stérilité d'hommes et femmes ayant également des problèmes respiratoires. Chez les individus atteints, les spermatozoïdes sont dépourvus de dynéine, ce qui les rend immobiles. Chez la femme atteinte, l'absence de dynéine des cils empêche la captation de l'ovocyte II dans la trompe utérine.

Les cils de certaines cellules de l'épithélium des voies respiratoires n'étant plus animés de mouvements pendulaires ne peuvent plus acheminer les mucus et poussières vers le carrefour aérodigestif. Les battements des flagelles sont ondulants.

b.3. Biogenèse des centrioles, cils et flagelles (Fig.28)

La duplication des centrioles ne se présente jamais comme une division, mais plutôt comme un assemblage d'un nouveau

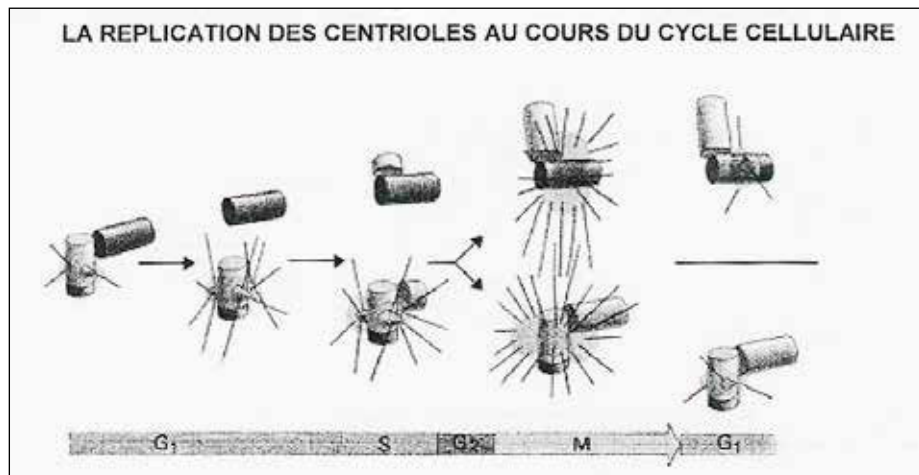

Figure 28

centriole fils au contact du centriole père, près de la région où se trouve la structure interne. Le centriole fils est généralement à angle droit et forme un L avec le centriole père ; le diamètre du centriole fils est d'emblée normal, mais sa longueur est plus petite ou courte.

On a décrit deux mécanismes différents de la biogenèse des centrioles selon que ces centrioles forment les fuseaux mitotiques ou les cils.

- Les centrioles destinés à la formation des fuseaux mitotiques proviennent directement des centrioles déjà existants.
- La formation des cinétosomes des cils d'une cellule d'un épithélium cilié serait due à l'intervention de la paire de centrioles. Celle-ci grimpe vers le pôle apical de la cellule et engendre la formation de « satellites », matériel protéique dense aux électrons. Ce sont ces satellites qui sont à l'origine des corpuscules basaux qui se forment selon le processus précédemment décrit. Ces corpuscules basaux sont à l'origine de la croissance des cils, dont la longueur est contrôlée.

Dans une même cellule ciliée, les corpuscules basaux sont disposés en rangées et reliés les uns aux autres. Tous les cils ont leurs doublets centraux orientés dans la même direction. Tout ceci permet aux mouvements de s'effectuer dans la même direction dans une région donnée, ainsi que la coordination des mouvements ciliaires dans une seule cellule et dans les cellules d'un même épithélium.

COMPARTIMENTS CELLULAIRES ET SYSTÈMES ENDOMEMBRANAIRES

Les objectifs éducationnels

1. Citer les organites endomembranaires
2. Représenter à l'aide d'un schéma, la filiation des organites endomembranaires
3. Reconnaître sur photos ou diapositives, en microscopie électronique, les organites endomembranaires.
4. Citer les points communs et les différences entre les constituants membranaires des différents organites.
5. Reconnaître sur lames ou sur diapositives, en microscopie optique, le REG et l'appareil de Golgi.
6. Interpréter des résultats expérimentaux permettant de démontrer la collaboration du REG du REL et de l'appareil de Golgi dans la synthèse de certains métabolites.
7. Expliquer la technique autoradiographique appliquée à l'étude des différentes étapes de synthèse d'un métabolite en montrant l'importance du facteur TEMPS.
8. Expliquer le rôle du REG dans la synthèse des protéines en montrant le devenir des protéines synthétisées.
9. Citer les principaux rôles du REL
10. Expliquer à l'aide d'un exemple, la collaboration du REG, de l'appareil de Golgi et des lysosomes dans la synthèse de certaines substances.
11. Citer des exemples de métabolismes intracellulaires dans lesquels interviennent les lysosomes.
12. Décrire les différentes étapes de transformation des lysosomes intervenant dans la défense de la cellule et de l'organisme.
13. Décrire le mode d'intervention des lysosomes dans la régulation des sécrétions cellulaires et du pool des organites.
14. Décrire un exemple de dysfonctionnement des lysosomes.
15. Représenter l'aspect ultrastructural des différentes parties formant une mitochondrie
16. Comparer structurellement et fonctionnellement les membranes externes et internes de la mitochondrie
17. Citer les principaux constituants biochimiques de la matrice mitochondriale.
18. Citer les deux principales fonctions de la mitochondrie en précisant pour chacune d'elle les constituants membranaires responsables.
19. Reconnaître les mitochondries sur lames après coloration spéciale ou sur diapositives ou sur micrographies électroniques.

De nombreux processus vitaux ont lieu à l'intérieur des membranes ou à leur surface. Chez les eucaryotes, les membranes intracellulaires très développées augmentent la surface membranaire fonctionnelle, les membranes étant spécialisées dans une (des) fonction(s) déterminée(s).

Dans le compartiment cytoplasmique, où s'effectuent non seulement la traduction, mais aussi beaucoup de métabolismes intermédiaires (dégradation et synthèse de produits nécessaires à la construction de macromolécules...), se trouvent des systèmes membranaires de structures et de fonctions différents organisés en compartiments : le réticulum endoplasmique (RE), l'appareil de Golgi, les lysosomes, les peroxysomes, les mitochondries et de nombreux endosomes.

1.4. LES PEROXYSOMES :

Ces sont des vésicules (0,5 µm) présentes dans toutes les cellules, limitées par une membrane imperméable et contenant des enzymes oxydatives (catalases...). Ils présentent souvent une inclusion dense aux électrons.

La membrane comporte sur sa face externe des récepteurs aux préenzymes peroxysomales qui sont synthétisées dans le cytosol par des polysomes libres et transportées par des transporteurs membranaires, dans le peroxysome où elles deviennent des enzymes oxydatives. Par exemple :

Les oxydases enlèvent H₂ à un substrat pour former H₂O₂ en utilisant O₂ selon la réaction.

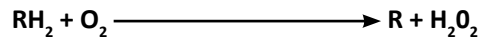

La catalase utilise H₂O₂ engendrée par d'autres enzymes pour oxyder des substrats qui ont traversé la membrane plasmique de la cellule et la membrane peroxysomale, selon la réaction.

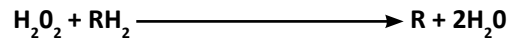

C'est ainsi que l'alcool, les phénols, l'acide formique, le formaldéhyde sont dégradés.

En cas d'excès de H₂O₂, la catalase le transforme selon la réaction.

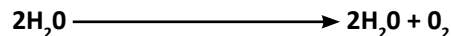

Le foie et le rein ont des cellules riches en peroxysomes.

1.5. LES ENDOSOMES:

Ce sont des vésicules limitées par une membrane et qui transitent entre les différents compartiments membranaires. Ils dirigent leur contenu soit vers les lysosomes, soit vers d'autres organites, soit vers la membrane plasmique.

2. LES FONCTIONS :

Les différents compartiments membranaires assurent la synthèse et la transformation des produits synthétisés, mais également la transformation de produits et particules ingérés par la cellule.

Au fur et à mesure que se déroulent les différentes étapes, un tri oriente les molécules vers différentes cavités. Différentes méthodes de marquage ont permis de suivre le devenir des substances et des membranes qui les entourent. Ceci a permis de mettre en évidence les collaborations entre organites.

2.1. SYNTHÈSE ET TRANSFORMATION DES PRODUITS DE SÉCRÉTION DE LA CELLULE :

2.1.1. Exemple de collaboration entre organites :

Synthèse des hormones thyroïdiennes :

Pour mettre en évidence le lieu de la synthèse de la partie protéique de l'hormone thyroïdienne, on pratique une injection de leucine radioactive (*) (pulse) à des animaux qu'on sacrifie à des temps différents. Cet acide aminé entre dans la synthèse de la thyroglobuline. Les cellules incorporent le métabolite (*), donc synthétisent de la thyroglobuline radioactive.

La radioactivité se déplace du REG vers le Golgi, puis passe vers les vésicules de sécrétion (Fig. 35). Et enfin elle passe dans le colloïde.

Au fur et à mesure de leur élongation, les molécules de thyroglobuline sont glycosylées dans le REG (N – glycosylation) (Fig.32) par accrochage de chaînes simples de polysaccharides (N- acétyl glucosamine, mannose, glucose) pour former des oligosaccharides. La glycosylation s'achève dans le Golgi par exemple addition d'acide sialique et autres oses (voir cours de biochimie).

La thyroglobuline glycosylée est transportée dans des microvésicules golgiennes jusqu'à l'apex de la cellule et libérée par exocytose dans la colloïde.

La cellule thyroïdienne synthétise une deuxième protéine, la peroxydase thyroïdienne au niveau du REG et du Golgi, cotransportée avec la thyroglobuline dans les mêmes vésicules et est libérée avec elle à l'apex de la cellule. Au niveau de la membrane plasmique apicale, la peroxydase catalyse l'oxydation de l'iodure I⁻ (qui a pénétré au pôle basal par transport actif) par échange de deux électrons avec H₂O₂. L'iode oxydé est probablement lié à la peroxydase pour être ensuite fixé sur les résidus tyrosine de la thyroglobuline.

La thyroglobuline iodée est ainsi stockée dans la cavité du follicule ; elle sera réabsorbée par endocytose pour former les hormones thyroïdiennes.

Au cours de son déplacement dans les phagolysosomes, la thyroglobuline, iodée est hydrolysée par des protéases acides et des peptidases, en hormones T3 et T4, en mono-iodo thyronine (MIT) et dio-iodo-thyronine (DIT), en acides aminés et en monosaccharides. Le tout est libéré dans le cytoplasme. Les MIT et DIT sont désiodés dans le cytoplasme par une iodotyrosinase et les produits de dégradation recyclés. T3 et T4 sont libérés dans le sang (à expliquer au cours de la séance d'enseignement).

L'expérience décrite ci-dessus démontre que :

1. L'appareil de Golgi dérive du REG
2. Les produits de sécrétion transitent par les cavités
3. synthèse et transformation font intervenir REG, Golgi et lysosomes

2.1.2. Rôles du réticulum endoplasmique

Le réticulum endoplasmique est une usine de fabrication des membranes puisque lipides et protéines membranaires sont synthétisés par lui. De plus, il synthétise des protéines destinées à l'exportation.

a) SYNTHÈSE DES PROTÉINES PAR LES RIBOSOMES LIÉS A LA MEMBRANE DU REG (Figs. 30, 31)

Le REG assure la synthèse de protéines, leur glycosylation et leur sulfatation.

Les ribosomes liés à la membrane définissent le réticulum endoplasmique rugueux ou REG qui prélève des protéines sélectionnées du cytosol au cours de leur synthèse : les protéines transmembranaires qui sont partiellement transloquées à travers la membrane du REG et y deviennent enchâssées et les protéines hydrosolubles qui sont complètement transloquées à travers les membranes du REG et libérées dans la lumière du REG. Certaines protéines transmembranaires resteront dans le REG, d'autres sont destinées à résider dans la membrane plasmique ou dans la membrane d'autres organites. Les protéines hydrosolubles sont destinées à la lumière d'un organite ou à la sécrétion. Les protéines synthétisées par les polysomes libres dans le cytoplasme correspondent soit aux protéines cytoplasmiques soit aux protéines destinées à aller aux autres organites membranaires (sauf le REG) grâce à des séquences spécifiques d'adressage faisant partie intégrante de la protéine synthétisée.

Toutes les protéines membranaires (surtout de la membrane plasmique) et sécrétées (exemple les hormones) sont dirigées vers la membrane du REG par un peptide signal. L'importation des protéines dans le REG commence avant que la chaîne polypeptidique soit complètement synthétisée. Il y a par conséquent dans le cytosol deux populations de polysomes, les polysomes attachés du côté cytosolique à la membrane du Reg et engagés dans la synthèse de protéines qui sont transloquées dans le REG et les polysomes libres qui synthétisent toutes les autres protéines codées par le génome. Un ribosome qui synthétise une protéine avec peptide signal du REG se dirige vers la membrane du REG. De nombreux ribosomes peuvent se fixer à une seule molécule d'ARNm formant un polysome qui se trouve ainsi lié à la membrane par le peptide signal.

• Peptide signal du REG et translocation de la protéine (Fig. 30)

Dans le cas des protéines sécrétées, le peptide signal est un peptide (de courte séquence d'acide aminé) de tête aminoterminal qui dirige la protéine vers la membrane du REG ; il est ensuite éliminé grâce au clivage par une peptidase de la membrane du REG avant la fin de la synthèse de la chaîne polypeptidique.

Le peptide signal est guidé vers la membrane du REG par deux composants, une particule de reconnaissance de signe (SRP) qui se fixe au peptide signal et un récepteur du SRP situé dans la membrane du REG.

Le SRP se lie au peptide signal synthétisé et provoque une pause dans la synthèse protéique ce qui permet au ribosome de se lier à la membrane du REG par le récepteur du SRP qui est une protéine intégrale membranaire.

Le SRP est alors libéré et un appareil de translocation composé de protéines membranaires (= un pore aqueux) permet l'insertion ou le passage de la chaîne polypeptidique dans la membrane à travers la double couche lipidique. Le peptide signal sert donc à orienter la protéine vers la membrane du REG et de signal d'initiation de transfert qui reste lié à l'appareil de translocation alors que le reste de la protéine est « enfilé de façon continue dans la membrane. Quand la protéine a traversé la membrane, le peptide signal est éliminé et rapidement dégradé et la protéine est libérée dans la lumière du REG. La protéine de translocation se retrouve dans la conformation de l'état inactif.

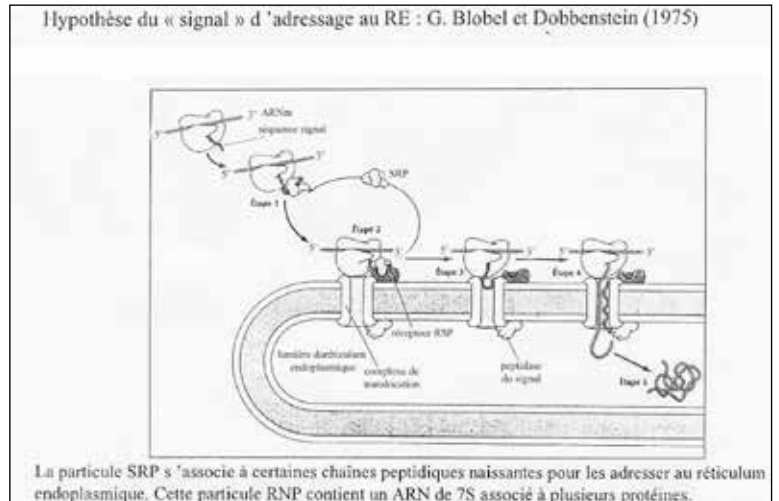

Figure 30

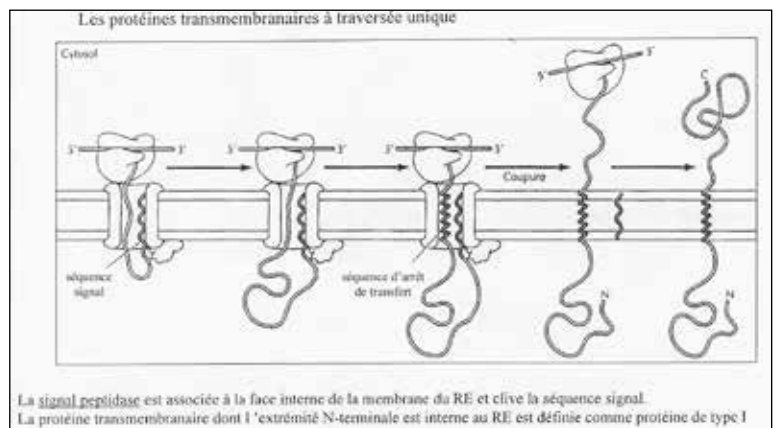

Figure 31

Cas de protéines membranaires :

Dans le cas le plus simple, un peptide signal aminoterminal initie la translocation, mais un segment hydrophobe supplémentaire de la chaîne polypeptidique arrête le processus de transfert avant que la chaîne polypeptidique ne soit entièrement transloquée et ancre la protéine dans la membrane en formant un segment transmembranaire en hélice α . Le peptide signal aminoterminal qui a initié la translocation de la protéine membranaire synthétisée sera excisé par une peptidase.

Dans les protéines transmembranaires à traversées multiples, la chaîne polypeptidique fait plusieurs allées et retours à travers la double couche phospho-lipidique. Dans ces protéines, il existe un peptide signal interne qui sert de signal d'initiation de transfert et initie la translocation. La translocation se poursuit jusqu'à ce qu'un peptide signal de terminaison de transfert soit atteint.

• **Glycosylation des protéines dans le REG** (Fig 32):

La plupart des protéines synthétisées dans le REG sont glycosylées par addition d'un oligosaccharide N-lié (composé de 14 résidus glucidiques), correspondant à la première étape de glycosylation de toute protéine N glycosylée.

Dès que la chaîne polypeptidique pénètre dans la lumière du REG, elle est glycosylée sur ses résidus asparagine accessibles (Asn-x-Thr). L'oligosaccharide est transféré à l'asparagine en un seul bloc au cours d'une réaction catalysée par une oligosaccharyl transférase à partir d'un lipide membranaire, appelé dolichol.

Les polypeptides accrochés à la membrane permettent le renouvellement du cell-coat, et les protéines intégrées glycosylées ou non de la membrane plasmique. Ceci s'effectue par exocytose des vésicules golgiennes qui permet également la libération de produits de sécrétion dans le milieu extracellulaire

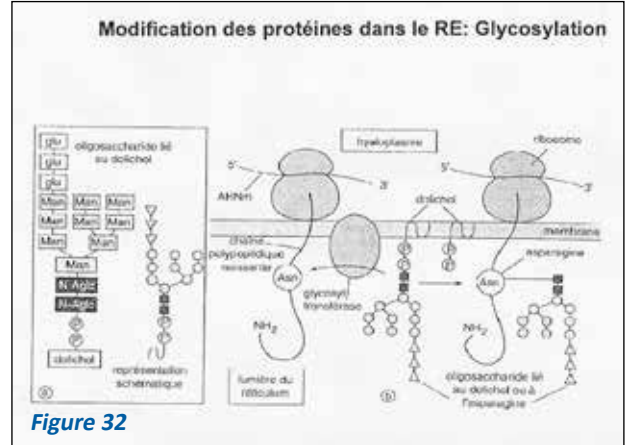

B) RÔLE DU RÉTICULUM ENDOPLASMIQUE LISSE :

Il assure la détoxification c'est-à-dire la transformation de produits toxiques pour l'organisme en produits simples peu ou pas toxiques. Ce compartiment est très développé dans les cellules hépatiques.

Il assure la synthèse des lipides membranaires ou non membranaires et la transformation des lipides exogènes. Par exemple, les triglycérides sont transformés dans le REL des cellules intestinales "entérocytes" au cours de la digestion (Fig.33) :

Les triglycérides émulsionnés par les sels biliaires dans la lumière de la première partie de l'intestin grêle (le duodénum) sont dissociés en acides gras et monoglycérides grâce à la lipase pancréatique.

Les molécules d'acides gras, de monoglycérides et éventuellement de triglycérides pénètrent dans les cavités du REL, grâce à des enzymes membranaires. Les triglycérides se reconstituent par réassociation des acides gras et monoglycérides.

Ils passent dans l'appareil de Golgi où ils sont glycosylés et forment des chylomicrons qui sont exportés hors de la cellule par exocytose, au niveau des faces latérales et ils vont rejoindre les chylifères puis le système lymphatique.

2.1.3. Rôles du Golgi :

Les protéines provenant du REG qui ont été partiellement glycosylées, pénètrent dans le Golgi par la face cis. Au cours de leur transit vers la face trans, elles achèvent leur glycosylation.

Elles quittent l'appareil de Golgi sous forme de protéines glycosylées ou non, qui vont être orientées selon trois voies différentes :

- la sécrétion contrôlée (grains de sécrétion)
- la formation des lysosomes
- la sécrétion constitutive (renouvellement de la membrane plasmique).

Donc le Golgi joue le rôle de centre de tri (Fig. 34).

▶ Le tri s'effectue grâce à des systèmes de reconnaissance entre protéines membranaires de la membrane golgienne et portions constitutives des molécules des cavités. Par exemple, les enzymes lysosomales qui portent du mannose -6-phos-

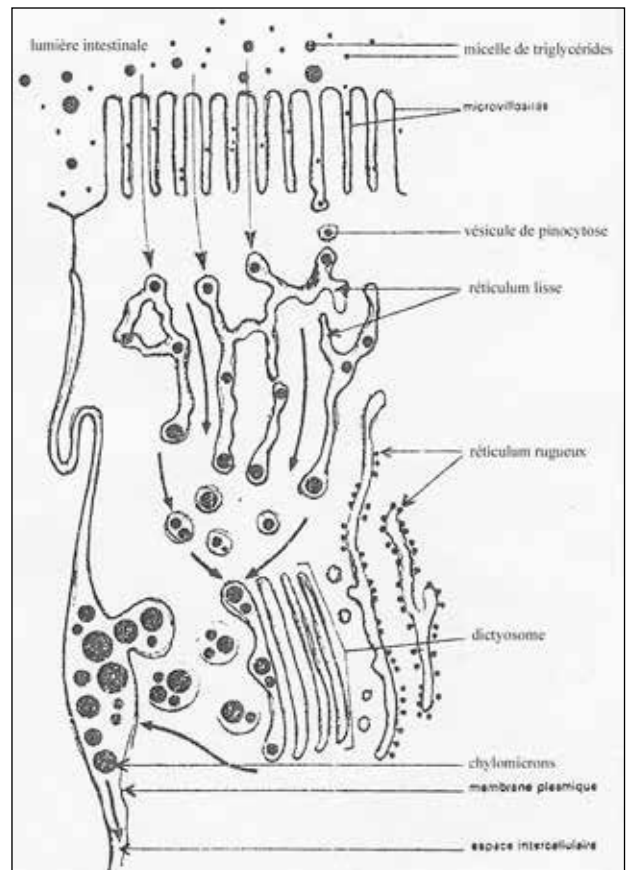

Figure 33

phate sont regroupés dans certains territoires golgiens par des récepteurs qui reconnaissent le mannose seulement lorsqu'il est phosphorylé (Fig. 35). Les récepteurs sont recyclés par de petites vésicules qui fusionnent avec les citernes trans du Golgi.

- Les protéines destinées à la sécrétion contrôlée ou constitutive (renouvellement de la membrane plasmique) perdent en général la plupart de leurs résidus de mannose et gagnent de l'acide sialique, du galactose et de la N-acétyl glucosamine.

2.1.4. Formation d'une vésicule membranaire à manteau trieur (Fig.29)

Dans de nombreux cas, les vésicules en formation sont des vésicules recouvertes d'un manteau cytoplasmique de protéines. Ce manteau est souvent visible en microscopie électronique à transmission sous forme d'un épaississement feutré de la face cytoplasmique de la membrane de la vésicule.

On distingue 3 grandes familles de protéines de manteaux bien connues dans les cellules eucaryotes :

- les manteaux de clathrine-adaptatines
- les manteaux de coatomères « COP I » (Coat Protein 1)
- les manteaux de coatomères « COP II » (Coat Protein 2)

Il y a une autre famille de manteau à cavéoline dont le rôle dans la genèse de déformation matériaux membranaires est discuté.

La clathrine intervient dans différents transports cellulaires par vésicules grâce à une spécificité de reconnaissance assurée par des molécules d'adaptatine (AP). L'ensemble clathrine - adaptatine permet la déformation spontanée de la membrane et la formation d'une vésicule à partir d'une zone de la membrane contenant des molécules transmembranaires porteuses d'un signal. Le manteau de clathrine - adaptatine permet le transport des vésicules de l'appareil de Golgi (sacculs trans) vers les compartiments prélysosomiaux (clathrine - AP1) et dans l'endocytose spécifique par la membrane plasmique vers l'endosome comme dans le cas des LDL (clathrine - AP2).

Les 2 types de manteau COP I et COP II ont une composition distincte du manteau de clathrine - adaptatine et fonctionnent au cours d'étapes différentes de transport membranaire : la famille COP I est particulièrement caractérisée dans le transport rétrograde de vésicules de l'appareil de Golgi vers le REG et aussi le transport des vésicules entre les différents sacculs de l'appareil de Golgi.

La famille COP II participe essentiellement au transport antérograde de vésicules depuis le REG vers l'appareil de Golgi.

Une fois formées, les vésicules doivent être transportées spécifiquement jusqu'aux compartiments accepteurs où différentes étapes de reconnaissance et de fusion membranaire peuvent se dérouler. Diverses approches ont permis l'identification des acteurs moléculaires intervenant dans ces mécanismes (GTPases de la famille Rab, V - et t-SNARE, etc.).

2.1.5. Rôle des peroxysomes :

Bien développés dans les cellules du rein et du foie, ils transforment différentes substances afin de les détoxifier. Par exemple :

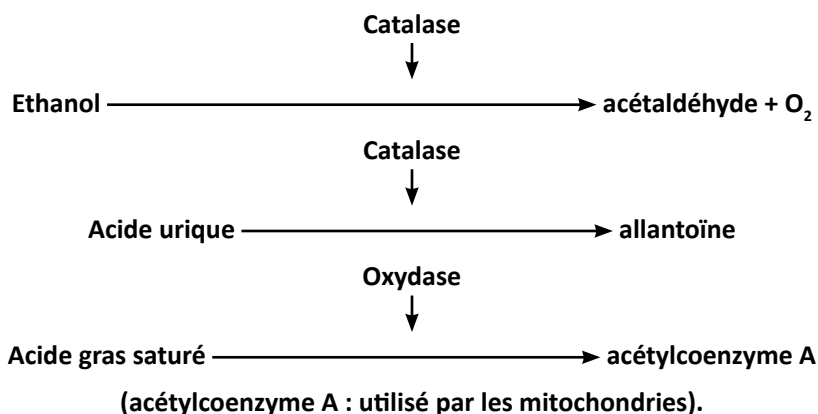

2.1.6. Rôles des lysosomes :

- Régulation des sécrétions cellulaires et du pool des organites (autographie) (Fig.36)

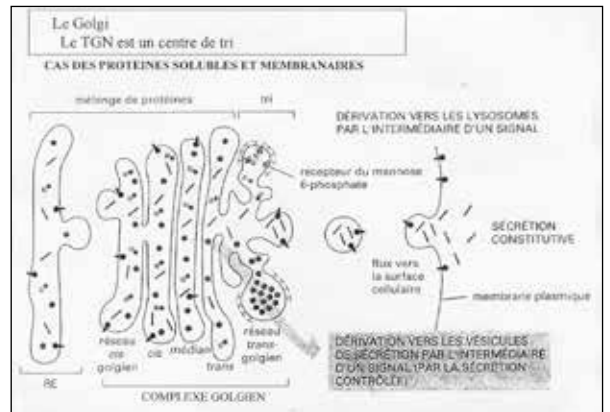

Figure 34

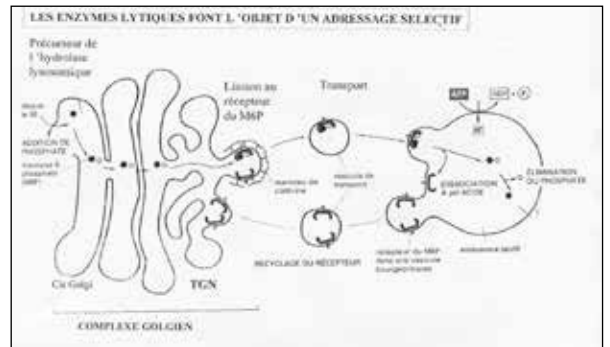
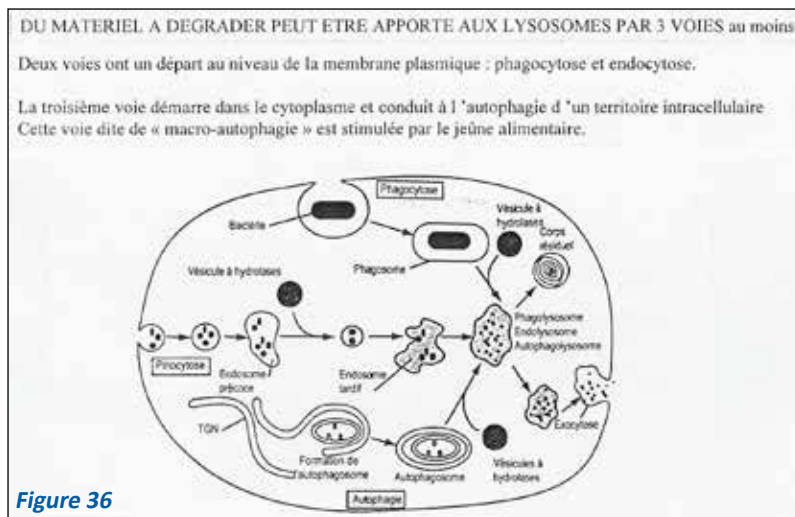

Figure 35



Les lysosomes éliminent les organites devenus inutiles ou vieillissent, permettent l'involution de certains organes avec l'âge (le thymus) ou avec l'arrêt de leur fonctionnement (les glandes mammaires à l'arrêt de la lactation), éliminent les surproductions de sécrétions glandulaires avec recyclage des matériaux de base, à l'intérieur même des cellules productrices, donc avant leur excrétion.

Digestion extracellulaire :

Dans les tissus osseux, certaines cellules, les ostéoclastes, sont riches en lysosomes ; ces ostéoclastes déversent leurs enzymes lysosomales à l'extérieur pour dissoudre la matrice osseuse. Les lysosomes primaires peuvent aussi digérer des matériaux d'origine extra cellulaire après leur phagocytose. (= hétérophagie).

2.2. TRANSFORMATION PAR LA CELLULE DE PRODUITS ET DE PARTICULES PÉNÉTRANT PAR ENDOCYTOSE :

Les lysosomes primaires interviennent dans ces transformations.

- Certaines cellules du foie et du rein reconnaissent les protéines plasmatiques grâce à des protéines réceptrices de leur membrane plasmique. Cette reconnaissance s'accompagne d'une endocytose et les vésicules fusionnent avec les lysosomes primaires. Les hydrolases lysosomales assurent la transformation du contenu de ces vésicules.
- Les lysosomes transforment les LDL (lipides de faible densité) en cholestérol.
- Métabolisation des particules (Fig.36) : un corps étranger à la cellule est pris en charge par endocytose. Certaines cellules sont particulièrement affectées à cette fonction : les macrophages, les polynucléaires neutrophiles...

Les lysosomes primaires de la cellule fusionnent avec la ou les vésicules d'endocytose. Les hydrolases lysosomales dégradent le corps étranger. Certains produits de dégradation sont réutilisés par la cellule pour d'autres métabolismes. Les résidus sont rejetés hors de la cellule par exocytose.

Ainsi, les lysosomes défendent la cellule et l'organisme qui la porte contre certaines agressions.

2.3. DYSFONCTIONNEMENT DES LYSOSOMES :

Ils sont à l'origine des maladies et concernent soit :

- un équipement enzymatique des lysosomes insuffisant en quantité.

La dégradation complète des substrats est impossible, ce qui entraîne leur accumulation dans les lysosomes (exemple : les pigments de lipofuschine dans les cellules nerveuses des personnes âgées).

Si le substrat est sous forme cristalline, les cristaux lèsent la membrane lysosomale, ceci libère les enzymes lysosomales dans les cellules et provoque leur lyse.

Exemple 1 : LA GOUTTE :

L'acide urique plasmatique précipite en cristaux d'urate de sodium dans le liquide synovial des articulations.

Des granulocytes les captent par endocytose ; ces cristaux passent dans leurs lysosomes dont la membrane se rompt et libère les enzymes et provoque une réaction inflammatoire de l'articulation.

La colchicine est utilisée pour traiter la goutte, car elle arrête la polymérisation des microtubules ce qui arrête les mouvements cytoplasmiques. L'arrêt des mouvements empêche la rupture des membranes lysosomales et la capture de nouveaux cristaux.

Exemple 2 : LA SILICOSE (maladie pulmonaire) :

La silice pénètre par endocytose dans les macrophages pulmonaires, logés à l'extrémité des voies respiratoires. (alvéoles). Les lysosomes de ces cellules ne peuvent pas détruire les cristaux. Leur membrane est lésée ce qui libère dans le tissu pulmonaire, les enzymes lysosomales, lesquelles stimulent la synthèse du collagène dont l'augmentation de volume (ou fibrose pulmonaire) s'effectue au détriment des surfaces d'échange respiratoire.

Ce poly a été téléchargé depuis med-tmss.blogspot.com/2016/08/cours.html | Page Fb : www.facebook.com/Faculte.de.Medecine.TMSS

- un équipement enzymatique des lysosomes insuffisant en qualité

Si une enzyme (E) manque, la chaîne métabolique qui l'utilise est interrompue et la substance (S) sur laquelle devait intervenir cette enzyme s'accumule :

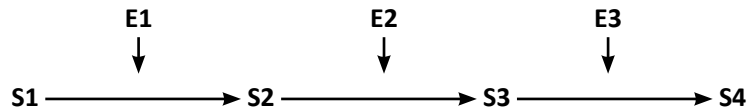

C'est le cas de certaines maladies métaboliques héréditaires, rapidement mortelles, telles que les mucopolysaccharidoses, les glycoséoses...

Les glycoséoses par exemple sont des accumulations de glycogène dans les cellules du foie et les cellules musculaires ; elles sont dues à l'absence de maltase acide, ou de 1 – 4 glucosidase...

La mucopolysaccharidose type II est due à l'absence de l'enzyme responsable (la N-acétyl glycosamine phosphotransférase) de la phosphorylation des hydrolases lysosomales. Les enzymes n'étant plus phosphorylées, elles ne peuvent pas être reconnues par le récepteur M6P et ne seront pas triées par le Golgi.

Certaines de ces maladies peuvent être détectées par amniocentèse chez la femme enceinte dans les familles à risque.

LES MITOCHONDRIES

Ce sont des organites semi-autonomes présents dans toutes les cellules animales ou végétales eucaryotes aérobies, sauf les hématies. Elles n'existent pas chez les Procaryotes chez lesquels les fonctions mitochondriales sont effectuées par des régions membranaires spécialisées.

Découvertes depuis plus d'un siècle, leurs fonctions n'ont commencé à être connues que depuis 60 ans.

On appelle chondriome l'ensemble des mitochondries de la cellule.

1. MORPHOLOGIE :

1.1. STRUCTURE :

Les mitochondries peuvent être mises en évidence in vivo par des colorations vitales, ou sur des tissus fixés après coloration spéciale.

Ces techniques ont permis de constater que les mitochondries sont nombreuses dans les cellules qui consomment beaucoup d'énergie (cellules musculaires, spermatozoïdes, certaines cellules du rein...), elles ont des formes et tailles variables et qu'elles se déplacent.

Ce sont les techniques ultrastructurales et biochimiques qui ont permis de comprendre l'histophysiologie de la mitochondrie.

1.2. ULTRASTRUCTURE (Fig. 37) ET COMPOSITION BIOCHIMIQUE :

Une mitochondrie observée au microscope électronique à transmission en coupe longitudinale se présente sous forme ovoïde de 1 à 2 microns de longueur et 0,5 à 1 micron de diamètre et comporte :

- une membrane externe
- un espace intermembranaire ou chambre externe
- une membrane interne émettant vers l'intérieur des replis membranaires appelés crêtes mitochondriales.
- une matrice

Les techniques d'ultracentrifugation ont permis d'isoler ces différents composants, d'étudier leurs constituants et leurs propriétés indépendamment les uns des autres.

1.2.1. La membrane externe :

Elle ressemble à celle du réticulum endoplasmique (60 % des protéines, peu de cholestérol). Perméable à des nombreux métabolites de faible poids moléculaire, elle comporte quelques enzymes du métabolisme des lipides.

1.2.2. L'espace intermembranaire :

Il comporte quelques enzymes, notamment l'adénylkinase qui permet la réaction suivante :

enzyme



Ces ADP traversent la membrane interne pour être phosphorylées en ATP par des ATP synthétases de la membrane interne (voir ci-dessous).

1.2.3. La membrane interne :

Elle ne comporte pas de cholestérol, comme la membrane plasmique des bactéries, mais elle est riche en protéines (80 %). Elle est très sélective : les transports transmembranaires s'effectuent par protéine-canaux spécifiques. Certaines protéines accomplissant des fonctions déterminées ont été mises en évidence à son niveau par immunocytochimie :

- Un complexe d'ATP synthétase est observable sur la face matricielle, au microscope électronique à très fort grossissement après coloration négative ; l'enzyme est fixée par un pédicule à une base hydrophobe incluse dans la membrane (Fig.38). Un canal à protons passe à travers la base et le pédicule du complexe ATP synthétase.

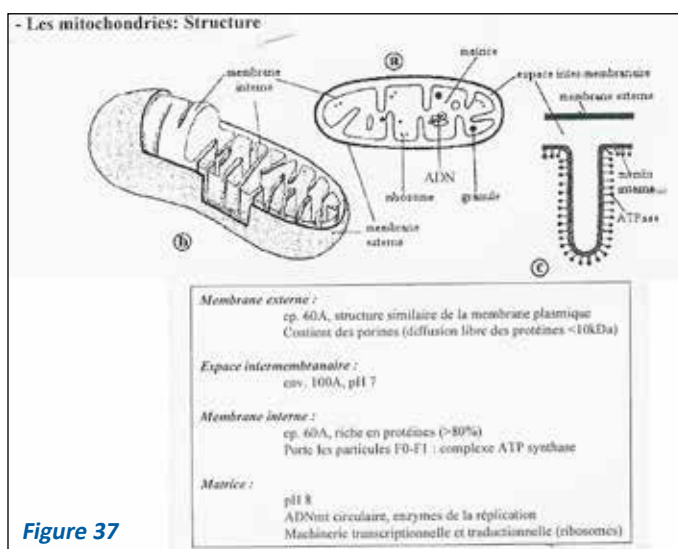

Figure 37

- Un complexe de protéines membranaires assurant la chaîne respiratoire, c'est-à-dire le transport d'électrons sur un oxygène moléculaire.

Ce transport est assuré par plusieurs protéines membranaires (cytochromes-oxydases) comportant du fer ou du soufre, qui ont été localisées avec précision. (Voir cours biochimie).

1.2.4. La matrice :

Elle comporte :

- des granules denses (25 à 50 nm) qui portent surtout des ions Ca^{++} et Mg^{++} . Les mitochondries d'une cellule glandulaire par exemple comportant 20 % du calcium de la cellule assurent la régulation des échanges de calcium de la cellule.
- La matrice contient toutes les classes d'acide nucléique (ADN, ARN). L'ADN mitochondrial (ADNmt) est présent sous forme d'une molécule circulaire, double brin, de petite taille (presque 17 kilobases). Cet ADN n'est pas associé à des protéines histones. Il existe en général plusieurs copies par mitochondrie (5 à 10). Son code génétique est différent de celui du noyau. L'ADN mt présente un nombre restreint de gènes sans introns. La transcription de ses gènes permet l'existence dans la matrice d'ARNm, ARNt et ARNr mitochondriaux. Il existe deux ARNr qui s'assemblent sous forme de mitoribosomes plus petits que les ribosomes cytoplasmiques. La matrice mitochondriale contient donc tous les éléments nécessaires à une synthèse protéique. La transcription donne comme chez les bactéries, un ARNm qui est traduit au fur et à mesure de la transcription.

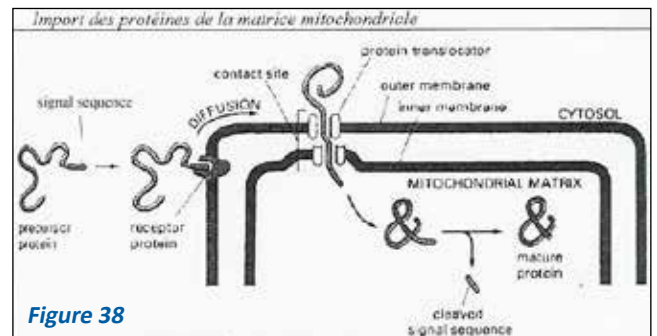
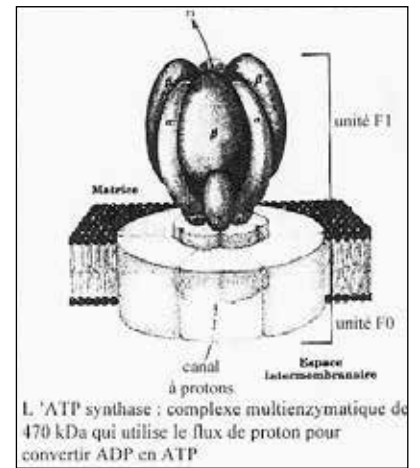

Figure 38

L'hérédité liée aux mitochondries est dite cytoplasmique. Pour la traduction, le code génétique est légèrement différent de celui qui utilise les ribosomes du cytosol. Il n'assure la formation que d'une partie des constituants mitochondriaux (15 % des polypeptides de la chaîne respiratoire). Les autres constituants protéiques proviennent du cytoplasme et sont formés grâce à l'ADN du noyau de la cellule hôte. Certaines maladies sont dues à des défauts de fonctionnement des mitochondries (protéines déficientes de la chaîne respiratoire par ex.).

- des enzymes oxydatives du cycle de k reb, des enzymes de la transcription, de la traduction, de la réplication de l'information génétique de l'ADN mitochondrial, et des enzymes du catabolisme des acides gras.
- des ribosomes.

2. FONCTIONS (Fig.39).

La mitochondrie est le siège de métabolismes essentiels à la survie cellulaire. Ses différents constituants jouent des rôles différents, les rôles principaux étant joués par la membrane interne et la matrice.

Ces métabolismes sont les oxydations respiratoires et la synthèse d'ATP.

2.1. OXYDATIONS RESPIRATOIRES :

Pour oxyder totalement certains métabolites en CO_2 et H_2O et récupérer l'énergie dégagée par des oxydations, et qui sera utilisée à d'autres biosynthèses, différentes étapes sont nécessaires :

La mitochondrie récupère l'acide pyruvique provenant de la dégradation cytoplasmique des acides gras, de certains acides aminés et des sucres (glycolyse). La membrane interne comporte des protéines spécifiques pour l'acide pyruvique qui pénètre dans la mitochondrie à travers des canaux. Cet acide pyruvique devient de l'acétylcoenzyme A (Ac-CoA).

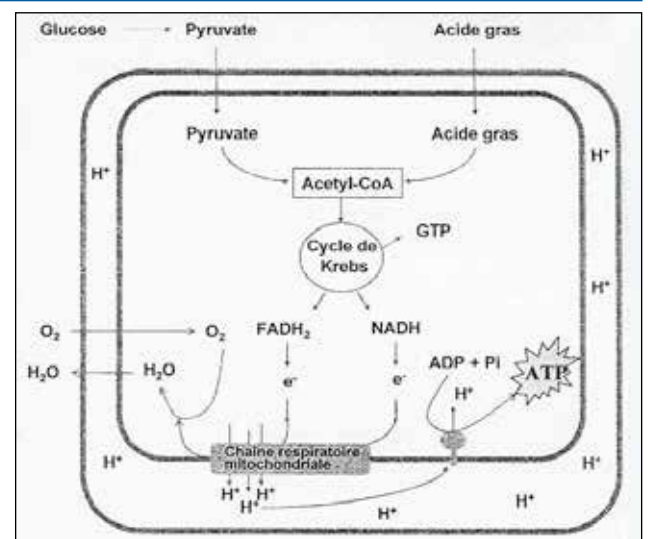

Figure 39

Cet Ac-CoA entre dans le cycle de krebs en s'associant à l'acide oxalo-acétique et au cours du quelle sont libérés : CO_2 , protons, électrons, énergie.

Les électrons enlevés à l'hydrogène pour en faire des protons sont transmis le long de la chaîne respiratoire par les protéines enzymatiques de la chaîne. Ils vont ensuite réduire l'oxygène moléculaire en O^{--} .

Les protons franchissent la membrane et s'associent à O^{--} pour former H_2O .

2.2. LA SYNTHÈSE D'ATP :

Au cours de leur transport le long de la chaîne respiratoire, les électrons perdent de l'énergie qui est utilisée par l'ATP synthétase pour fabriquer de l'ATP selon la formule :

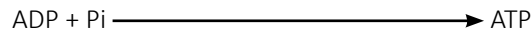

L'entrée d'un ADP dans la mitochondrie est conditionnée par la sortie d'un ATP.

La formation de l'ATP nécessite le passage de protons H⁺ par le canal de l'ATP synthétase de l'espace inter membranaire vers la matrice.

En plus de ces métabolismes accomplis par toutes les mitochondries d'un organisme, certains organes comportent des mitochondries assurant un métabolisme spécifique et vital : le cycle de l'urée, assuré par les cellules hépatiques.

La figure 45 résume les différentes fonctions de la mitochondrie.

3. BIOGENÈSE DES MITOCHONDRIES :

On a pu montrer par marquage autohistoradiographique que les mitochondries s'autorégénèrent par :

- partition (un étranglement apparaît)
- segmentation (une crête transversale forme diaphragme)

4. ORIGINES DES MITOCHONDRIES :

Elles seraient des bactéries symbiotiques, car mitochondries et bactéries ont le même mode de reproduction, la même machine de protéosynthèse, la même chaîne respiratoire et les mêmes ATPases.

LE CYCLE CELLULAIRE

Les objectifs éducationnels

1. Établir la différence entre un cycle cellulaire et la vie de la cellule
2. Citer dans l'ordre les différentes phases d'un cycle cellulaire
3. Énoncer les synthèses métaboliques propres à chaque phase
4. Établir les relations entre les variations du rapport nucléo-cytoplasmique et l'état physiologique de la cellule.
5. Reconnaître l'aspect, la localisation et le nombre de noyaux d'une cellule observée au microscope optique

Au cours de sa vie, une cellule passe par un nombre plus ou moins important de cycles cellulaires.

Chaque cycle comporte une phase de croissance ou interphase et une division cellulaire ou mitose (M).

L'interphase est subdivisée en phases G1, S et G2. Donc un cycle complet comporte : M, G1, S et G2 qui se suivent dans cet ordre (Fig.40).

- G1 est la phase de croissance et de fonctionnement cellulaire, au cours de laquelle ont lieu les synthèses des ARN et des protéines. Le neurone ne se divisant plus, est dit en phase G1 permanente. Les protéines histones sont synthétisées en fin de phase G1.
- S est la phase de synthèse de l'ADN (ou réplication, ou duplication) et d'histones supplémentaires.
- G2 est la phase de préparation à la mitose; les protéines nécessaires à la mitose sont synthétisées pendant cette phase comme par exemple les protéines non-histones.

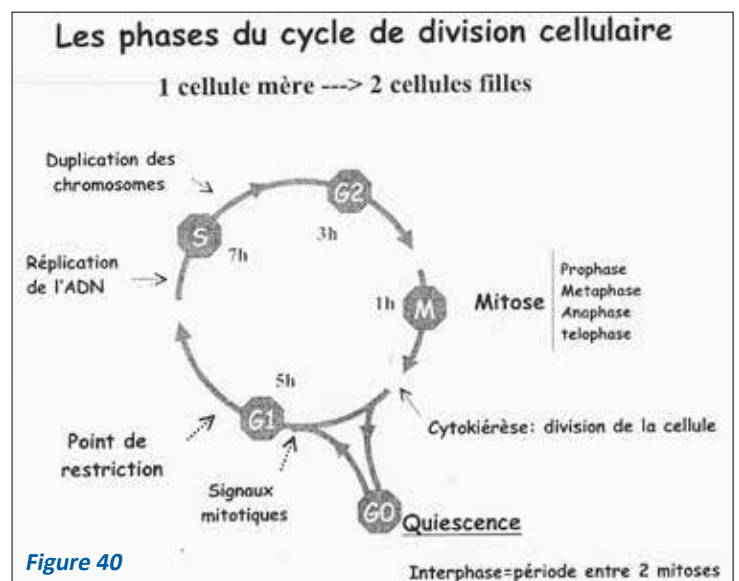

Figure 40

La durée du cycle dépend du type cellulaire, des conditions physico-chimiques et de l'âge de la cellule.

Au cours des phases du cycle, la quantité d'ADN contenue par le noyau varie. Elle peut être exprimée en fonction du temps par un graphique.

DÉFINITION DE LA QUANTITÉ D'ADN :

Dans une cellule haploïde, il y a un jeu de chromosomes, soit n chromosomes, tous différents les uns des autres, et qui correspondent globalement à une quantité d'ADN exprimée par la lettre « C », soit C ADN. Une cellule diploïde comportant deux jeux de chromosomes, soit $2n$ chromosomes, soit $2C$ ADN. Une cellule diploïde comportant deux jeux de chromosomes, soit $2n$ chromosomes (soit n paires de chromosomes homologues deux par deux), comporte alors $2C$ ADN.

Au cours d'un cycle, les volumes du noyau et du cytoplasme se modifient. Dans une cellule jeune, le volume du noyau (N) est important par rapport à celui du cytoplasme (c) : le rapport N/C est grand.

Dans une cellule âgée, le volume du noyau est petit par rapport à celui du cytoplasme; le rapport N/C est petit.

TEST D'AUTO-EVALUATION

EXERCICE :

À partir d'une culture de cellules en division synchrone, on effectue le dosage de la quantité d'ADN contenue dans une seule cellule en fonction du temps. On obtient les résultats suivants :

Temps en heures	0	1	2	6	10	11	13	16	18	21	22	24	29
ADN en unités arbitraires	6,6	6,6	3,2	3,3	4	5,1	6,5	6,6	6,6	3,2	3,3	3,2	

1. Tracer la courbe de variation de la quantité d'ADN en fonction du temps.

2. Dégager la durée du cycle cellulaire décomposer ce cycle en phases que vous placerez sur la courbe. Énumérer pour chacune des phases les activités métaboliques principales.

3. Représenter à l'aide de schémas une petite portion d'un chromosome observé au microscope électronique à fort grossissement :

- a) à la 7^{ème} heure
- b) à la 13^{ème} heure.

LE NOYAU INTERPHASIQUE

Les objectifs éducationnels

1. Décrire ou schématiser l'enveloppe nucléaire observée au microscope électronique.
2. Citer les principales fonctions de l'enveloppe nucléaire
3. Définir la nature et le rôle de la lamina
4. Décrire ou schématiser le nucléole observé au microscope électronique
5. Citer les principales molécules organiques existant dans le nucléoplasme
6. Expliquer la relation existant entre l'aspect ultrastructural du noyau interphasique et son état fonctionnel
7. Expliquer les modifications structurales du noyau interphasique selon l'état de maturation de la cellule
8. Comparer à l'aide de schéma l'état de condensation de fibre nucléosomique, du nucléofilament et de la fibre chromatinienne de 30 nm de diamètre
9. Définir la transcription
10. Définir un gène et l'unité de transcription
11. Citer les différentes molécules intervenant dans la transcription
12. Décrire les différentes étapes de la transcription
13. Expliquer le métabolisme post-transcriptionnel des ARNm (m = messenger)
14. Expliquer le métabolisme post-transcriptionnel ARNr
15. Établir la relation entre la présence du nucléole et synthèse des ARNr (r=ribosomique)
16. Citer les différentes étapes de la biogenèse des ribosomes.
17. Montrer à l'aide d'un exemple que le métabolisme post-transcriptionnel est différent selon le type de cellules qui l'effectue.
18. Définir la traduction
19. Définir codon et anticodon
20. Citer les caractéristiques du code génétique
21. Citer les molécules indispensables à la traduction
22. Décrire les différentes étapes de la biosynthèse des protéines
23. Citer les différentes parties d'un gène de procaryote et eucaryote indispensable à la synthèse d'une protéine.

LE NOYAU

IL N'EXISTE QUE CHEZ LES EUCARYOTES (Fig. 1).

IL EST INDISPENSABLE A LA CROISSANCE, A LA REPRODUCTION ET AU FONCTIONNEMENT DE LA CELLULE

LE NOYAU SE PRÉSENTE DIFFÉREMMENT ET ACCOMPLIT DES RÔLES DIFFÉRENTS SELON QU'IL EST EN INTERPHASE OU EN DIVISION

LE NOYAU INTERPHASIQUE

1. STRUCTURE DU NOYAU INTERPHASIQUE :

Les noyaux peuvent être arrondis, ovoïdes, polylobés... ; leur taille varie selon le type cellulaire et la phase du cycle cellulaire.

Le plus souvent, une cellule ne comporte qu'un noyau. Il existe cependant des cellules plurinucléées (cellules musculaires striées squelettiques, ostéoclastes). Le globule rouge (hématie) est dépourvu de noyau. Leur forme varie avec le type cellulaire.

Le noyau comporte une enveloppe nucléaire et du nucléoplasme dans lequel baignent la chromatine et le ou les nucléoles (Fig.41).

1.1.Enveloppe nucléaire, lamina et pores nucléaires

1.1.1. L'enveloppe nucléaire sépare le cytoplasme du nucléoplasme. Elle comporte deux membranes : la membrane externe et la membrane interne, de même épaisseur (6 nm), séparées par l'espace périnucléaire (20 nm) qui communique avec les cavités du REG (réticulum endoplasmique granulaire). Ces deux membranes sont en continuité au niveau des pores nucléaires. Elles n'ont pas la même constitution chimique : la membrane externe porte des ribosomes et la membrane interne porte la lamina ; ces deux membranes ont donc des rôles différents. L'espace périnucléaire comporte des substances qu'on retrouve dans les cavités du REG.

1.1.2. La lamina et le pore nucléaire (Fig.42)

La lamina est un réseau protéique tapissant la face nucléoplasmique de la membrane interne et dont l'épaisseur varie selon les cellules.

Les protéines de la lamina qui sont des filaments intermédiaires comportent 3 protéines, les lamines A, B, C. Pendant l'interphase, la lamina est accrochée par la sous-unité B à des protéines intégrées de la membrane nucléaire interne et au complexe protéique du pore.

Ces protéines ont des sites servant à accrocher les chromosomes interphasiques. Elles jouent aussi un rôle pendant la mitose selon qu'elles sont respectivement phosphorylées ou déphosphorylées.

Le pore est un orifice simple de diamètre 70 à 80 nm (Fig 42), obturé par des protéines. Le pore nucléaire est délimité par deux anneaux de protéines constitués chacun de 8 particules globulaires : un anneau est fixé sur l'extrémité externe du pore (hyaloplasmique) et l'autre anneau est fixé sur l'extrémité interne du pore (nucléoplasmique).

Le pore est traversé par un canal central protéique, relié par huit bras radiaires à chacun des anneaux externe et interne. De l'anneau externe se détachent vers l'hyaloplasme des filaments qui lui sont perpendiculaires, et sur le versant interne,

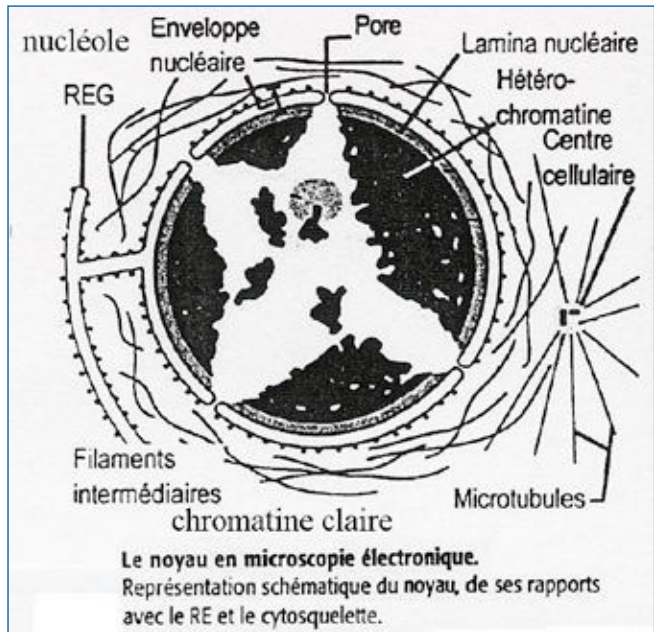

Figure 41

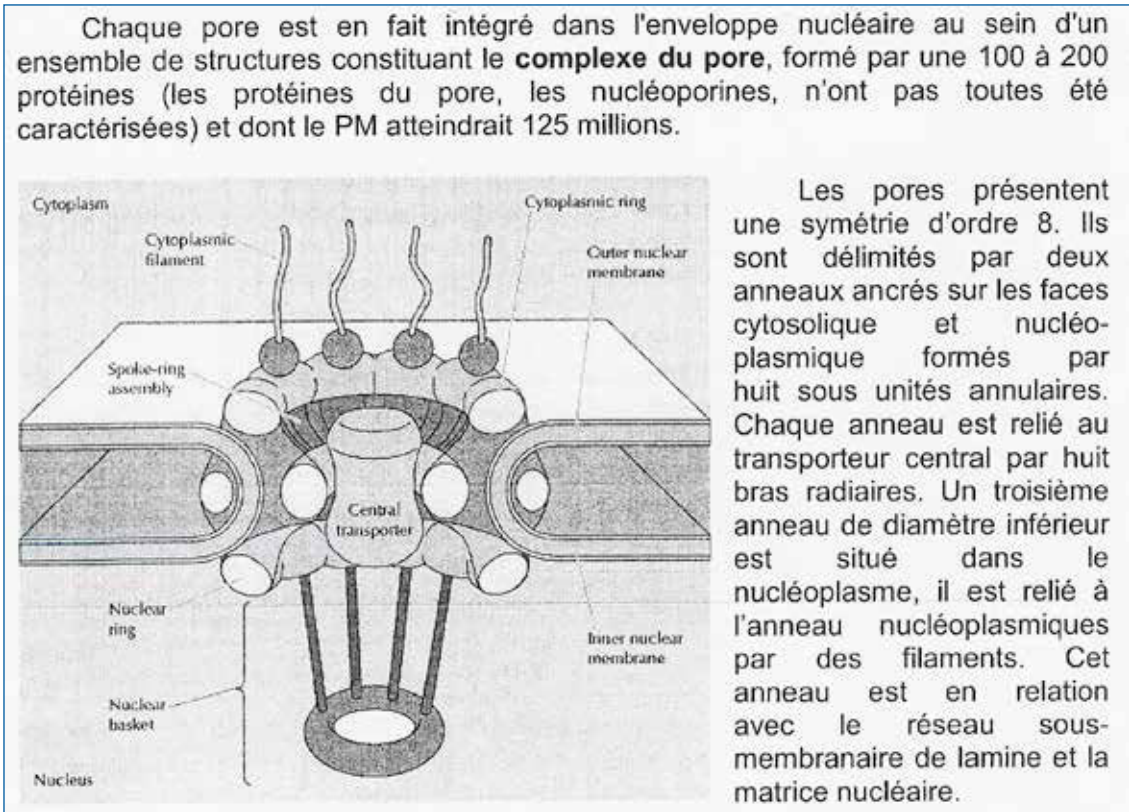

Figure 42

huit filaments unissent l'anneau interne à un autre anneau plus petit situé dans le nucléoplasme et forment avec lui une structure en panier. Ces protéines laissent un canal de 50nm lui-même occupé par un matériel de nature indéterminée : l'ouverture qui sert de voie de passage est de 9 à 10 nm.

C'est à travers cette étroite ouverture que s'effectuent les échanges entre nucléoplasme et hyaloplasme. Ceci a été mis en évidence en suivant le déplacement de molécules marquées qui traversent le pore.

Certaines molécules, tels les précurseurs des ribosomes (notamment la grosse sous-unité) ne pourraient franchir le pore que grâce à un transport actif et en se déformant. Le nombre de pores varie en fonction de l'activité cellulaire.

1.1.3. Nucléosome :

Les protéines de la lamina sont en relation avec le cytosquelette à travers le pore

1.2. La chromatine ou CHROMOSOME INTERPHASIQUE :

1.2.1. Structure de la chromatine au microscope optique : (Fig. 41)

La chromatine, dans laquelle est localisé l'ADN, se présente dans le noyau sous forme de deux structures de densité différente :

- La chromatine dense, très basophile condensée, compacte, disposée en amas de chromatine (= hétérochromatine) métaboliquement inactive ; elle est souvent plaquée contre la lamina et le nucléole.
- La chromatine dispersée (= eurochromatine), claire, répartie dans le nucléoplasme est métaboliquement active.

1.2.2. Organisation moléculaire et ultrastructure de la chromatine (grossissement élevé) :

Chaque chromosome d'une cellule eucaryote a pour organisation de base une molécule d'ADN de diamètre 2nm, double brin antiparallèle et torsadé. Les deux chaînes antiparallèles ont leurs bases complémentaires puriques (A = adénine ; G = guanine) et pyrimidiques (T = thymine ; C = cytosine) reliées entre elles par des liaisons hydrogène (A = T, G = C). C'est la suite ordonnée des nucléotides qui constitue le patrimoine héréditaire, c'est-à-dire les gènes et les systèmes de régulation de leur expression.

Chaque chromosome interphasique en phase G1 comporte une seule molécule d'ADN. Cette molécule est associée à des protéines histones (basiques) riches en lysine et arginine : ce sont les histones du groupe H 2 A, H 2 B, H3 et H4 et l'histone H1. Les histones H2A, H2B, H3 et H4 forment un octamère (le noyau nucléosomique) comprenant deux copies de chacun des 4 types d'histone et autour duquel l'ADN s'enroule deux fois. Cette association histones – ADN forme la fibre nucléosomique en « collier de perles » qui n'est observable qu'au microscope électronique à très forte résolution qu'après certains traitements. Cette association ADN-histones est labile, l'ADN pouvant se détorsader au cours de la transcription et de la duplication. Il s'enroule à nouveau dès que ces métabolismes sont terminés.

L'histone H1 ne fait pas partie du nucléosome, mais interagit avec l'ADN de deux nucléosomes contigus qu'elle rapproche les uns des autres au début de la condensation.

Entre deux noyaux nucléosomiques, l'ADN n'est plus protégé et il est plus sensible à l'action d'enzymes appelées endonucléases.

Le nucléofilament subit d'autres condensations, qui rendent la chromatine visible au microscope optique (voir chromosomes).

ENTRE L'ADN DE LA FIBRE NUCLEOSOMIQUE ET L'ADN DU CHROMOSOME METAPHASIQUE, IL Y A UNE DIFFÉRENCE DE DEGRÉ DE CONDENSATION. CETTE CONDENSATION EST DUE À L'EXISTENCE DE DIFFÉRENTES PROTÉINES (histones, non-histones...).

1.2.3. Corrélations structures – fonctions :

La chromatine condensée ne peut pas être transcrite. La chromatine qui porte les gènes doit se décondenser à leur niveau grâce à une enzyme (la déroulase) pour qu'elle soit transcrite en ARN, en vue de la traduction des ARNm en protéines.

L'état condensé de la chromatine peut-être :

- soit momentané, lorsque le gène est au repos (hétérochromatine facultative).
- soit définitif, c'est le cas de l'hétérochromatine constitutive.

Entre l'ADN de la fibre nucléosomique et l'ADN métaphasique, il y a une différence de condensation qui est due à la participation de différentes protéines (histones, non-histones...).

- l'hétérochromatine facultative peut être représentée par exemple par le chromosome X inactivé très précocement au cours du développement embryonnaire. Elle peut être observée au microscope optique au niveau des cellules du frottis buccal (corpuscule de Barr) et des polynucléaires neutrophiles (drumstick). Cette hétérochromatine facultative peut aussi se rencontrer au niveau des séquences d'ADN correspondant aux gènes spécifiques des cellules différenciées (à expliquer pendant la séance d'enseignement).
- l'hétérochromatine constitutive : correspond à la chromatine condensée durant tout le cycle cellulaire (en interphase et en mitose) et qui est métaboliquement inactive (absence de gènes ou gènes réprimés) cette hétérochromatine est localisée par exemple dans les centromères..

1.3. Nucléole :

Le nucléole est absent chez les procaryotes ; chez les eucaryotes, il est observé pendant l'interphase ; il disparaît en fin de prophase et réapparaît en fin de télophase. Il est visible au microscope optique (1 à 7 nm) et il est très basophile. Chaque noyau ne comporte en général qu'un nucléole. Seules les cellules ayant une grande activité métabolique peuvent en comporter plusieurs (jusqu'à 10, ex : certaines cellules souches des cellules sanguines).

Le nucléole est formé :

- de portions de chromosomes synthétisant la majeure partie des ARN qui entrent dans la composition des ribosomes. Dans l'espèce humaine, les constriction secondaires des chromosomes 13, 14, 15, 21 et 22 participent à la formation des nucléoles.
- de protéines (enzymes : ARN polymérase, facteurs de régulation de la transcription, ribonucléoprotéines...).

Au microscope électronique, le nucléole apparaît formé d'une partie (ou centre) fibrillaire et d'une partie granulaire étroitement imbriquées l'une dans l'autre : (Fig 46).

- la partie fibrillaire du nucléole comporte une partie peu dense aux électrons où se trouve de l'ADN non transcrit, et une partie dense aux électrons qui contient les portions de chromosomes dits « nucléolaires » ; ce sont les organisateurs nucléolaires portant les gènes ribosomaux 18 s ; 5,8 s et 28s qui sont transcrits en série dans cet ordre en se complexant avec des protéines au fur et à mesure de la transcription. Les transcriptions forment des fibrilles d'ARN 45 s (= pré-ARN 45 s).
- La partie granulaire du nucléole comporte des molécules plus compactes et plus volumineuses qui se libèrent à la fin de la transcription après la maturation des pré-ARN45S. Elle contient les particules précurseurs de ribosomes en maturation : les petites sous-unités ribosomales (petites granules) et les grosses sous-unités ribosomales (les grosses granules).

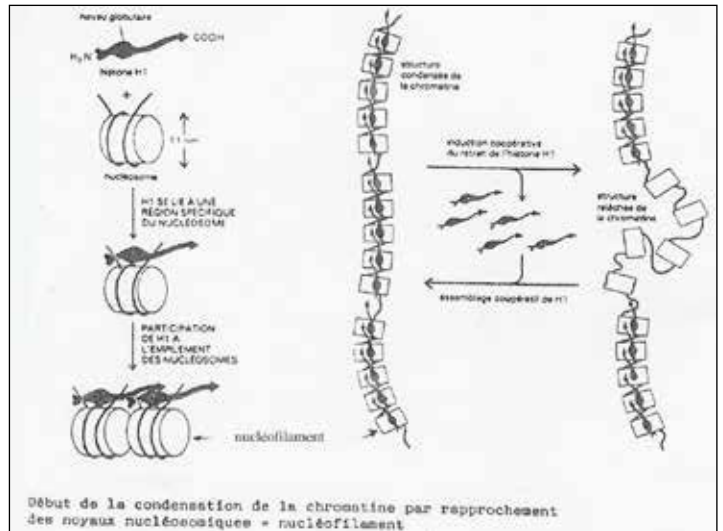

Figure 43

LE NUCLÉOLE N'EST PAS UN ORGANITE, MAIS UNE STRUCTURE MOMENTANÉMENT FONCTIONNELLE EN INTERPHASE.

2.FONCTIONS DU NOYAU INTERPHASIQUE :

Les principales fonctions du noyau sont la réplication de l'ADN et la transcription des gènes. Le noyau interphasique assure l'expression des caractères héréditaires portés par l'ADN. Cette expression s'effectue grâce à des métabolismes transcriptionnel et post-transcriptionnel. Les ARN qui en résultent passent ensuite dans le cytoplasme pour exprimer les caractères héréditaires par la traduction des ARNm matures en protéines spécifiques. D'autres petits brins d'ARN se forment dans le noyau et y restent : les ARN amorcent de la duplication de l'ADN, les ARN des ribonucléoprotéines assurant le métabolisme post-transcriptionnel... (Excision -épissage).

2.1. La transcription de l'ADN :

L'information génétique, portée par l'ADN, ne peut être exprimée par la cellule que si elle est transcrite en pré-ARN (interphase).

Quatre types de molécules d'ARN doivent être transcrites : les préARN messagers (pré-ARN m); les préARN de transfert (pré-ARNt); les pré-ARN ribosomaux (préARNr) et des petits ARN. La transcription s'effectue selon un mécanisme identique pour tous les types de molécules d'ARN avec cependant des particularités pour chacune d'entre elles.

2.1.1. Structure du gène codant un ARNm (Fig.44)

Un gène de structure est une séquence nucléotidique située sur l'ADN d'un chromosome et forme un élément unitaire d'information génétique. Le gène ne se réduit pas à sa seule séquence codante : Il correspond à un segment d'ADN comprenant les régions transcrites en ARN et les régions régulatrices adjacentes. La région transcrite du gène spécifie un ARN particulier (exemple ARN ribosomique : ARNr, ARN de transfert : ARNt) ou une protéine dont la séquence d'acides aminés est déterminée par l'ARN messager (ARNm).

La partie transcrite du gène qui contient l'information nécessaire pour la production d'un ARN messager comprend chez tous les eucaryotes deux sortes de régions intercalées : les exons sont les segments dont les transcrits persistent dans l'ARNm mature ; les introns sont ceux qui seront transcrits en précurseur de l'ARN transcrit primaire (= pré-ARNm). Des deux brins de l'ADN du gène, un seul sera lu et transcrit depuis son extrémité 3'. Cette partie transcrite du gène est flanquée

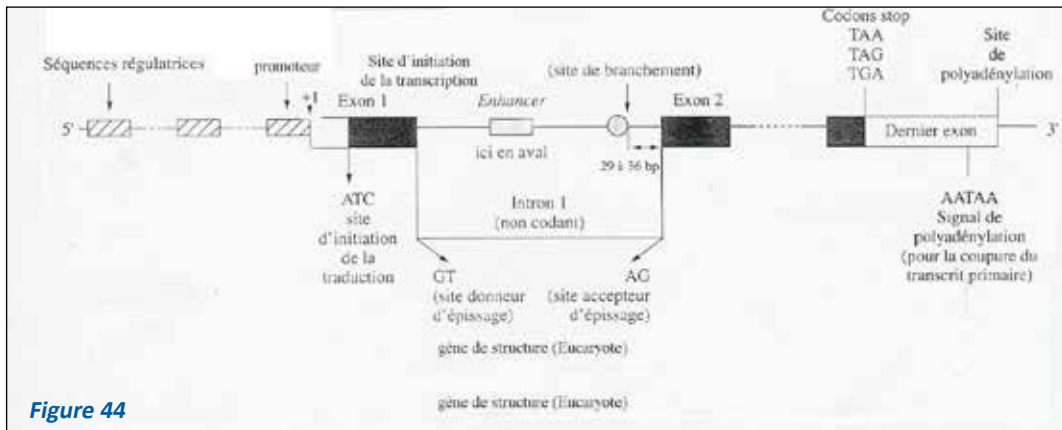

Figure 44

en amont d'autres séquences non transcrites (comme le promoteur, et certaines séquences appelées parties régulatrices). Les parties promotrices déterminent quel gène sera transcrit et à quelle vitesse et elle correspond à la séquence de l'ADN où se fixe les facteurs de transcriptions et l'ARN polymérase, enzyme responsable de la transcription du gène. Le promoteur comprend une partie très conservée appelée boîte TATA riche en A et T, située environ 30 bases en amont du site d'initiation de la transcription. Le brin codant du gène comprend :

- Une séquence située entre le site d'initiation de la transcription et le codon ATG qui est nécessaire pour l'amorce de la traduction (codon AUG ou initiateur de traduction). Cette séquence transcrite et non traduite appelée la séquence de tête ou de coiffe, représente l'extrémité 5' du pré-ARNm qui va recevoir une coiffe (addition d'un guanine méthylée sur le 1^{er} nucléotide du pré-ARNm) peut après le début de la transcription.
- Une région du côté 3' située en aval du triplet TAA ou TGA ou TAG transcrite, mais non traduite en protéine. Elle comprend la séquence AATAAA nécessaire à la terminaison de la transcription et ensuite à l'addition par une polymérase poly A d'une queue de quelques 200 à 300 résidus d'adénylate à l'ARN transcrit et qui est insérée à environ une vingtaine de bases en aval de la séquence AAUAAA de l'ARN transcrit et elle confère une stabilité à l'ARNm et le rend traduisible.

Par ailleurs, en plus des régions promotrices, il existe des séquences régulatrices stimulatrices (enhancers) augmentant notablement le taux de transcription et des séquences inhibitrices (= silencers). Le mécanisme de la régulation pour les enhancers (les silencers) consiste en leur interaction avec des protéines appelées des facteurs de régulation de transcription.

2.1.2. Définition de l'unité de transcription :

L'unité de transcription est le segment d'un brin d'ADN qui sert à la synthèse d'une molécule de pré-ARN. Ce segment est transcrit un grand nombre de fois selon les besoins de la cellule. L'unité de transcription est située entre un site d'initiation et un site de terminaison de la transcription.

La molécule de pré-ARN obtenue est une chaîne monocaténaire (un brin), antiparallèle par rapport au brin d'ADN qui sert de matrice, et dont les bases sont complémentaires de celles de l'ADN (G – C ; A – U).

Le pré-ARN transcrit et le brin d'ADN matrice forment une molécule momentanément hybride.

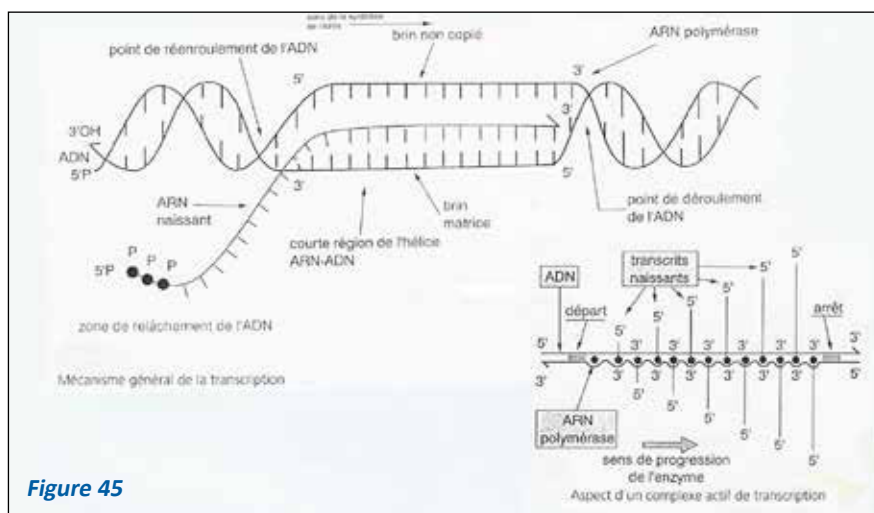

Figure 45

2.1.3. Mécanisme général de la transcription (Fig. 45) :

À partir de gène de structure à séquence unique, nous présentons la transcription des gènes contenant l'information nécessaire pour la production d'un ARN messager. Elle comporte les étapes suivantes :

- Reconnaissance et initiation : Une enzyme, l'ARN polymérase II se lie à l'ADN au niveau de la TATA box du promoteur.

Ce poly a été téléchargé depuis med-tmss.blogspot.com/2016/08/cours.html | Page Fb : www.facebook.com/Faculte.de.Medecine.TMSS

Cette structure particulière du promoteur permet donc :

- la fixation des facteurs de transcription sur la TATA box.
- Le positionnement de l'ARN polymérase II sur le brin d'ADN à transcrire au niveau de la TATA box.
- La séparation momentanée des deux brins d'ADN.

Les nombreux facteurs protéiques d'initiation se fixent sur l'ARN polymérase qui se sépare alors du facteur TATA et la transcription du gène commence au niveau du site d'initiation de l'unité de transcription.

- **élongation (Fig 45) :**

L'ARN polymérase II sépare les deux brins d'ADN en se déplaçant sur le brin d'ADN matrice dans le sens 3' → 5'. Elle attire les ribonucléotides triphosphates (complémentaires des désoxyribonucléotides de l'ADN), un par un, au fur et à mesure de son déplacement ; elle les assemble les uns aux autres dans l'ordre et forme une chaîne monocaténaire d'ARN dans le sens 5' → 3'.

L'assemblage des ribonucléotides est très rapide (50 par seconde). La molécule d'ARN synthétisée est antiparallèle (5' → 3') au brin d'ADN matrice (3' → 5'). Les deux molécules peuvent s'hybrider parfaitement.

Au fur et à mesure que se déroule la transcription, le brin d'ADN et la molécule de préARN, liés de manière instable, se séparent et les deux brins d'ADN se réassocient.

- **Terminaison :**

Au-delà de l'un des triplets ACT, ATC ou ATT (transcrits respectivement en UGA UAG et UAA) du brin d'ADN matrice, l'ARN polymérase II assemble encore 10 à 15 nucléotides et se sépare de l'ADN.

Une queue poly A, synthétisée par une poly A polymérase s'accroche au niveau 3'-OH de la molécule de pré-ARN transcrite ; elle aiderait au transport de l'ARN à travers les pores nucléaires, à la stabilisation momentanée de l'ARN et à l'accrochage éventuel de cet ARN à une membrane du REG. Quant au chapeau, permet à la petite sous-unité ribosomale de reconnaître l'ARNm.

Seuls les transcrits de l'ARN polymérase II ont des chapeaux et des queues poly-A.

Une unité de transcription peut - être transcrite par plusieurs polymérases qui travaillent les unes à la suite des autres (Fig. 45).

LE PRE-ARN DEVIENT DONC A SON TOUR DÉTENTEUR DE L'INFORMATION GÉNÉTIQUE.

IL REPRODUIT LE MESSAGE PORTE PAR LE SEGMENT DU BRIN D'ADN TRANSCRIT.

- **Transcription des gènes ADNr et ADNt :**

Ils sont synthétisés par des polymérases différentes : les préARNt et le préARNr 5 S par la polymérase III ; les pré-ARNr par la polymérase I.

Ces préARN s'associent, au cours de leur élongation, à des protéines, particulièrement nombreuses pour les préARNr. Cet assemblage forme des ribonucléoprotéines (RNP). On suppose que ces RNP joueraient un rôle dans le transport de l'ARN mature vers le cytoplasme. Ces transcrits n'ont ni chapeau ni queue poly A.

2.2. Métabolisme post-transcriptionnel

Les molécules d'ARN messenger primaire (pré-ARNm) subissent les modifications suivantes :

- addition d'une coiffe G-P-P-P méthylée (= chapeau) réalisée juste après le début de transcription (réaction cotranscriptionnelle) à l'extrémité 5'p du préARNm.
- addition d'une séquence poly-A à l'extrémité 3' OH du réARNm (= queue poly A) effectuée après le départ de l'ARN polymérase II (réaction post-transcriptionnelle).
- excision des introns-épissage des exons (réaction post-transcriptionnelle) : Cette réaction ne concerne que les eucaryotes. Seulement 5 % des préARN synthétisés gagneront le cytoplasme après avoir subi ce métabolisme. Tous les autres seront dégradés dans le nucléoplasme et leurs constituants réutilisés.

La maturation effectuée dans le noyau par excision-épissage se fait par des ribonucléoprotéines ou RNP appelées également SnRNP (snurps ou small nuclear ribonucleo protein). Les SnRNP catalysent les réactions de coupure d'introns et l'épissage d'exons (=rassemblement des exons).

L'élimination des introns et l'épissage des exons ont pu être démontrés en hybridant la molécule d'ADN transcrite et l'ARN mature correspondant. Les boucles d'ADN formées au moment de l'hybridation n'ayant pas leur complément sur l'ARN mature correspondent aux introns éliminés. L'excision des introns est indispensable au transport des ARN à travers les pores de l'enveloppe nucléaire.

Les ARNt et les ARNr subissent aussi un métabolisme post-transcriptionnel légèrement différent des pré-ARNm (un seul intron pour les ARNt).

Chez les procaryotes ; ce métabolisme n'existe généralement pas. Leurs ARN sans introns sont utilisables dans leur presque totalité, la traduction des protéines commençant avant la fin de la transcription.

Épissage alternatif :

Chez les eucaryotes la maturation post-transcriptionnelle peut être différente pour un même pré-ARNm, selon la cellule qui effectue la maturation. Les raisons de ces différences et de leur contrôle sont encore inconnues.

Par exemple, un même pré-ARNm est élaboré dans les cellules à calcitonine de la glande thyroïde et dans certaines cellules de l'hypophyse. Ce pré-ARNm subit une maturation post-transcriptionnelle différente dans les deux types cellulaires par épissage alternatif :

- dans les cellules thyroïdiennes, le transcript primaire est mûri en ARNm dont la traduction donne l'hormone calcitonine.
- dans les cellules hypophysaires, le transcript primaire est mûri en ARNm dont la traduction produit l'hormone CGRP.

2.3. Formation des ribosomes d'eucaryotes : Fonction du nucléole (Fig.46) :

Dans la partie fibrillaire du nucléole, chaque organisateur nucléolaire des chromosomes humains 13, 14, 15, 21, 22 (bras courts) comporte plusieurs gènes disposés en série (gènes répétitifs en tandem séparés par des séquences intergéniques). Chaque gène permet la formation d'un pré-ARN 45S, constitué d'ARNr 18S, ARNr 5, 8 S et ARNr 28 S, ordonnés à la suite les uns des autres, mais séparés par des séquences d'ARN intragéniques (à expliquer au cours de la séance d'enseignement)

Chaque molécule de préARN 45S s'associe à des protéines provenant de l'hyaloplasme en formant le préARN 80S.

L'unité 80 se clive rapidement en deux sous-unités ; l'une est la sous-unité 40S qui comporte l'ARNr 18 s et 33 protéines différentes ; l'autre est la sous-unité 60 s formée des ARNr 5 s ; 5,8 s et 28 s et 49 protéines différentes.

Les deux sous-unités non associées peuvent alors franchir les pores nucléaires.

Dans le hyaloplasme, la sous-unité 40 s s'accroche à un ARNm du côté 5'. La sus-unité 60 s s'accroche ensuite sur 40 s : le ribosome ne se constitue que dans le cytoplasme pour synthétiser les protéines (voir ci-dessous).

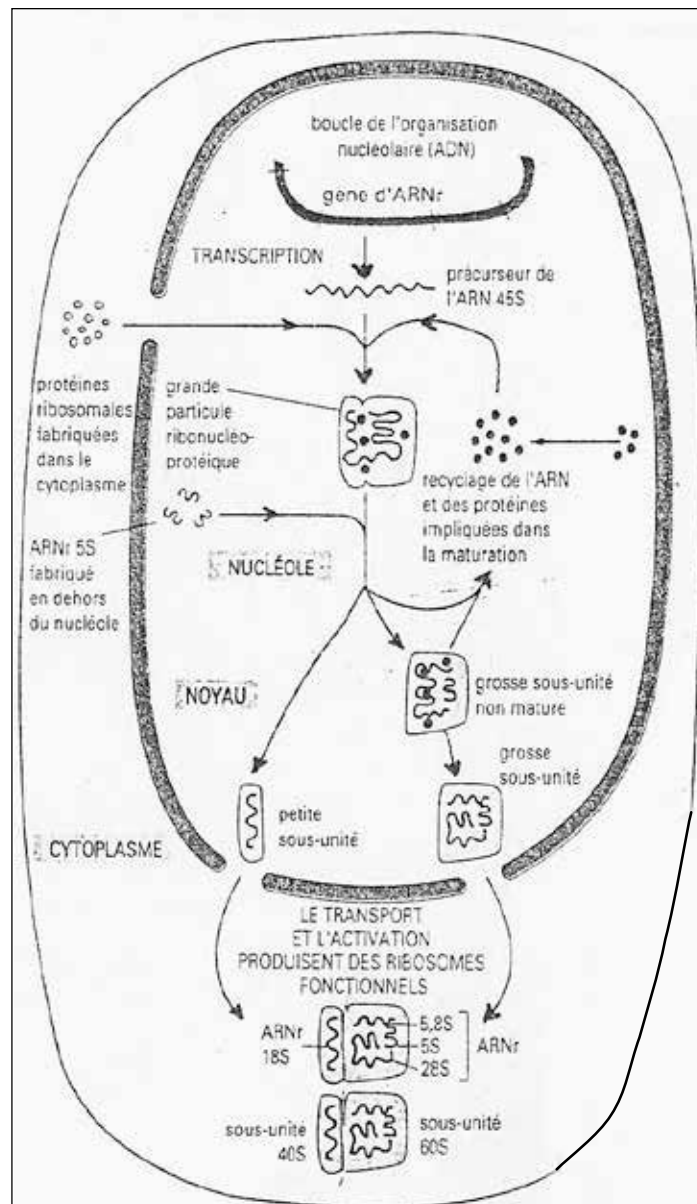

Figure 46

2. 4. La synthèse des protéines ou TRADUCTION :

Définitions préliminaires : codons et anticodons (le code génétique) :

Les séquences nucléotidiques de l'ARNm mature servent d'intermédiaire entre les séquences nucléotidiques de l'ADN (porteur du message génétique) et les séquences d'acides aminés des protéines. Cet ARNm mature porte donc le message génétique sous forme de codons.

Les codons :

Un codon est une succession de trois nucléotides d'un ARNm et qui correspond à un acide aminé d'une protéine.

- entre deux codons successifs, il n'y a pas d'interruption de 1 ou 2 nucléotides.
- il n'y a pas non plus de chevauchement de deux codons successifs (pas de nucléotide en commun).

Le code est universel, continu, non chevauchant.

En partant du principe qu'un acide aminé est codé par trois nucléotides successifs, les combinaisons possibles des quatre bases azotées des ARN, c'est – à – dire de A, U, G, C sont de $4^3 = 64$. Or, dans la nature, il n'existe que 20 acides aminés seulement. On a montré qu'un acide aminé peut être codé par 1, 2, 3, 4, 5 ou 6 codons différents (tableau1) : le code est dit dégénéré.

Le déchiffrement du codage des acides aminés a permis de mettre en évidence des codons particuliers :

- le codon AUG ou codon d'initiation
- les codons UAG, UGA, et UAA ou codons non-sens, ou codons d'arrêt de traduction.

Les anticodons :

L'anticodon est un triplet de nucléotides porté par une des boucles de l'ARN t (boucle II : voir Biochimie). Il s'apparie par complémentarité au codon porté par l'ARNm.

Un acide aminé donné peut – être codé par plusieurs codons.

On s'est donc demandé s'il existe autant d'ARNt avec des anticodons différents que de codons, soit $64 - 3 = 61$ anticodons (le chiffre 3 correspond aux 3 codons-stops).

En fait, il existe moins d'ARNt, car certains ARNt peuvent reconnaître des codons qui ne diffèrent les uns des autres que par une base et qui codent pour le même acide aminé.

Par exemple, les codons de l'alanine sont : GCU, GCC, GCA et pour anticodon : CGI, CGI, CGI, CGI. Il représente l'inosine, base peu fréquente, qui a la propriété de pouvoir s'associer aussi bien à U, qu'à C ou qu'à A ou qu'à G. L'existence de I (inosine) en troisième position permet de réduire le nombre d'ARN t.

Mécanisme de la traduction.

La traduction d'un gène de structure est l'expression, en protéines spécifiques, des caractères héréditaires portés par l'ADN de la cellule.

Elle est réalisable in vitro et son mécanisme est bien connu chez les Procaryotes.

Chez les eucaryotes elle s'effectue dans l'hyaloplasme, grâce à la présence des molécules suivantes.

- a) l'ARNm mature qui est une copie du message génétique porté par un brin d'ADN, par complémentarité des bases azotées.
- b) Les ARNr : leurs deux sous unités ne s'assemblent en ribosome qu'en présence d'ARNm pour en effectuer la lecture.
- c) Les ARNt.
- d) les acides aminés

La petite sous-unité portant le premier ARNt chargé de son acide aminé la méthionine (30 s chez les Procaryotes, 40 s chez les Eucaryotes), reconnaît l'ARNm. Elle avance sur l'ARNm jusqu'au niveau du codon AUG.

La grosse sous-unité (50 s chez les Procaryotes, 60 s chez les Eucaryotes), reconnaît la petite sous-unité à laquelle elle se lie. Ainsi se constitue le ribosome. qui porte les principaux sites suivants :

- le site A (amino-acyl), qui fixe un ARNt porteur d'un acide aminé
- le site P (peptidyl), qui porte la peptidyl-transférase, enzyme qui catalyse la liaison peptidique (covalente) entre deux acides aminés voisins.

La traduction nécessite aussi de l'énergie (GTP), l'enzyme aminoacyl ARNt synthétase qui fixe l'acide aminé sur l'ARNt spécifique et des facteurs protéiques d'initiation, d'élongation et de terminaison.

Chez les Procaryotes, le mécanisme de la traduction a été bien décrit. Il comporte une phase d'initiation, une phase d'élongation et une phase de terminaison, en utilisant des ribosomes 70 s (30 s + 50 s) :

(à expliquer le mécanisme des trois phases de la traduction au cours de la séance d'enseignement).

Initiation :

Elle débute à l'extrémité 5' de l'ARNm, en amont de l'AUG, par l'accrochage de facteurs protéiques d'initiation qui permettent le positionnement de la petite sous-unité ribosomale 30 s pourvue d'un ARNt portant un premier acide aminé (ici la formyl-méthionine ou f Met). Elle glisse jusqu'au codon AUG. Cet accrochage consomme de l'énergie, fournie par le GTP. Les facteurs d'initiation quittent alors le complexe. La grosse sous-unité ribosomale s'accroche ensuite à la petite sous-unité.

té du ribosome : le ribosome est formé et prêt à fonctionner. Le site P (Peptidyl) de la grande sous-unité est placé au niveau du codon AUG. Le site P contient le premier ARNt portant le premier acide aminé (la méthionine).

Élongation :

Le site A de la grosse sous-unité du ribosome attire un ARNt portant l'acide aminé n° 1 (aa 1) ; l'anticodon de cet ARNt correspond au premier codon de l'ARN m après AUG dans le sens 5' → 3'.

Le ribosome glisse de trois nucléotides vers 3' en même temps que la liaison peptidique se fait entre f Met et aa 1, grâce à la peptidyl transférase qui est une des protéines de la grande sous-unité. Ce glissement nécessite du GTP et un facteur protéique d'élongation. Lorsque la liaison est établie entre f Met et aa 1, l'ARNt qui portait f Met, se détache de son acide aminé, et pourra être réutilisé. Le glissement du ribosome a amené un nouveau codon libre au site A. Un ARNt porteur de l'acide aminé n° 2 (aa 2) correspondant à ce codon, se place au site A du ribosome. Puis l'Aa 2 s'accroche à l'aa 1, grâce à la peptidyl transférase. L'ARNt qui portait l'aa2 se détache de l'aa 2. Le ribosome glisse vers 3' de l'ARN m, ce qui amène un nouveau codon au site A,... Et ainsi de suite jusqu'à ce qu'il rencontre un codon-stop.

Terminaison :

Un facteur de libération protéique se fixe sur un des codons UAG, UGA, UAA rencontré, ce qui interrompt la synthèse protéique. Le ribosome se dissocie alors en ses deux sous-unités, qui pourront à nouveau se lier pour effectuer d'autres traductions. Chez les bactéries, la vitesse de synthèse est très rapide : 20 acides aminés par seconde.

Chez les Eucaryotes, le premier acide aminé est la méthionine (non formylée), qui sera éliminée au début de l'élongation de la protéine. Les facteurs protéiques d'initiation, d'élongation et de terminaison sont différents de ceux des Procaryotes.

Les protéines peuvent être synthétisées par des polysomes libres ou par des polysomes accrochés à la membrane du REG (voir organites membranaires). Un polysome est une molécule d'ARNm sur laquelle est fixé un nombre déterminé de ribosomes effectuant la réaction de traduction. Chaque ARNm pouvant être traduit en plusieurs copies. Il y a donc amplification possible de la production de protéines par la cellule en cas de nécessité.

2.5. Régulation de la synthèse des protéines :

Chez les eucaryotes, la synthèse protéique est régulée à différents niveaux par exemple :

- Au niveau de l'ADN, la transcription est sous contrôle de protéines régulatrices (synthétisées par des gènes régulateurs) intervenant sur le promoteur, et de séquences « enhancers » qui peuvent amplifier la transcription.
- Au niveau du métabolisme post-transcriptionnel et l'épissage alternatif qui permettent la régulation, la modification de la séquence nucléotidique (par addition, substitution ou délétion d'un nucléotide) de l'ARN (donc après transcription du gène).

Les protéines une fois synthétisées peuvent encore faire l'objet de modifications biochimiques : phosphorylation, méthylation, clivage de chaîne peptidique, ponts disulfures, hydroxylation, addition de lipides, de sucres.....(voir Biochimie).

TEST D'AUTO-EVALUATION

EXERCICE 1 :

Par des techniques appropriées, on a isolé les deux séquences nucléotidiques suivantes :

SEQUENCE 1 : ATG TGC AAT CCA CAG GAC GAT AAA CGT GCA ATG GCT CGC TTC AGC TAA

SEQUENCE 2 : AUG UGC AAU CCA GCU CGC UUC AGC UAA

1) Quelle est la nature biochimique des deux séquences ?

2. La séquence 2 porte la même information que la molécule 1 « in vivo ». Par quel processus métabolique pouvez-vous l'expliquer ?

3. Comment expliquez-vous les différences de longueur de ces 2 brins ?

4. Décrire par un schéma précis les événements qui se sont déroulés entre l'étape 1 et l'étape 2.

EXERCICE 2 :

On effectue l'hybridation moléculaire d'un ARNm de cellule eucaryote avec la portion de brin d'ADN qui a permis sa transcription. On obtient une figure dans laquelle l'ADN présente des boucles.

1. Quel est le mécanisme de cette hybridation ?

2. À quoi correspondent ces boucles ?

LE CHROMOSOME EN METAPHASE ET SA BIOGENÈSE « RÉPLICATION DE L'ADN »

Les objectifs éducationnels

1. Définir le chromosome métaphasique
2. Décrire les étapes successives de la formation d'un chromosome
3. Décrire les différentes parties d'un chromosome métaphasique
4. Indiquer les principales fonctions des différentes parties des chromosomes
5. Schématiser les différents types de chromosomes
6. Définir un caryotype
7. Expliquer l'aspect de la chromatine et du chromosome par l'état de condensation de la fibre nucléosomique à chaque étape du cycle cellulaire.
8. Citer les principales fonctions du chromosome
9. Indiquer le rôle principal de l'ADN
10. Définir la réplication
11. Situer la réplication dans le cycle cellulaire
12. Citer les substances nécessaires à la réplication
13. Citer les différentes étapes de la réplication
14. Citer les différentes régulations du cycle cellulaire.

LES CHROMOSOMES :

Le noyau, pendant l'interphase contient un réseau fibrillaire et des mottes ayant une forte affinité pour les colorants basiques : c'est la chromatine.

Lors de la division cellulaire, la chromatine se transforme en forme d'ensemble de filaments indépendants qui se condensent en même temps que l'enveloppe nucléaire disparaît. À la fin de la division, les chromosomes se décondensent et semblent perdre leur individualité pour donner à nouveau la chromatine.

CHROMOSOME ET CHROMATINE SONT DEUX ÉTATS MORPHOLOGIQUES DIFFÉRENTS DES MÊMES CONSTITUANTS NUCLÉAIRES.

Le chromosome caractérise la division cellulaire, la chromatine caractérise l'interphase.

Les cellules eucaryotes sont la plupart diploïdes c'est-à-dire que leur noyau contient deux jeux semblables de chromosomes. Chaque jeu, formé de chromosomes tous différents, constitue un lot haploïde. Au début de la mitose, chaque chromosome, qui a subi une duplication au cours de l'interphase précédente, a une structure double : il est constitué de deux sous-unités IDENTIQUES (comportant les mêmes séquences nucléotidiques) associées par leur centromère. Ce sont les chromatides sœurs.

Les chromosomes sont responsables du STOCKAGE, de la TRANSMISSION et de l'EXPRESSION des informations du patrimoine héréditaire.

1.1. ARCHITECTURE DU CHROMOSOME METAPHASIQUE (Fig.47)

Au microscope optique, chaque chromosome métaphasique est bien individualisé : il a la forme d'un bâtonnet allongé constitué par :

- deux parties identiques : les chromatides
- un centromère ou constriction primaire
- des constriction secondaires
- des télomères

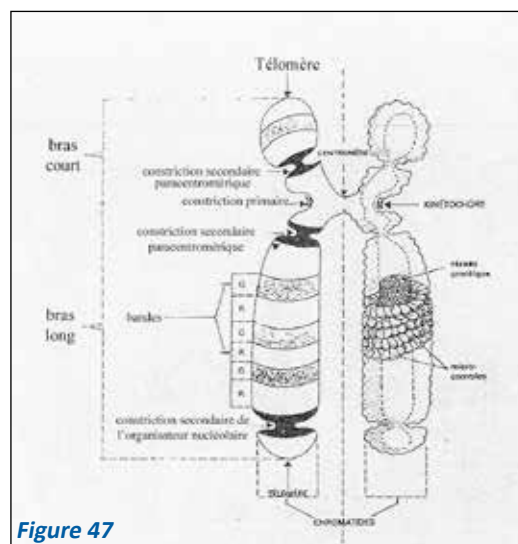

Figure 47

1.1.1. Les chromatides :

Chaque chromosome métaphasique est constitué de deux parties identiques : les chromatides sœurs.

Chaque chromatide correspond à une fibre nucléosomique ayant atteint sa condensation maximale. Ses deux chromatides résultent de la duplication de l'ADN du chromosome initial (voir Biogenèse). Elles sont reliées l'une à l'autre au niveau du centromère, grâce à des protéines particulières.

Chaque chromatide porte dans son ADN le patrimoine héréditaire de l'individu. Ce patrimoine sera transmis à chaque cellule fille au moment de la division cellulaire.

1.1.2. Le centromère ou constriction primaire :

Chaque chromosome possède un centromère qui se présente au microscope optique sous forme d'un étranglement ; sa structure est comparable à celle de la chromatide, avec un nucléofilament moins condensé, formé d'ADN hautement répétitif dit ADN satellite, riche en base A, T. Sa position définit des bras courts (p) et des bras longs (q) le long de chaque chromosome.

L'indice centromérique, déterminé par le rapport : $\frac{p}{p + q}$ est constant pour chaque chromosome.

La valeur de cet indice permet de distinguer différents types de chromosomes (Fig.48) : par exemple :

- chromosomes métacentriques (indice = 0,5)
- chromosomes arcocentriques (indice compris entre 0 et 0,5)
- chromosomes télocentriques (indice proche de 0).

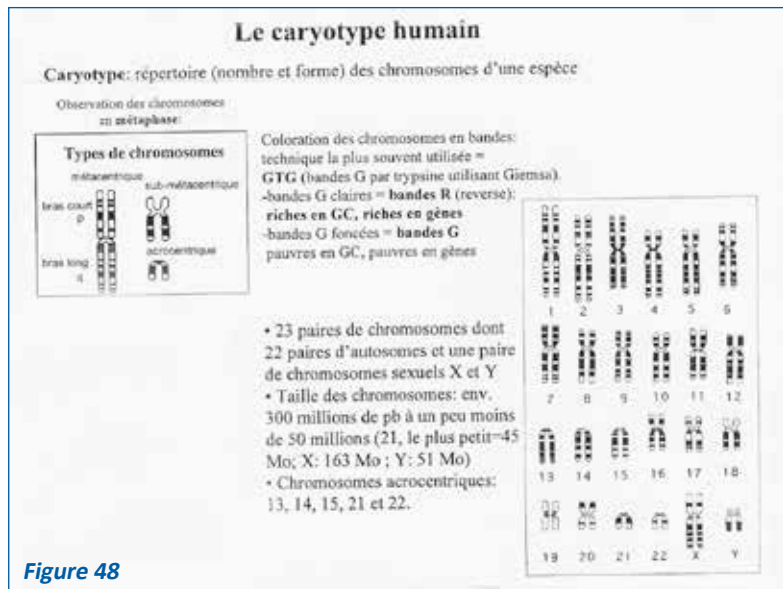

Le centromère est indispensable à la division cellulaire surtout en prémétaphase et métaphase. Chaque chromatide porte, au niveau de son centromère, un kinétochore formé de 3 plaques de protéines (Fig.47) et servant à la fixation des microtubules kinétochoriens.

Chez les mammifères, le kinétochore correspond à une plaque de 0,3 µm de diamètre, dont une face est accolée à la chromatide et l'autre face est en regard de l'un des deux pôles du fuseau de division.

Ce kinétochore permet la régulation de la polymérisation des microtubules kinétochoriens qui permettent au chromosome de s'accrocher au fuseau de division.

1.1.3. Les constriction secondaires

Ces zones hypocolorables et peu condensées peuvent être :

- situées près du centromère (exemple : chromosomes 1, 9 et 16 dans l'espèce humaine) : ce sont les constriction paracentriques, formées elles aussi d'ADN hautement répétitif.
- Et au niveau des constriction correspondantes aux organisateurs nucléolaires des chromosomes humains acrocentriques 13, 14, 15, 21 et 22, formés d'ADN moyennement répétitif. Ces constriction distales isolent une petite portion terminale appelée satellite qui caractérise ces chromosomes.

1.1.4. Les télomères :

Les télomères sont les 2 extrémités de chaque chromatide. Ils comportent des courtes séquences nucléotidiques répétées en tandem et ne comportent pas de gènes. Le brin d'ADN allongé en 3' par un ARN télomérase est riche en G et semble se replier pour protéger l'extrémité du chromosome.

Ils ont pour fonction :

- de stabiliser et de protéger le chromosome
- d'assurer au chromosome une polarité ce qui empêche les chromosomes de s'accoler ou fusionner au cours de la division ;
- d'accrocher le chromosome à la membrane interne de zygotène de la méiose, les chromosomes homologues se reconnaissent par leurs extrémités télomériques (Fig.43).

1.1.5. Relation entre l'euchromatine, l'hétérochromatine et le chromosome :

La chromatine interphasique est composée d'euchromatine et d'hétérochromatine (voir noyau interphasique). La coloration est la même pour la plupart des régions du chromosome qui sont dites euchromatiques. Les autres régions du chromosome qui se colorent différemment sont dites hétérochromatiques. Cette différence de coloration entre hétéro et euchromatine, est due à une différence de condensation du nucléofilament. D'autres méthodes de colorations font apparaître le long des chromatides une striation en segments ou bandes (banding) (Fig 48). Les bandes n'étant pas visibles dans l'ADN isolé, on pense qu'elles seraient dues à la présence simultanée d'ADN condensé et de protéines.

les bandes Q et G sont mises en évidence par deux colorants différents (la quinacrine et le Giemsa). Elles ont la même répartition sur le chromosome. Elles correspondent à des régions du chromosome riche en bases A, T, à réplication tardive au cours de la phase S.

Les bandes R (reverse) sont riches en GC et en gènes actifs et elles sont à réplication précoce au cours de la phase S.

Les bandes C (Giemsa acide puis alcalin) à localisation au voisinage du centromère correspondent à des segments d'hétérochromatine qui restent visibles pendant l'interphase. Il s'agit de l'hétérochromatine constitutive. Cette striation n'a pas de correspondance directe avec l'hétérochromatine interphasique, sauf pour les bandes C. L'intérêt de ces techniques de banding est d'identifier chaque chromosome et chacune de ses régions. En effet, chaque chromosome a un schéma propre avec des bandes numérotées selon un code international. Le schéma de chaque chromosome, spécifique de chaque espèce, sert de référence pour localiser les sites de gènes correspondant à la synthèse de protéines et/ou les locus morbides.

1.1.6. Le caryotype (Fig.48) :

C'est l'ensemble des chromosomes portés par une cellule somatique d'un individu.

Il existe un caryotype caractéristique pour chaque espèce. Le stock chromosomique de tous les organismes est composé d'un ensemble de n types de chromosomes tous différents les uns des autres ; « n » constitue le jeu de base du caryotype ou « jeu haploïde » (un individu haploïde comporte n chromosomes).

Si l'individu comporte 2 n chromosomes, il est diploïde.

C'est le cas de la majorité des espèces animales et de l'espèce humaine. Dans ce cas, chaque type de chromosome est représenté par deux exemplaires de chromosomes homologues.

Chez l'homme, $2n = 46$ (22 x 2 autosomes et 2 chromosomes sexuels, soit xx soit xy).

1.2. BIOGENÈSE DU CHROMOSOME :

La composition biochimique du chromosome est semblable à celle de la chromatine interphasique. Le chromosome comprend donc, outre l'ADN, de l'ARN, des protéines histones, des protéines non histones (acides.....) et des enzymes.

Chaque chromosome en mitose (prophase, métaphase) du fait de sa duplication préalable, comporte deux molécules d'ADN.

La biogenèse est la formation d'un nouveau chromosome. Elle comporte des événements importants et concomitants :

- la réplication de l'ADN
- l'assemblage instantané de l'ADN répliqué avec des protéines histones.
- la condensation

1.2.1. Réplication de l'ADN

Définition : la réplication est la reproduction d'une molécule d'ADN en deux molécules d'ADN identiques entre elles et à la molécule mère.

La réplication débute dans des régions du chromosome interphasique en phase S du cycle cellulaire qui correspondent aux origines de réplication. La quantité d'ADN de la phase G1 est doublée en fin S et G2.

Caractéristiques de la réplication (Fig. 49)

La réplication débute de manière asynchrone en plusieurs sites d'initiation (origines de réplication) sur chaque chromosome, sur les deux brins de chaque molécule d'ADN initial ou parental.

Au niveau de chaque site d'initiation, les deux brins de la molécule initiale se séparent. Chaque site de séparation forme un œil de réplication formé de deux fourches de réplication. Les yeux s'agrandissent jusqu'à devenir confluent.

Les ADN polymérases ne peuvent travailler qu'en lisant le brin d'ADN matrice dans le sens $3' \rightarrow 5'$.

La synthèse de la molécule d'ADN, assurée par des ADN polymérases, paraît se propager lors d'expérimentation utilisant l'autoradiographie, à partir de chaque site d'initiation en deux directions opposées : elle est qualifiée de bidirectionnelle.

Des primases (qui synthétisent de courtes séquences d'ARN) de dix nucléotides sont nécessaires à la synthèse de l'ADN par l'ADN polymérase.

La propagation de la synthèse du nouveau brin se fait toujours dans le sens 5' → 3'.

La réplication est semi-conservative, puisque chacune des deux molécules filles obtenues conserve une chaîne de la molécule initiale parentale.

La nouvelle chaîne synthétisée est complémentaire de la chaîne matrice par adjonction de nucléotides complémentaires. G = C et A = T.

Cinétique de la réplication : (Fig. 49)

La réplication nécessite des nucléotides, des protéines enzymatiques (hydrolases, protéines déstabilisantes de l'hélice d'ADN, gyrases), la chaîne matrice double brin et des amorces d'ARN.

À partir de chaque site d'initiation qui comporte des séquences nucléotidiques riches en A, T, une enzyme de coupure rompt les liaisons hydrogène existant entre les deux brins de la molécule d'ADN.

Une protéine déstabilisante sépare les deux brins (chaînes) d'ADN (ADN hélicase).

Une protéine déroulante ou stabilisante appelée SSBP = single strand binding protein permet le déroulement de chaque brin d'ADN en formant une molécule linéaire facile à recopier. La molécule d'ADN est prête pour la réplication. Elle s'ouvre au niveau des sites d'initiation formant ainsi des yeux (chaque œil comporte deux fourches) tout le long de chaque molécule d'ADN ; l'ouverture de chaque œil nécessite la déstabilisation et le déroulement de l'ADN au niveau de chaque fourche. Une fourche comporte une portion d'un brin d'ADN 3' → 5' et une portion complémentaire 5' → 3'.

La synthèse d'une nouvelle molécule (nouveau brin) d'ADN ne peut démarrer qu'avec la synthèse d'un court ARN amorce (10 nucléotides) avec une extrémité 3'OH libre, grâce à une enzyme appelée primase.

Si on considère ce qui se passe au niveau d'une fourche :

- Sur la portion du brin 3' → 5', après la synthèse d'un court ARN amorce à partir du site d'initiation, l'ADN polymérase allonge les amorces d'ARN par des désoxyribonucléotides complémentaires de la chaîne matrice, dans le sens 5' → 3' de la nouvelle chaîne synthétisée, c'est-à-dire dans le sens d'ouverture de la fourche de réplication. Le sens de déplacement de cette enzyme étant obligatoirement le sens 3' → 5' de la chaîne matrice, la synthèse ne pourra se faire d'une façon continue et précoce que sur cette partie de la fourche.
- Sur la portion de l'autre brin parental complémentaire de la même fourche, la synthèse est discontinue et tardive. L'ADN polymérase ne peut se positionner que si la fourche est suffisamment ouverte et ne peut entrer en action que si elle est amorcée par un court fragment d'ARN amorce momentanément accroché au brin d'ADN matrice. Chaque ADN polymérase peut alors commencer à synthétiser l'ADN complémentaire du brin matrice sous forme d'un court fragment de 200 nucléotides appelé fragment d'Okazaki, synthétisé dans le sens 5' → 3', et qu'on peut mettre en évidence par autoradiographie. Dès que l'ADN polymérase rejoint l'amorce ARN d'un autre fragment d'Okazaki qui suit, elle enlève l'amorce en remplaçant les nucléotides de l'ARN par des nucléotides de l'ADN, grâce à l'intervention de l'important système de réparation de l'ADN et les propriétés de l'ADN polymérase puis elle se détache. Des ligases relient les nucléotides des deux fragments adjacents de telle sorte que la chaîne nouvellement formée soit continue et fidèlement complémentaire de la chaîne matrice.

La molécule d'ADN continue à s'ouvrir : la chaîne à synthèse continue poursuit sa synthèse sans interruption alors que la chaîne à synthèse discontinue attend une ouverture suffisante des deux brins d'ADN pour le déclenchement de la synthèse d'un nouveau fragment d'Okazaki.

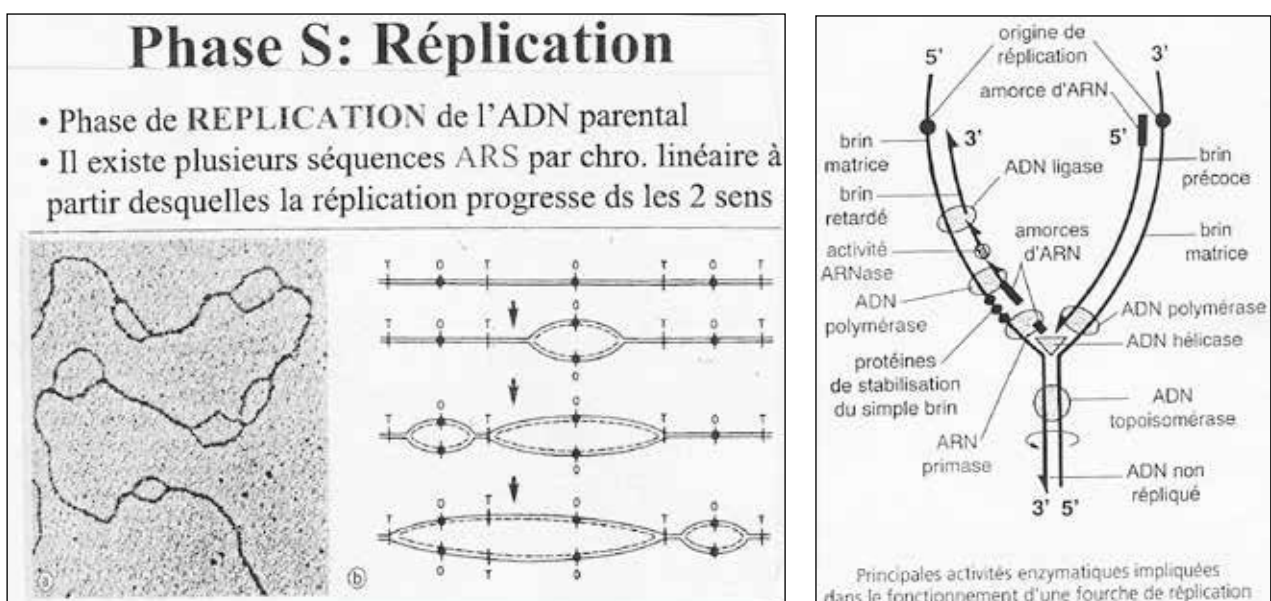

Figure 49

À partir d'un site d'initiation, chaque brin d'un œil comporte une partie à synthèse continue précoce et une autre partie à synthèse discontinue tardive par rapport à la partie à synthèse continue. Il en est de même dans chaque fourche de réplication.

La réplication de l'ADN s'achève par la confluence des yeux de réplication : on obtient alors deux molécules d'ADN comportant chacune un brin parental et un brin néoformé.

Les télomères assurent la réplication complète de la partie terminale extrême de l'ADN des chromosomes linéaires eucaryotes : en fin de synthèse de l'ADN, la partie ARN est éliminée et remplacée par l'ADN. Mais la chaîne du brin retardé d'une fourche de réplication ne s'achève pas complètement sous forme d'ADN bicaténaire jusqu'à l'extrême bout d'un chromosome linéaire.

Il en résulte que l'amorce ARN la plus externe ne pourra pas être remplacée par de l'ADN avec conséquence un raccourcissement d'une dizaine de nucléotides à chaque cycle de réplication. C'est pour éviter ce phénomène qu'un système enzymatique intervient, dans lequel une enzyme, la télomérase combinée à une matrice ARN, permet, par déplacement successif vers l'extrémité, un rallongement artificiel des chromosomes. La télomérase est une ribonucléoprotéine qui utilise une matrice interne d'ARN pour synthétiser de l'ADN grâce à son action rétrotranscription, et qui en se positionnant à l'extrémité 3' ajoute des séquences télomériques en 3' du brin d'ADN dans le sens 5'→3' (à expliquer le mécanisme au cours de la séance d'enseignement) :

Une amorce est mise en place par complémentarité du côté 3' du télomère puis l'ADN polymérase allonge cette amorce (comblant ainsi l'espace situé entre cette amorce et l'extrémité 5' de l'ADN non télomérique. Une ligase soude. Une copie antiparallèle, complémentaire du brin télomère riche C est hydrolysée, si bien que le brin riche en G dépassera un peu par rapport au brin riche en C.

La réplication de l'ADN doit se faire avec une parfaite exactitude. Il suffit en effet d'une petite variation par rapport à la molécule d'origine pour que l'information génétique soit complètement différente de l'information initiale : ceci constitue le principe des mutations.

Un système de réparation assure l'exactitude de la réplication et comporte :

- l'ADN polymérase elle-même
- des enzymes d'excision – resynthèse
- des protéines qui utilisent l'information exacte pour la transposer sur le brin défectueux.

Au fur et à mesure qu'elle est synthétisée, chaque molécule d'ADN s'assemble immédiatement avec des histones et se spiralise. Dans chaque œil de réplication, les octamères parentaux d'histones sont associés à la synthèse du brin principal, chaque branche de l'œil est couverte d'une longue région d'octamères parentaux et d'une longue région d'octamères nouvellement synthétisés. Chaque molécule fille forme alors sa fibre nucléosomique.

1.2.2. Condensation du nucléofilament pour former le chromosome métaphasique :

La fibre nucléosomique se condense d'abord par rapprochement des noyaux nucléosomiques en un filament de 10 nm de diamètre : c'est le NUCLEOFILAMENT (Fig.43).

Le nucléofilament se condense à son tour en une FIBRE ÉPAISSE de 30 nm de diamètre appelée fibre de chromatine (Fig.50).

Cette condensation se fait soit sous forme hélicoïdale, soit sous forme de superboules, l'hypothèse la plus admise étant la première.

Cette fibre épaisse se condense sous forme de structures massives : les MICROCONVULES, disposées en hélice autour d'un squelette protéique constitué par des protéines non histones qui forment le squelette du chromosome métaphasique.

Le squelette du chromosome a été mis en évidence par digestion des protéines histones associées à l'ADN. Ce squelette, constitué des protéines non histones (Figs. 47 et 50), a la même forme que celle du chromosome que l'on observe au microscope optique.

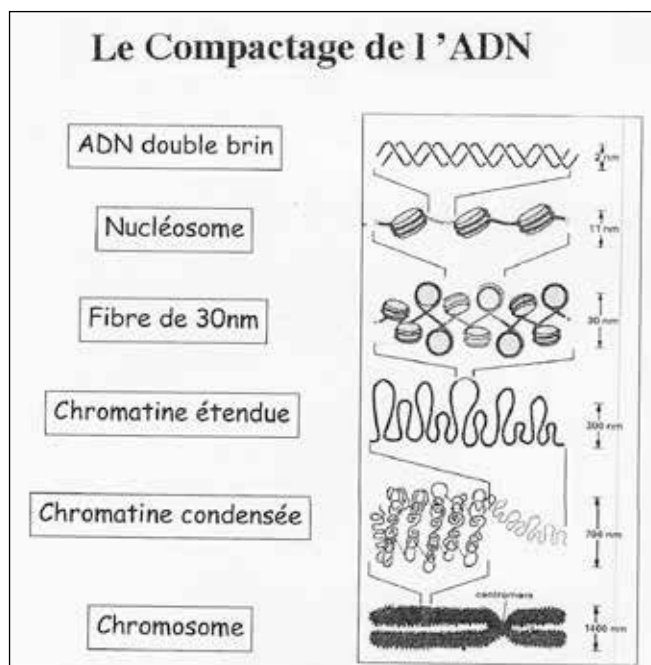

Figure 50

LE CHROMOSOME

- = STOCKE L'INFORMATION GENETIQUE (ADN)
- = TRANSMET SON INFORMATION (DUPLICATION DE L'ADN)
- = EXPRIME SON INFORMATION (TRANSCRIPTION DE L'ADN)

LA MULTIPLICATION CELLULAIRE « LA CELLULE EN DIVISION »

Les objectifs éducationnels

1. Définir la mitose la situant dans le cycle cellulaire
2. Indiquer quel phénomène métabolique essentiel a préparé la mitose dans les étapes précédentes du cycle cellulaire
3. Indiquer les structures nucléaires et cytoplasmiques qui participent à la mitose
4. Décrire les modifications intervenant dans le noyau et dans le cytoplasme au cours de la mitose
5. Différencier chromatide et chromosome
6. Citer les modifications morphologiques caractérisant chaque stade de la mitose
7. Représenter à l'aide de schémas les différents stades de la mitose
8. Indiquer le rôle des microtubules dans la mitose
9. Citer les facteurs externes et internes de régulation de la mitose
10. Reconnaître sur coupes, au microscope optique, les quatre stades de la mitose
11. Définir la méiose en indiquant le type de cellule impliqué dans ce processus de division
12. Énumérer les deux divisions de la méiose
13. Décrire dans l'ordre les cinq stades de la première prophase
14. Décrire le crossing-over en le situant dans la prophase méiotique
15. Indiquer l'état de ploïdie et la quantité d'ADN propres à chaque phase des deux divisions de la méiose
16. Comparer à l'aide de deux schémas, les deux métaphases et les deux anaphases de la méiose, quel que soit le nombre de chromosomes proposés.
17. Comparer pour une espèce donnée, à l'aide de schémas, les chromosomes
 - d'une cellule germinale en métaphase 2 et anaphase 2 méiotique
 - d'une cellule somatique en métaphase et anaphase de mitose
18. Indiquer les conséquences génétiques de la méiose
19. Reconnaître sur lame, au microscope optique, les cinq stades de la première prophase méiotique.

LA MULTIPLICATION CELLULAIRE

La multiplication cellulaire concerne toutes les cellules de l'organisme, mais se déroule différemment dans les cellules somatiques et germinales.

Les cellules somatiques (diploïdes = comportent deux jeux de chromosomes homologues) se divisent par mitose successive.

Chaque cellule mère donne deux cellules filles ayant le même nombre de chromosomes. Ceci permet le maintien des structures et fonctions cellulaires d'un organisme.

Les cellules de la lignée germinale au départ diploïdes subissent des divisions particulières ou méioses donnant naissance à des cellules haploïdes.

Mitose et méiose sont toutes deux précédées par une duplication de l'ADN en phase S. Ces phénomènes assurent la transmission du patrimoine génétique, en permettant la croissance des tissus, le remplacement des cellules vieilles...

1. LA MITOSE :

La mitose est la division cellulaire qui à partir d'une cellule mère (2 n chromosomes, 2 C ADN) donne deux cellules filles identiques entre elles et à la cellule mère.

Les chromosomes sont instables tant que les microtubules kinétochoriens et du fuseau ne sont pas parallèles les uns aux autres. L'appareil de Golgi et le réticulum endoplasmique se fragmentent en microvésicules.

1.2. La métaphase (Fig. 52) :

C'est le stade au cours duquel les chromosomes se regroupent à l'équateur du fuseau de division, formant une plaque métaphasique. Les chromosomes sont au maximum de leur condensation. Chaque chromosome est formé de deux chromatides qui restent unies au niveau de leur centromère situé dans le plan équatorial. Chacun des deux kinétochores d'un même chromosome est tourné vers un pôle du fuseau de division. La disposition des chromosomes dans le plan équatorial résulte d'un état d'équilibre dynamique entre les 2 pôles.

1.3. L'anaphase (Fig. 52) :

Les centromères se clivent ce qui permet la séparation des 2 chromatides et leur ascension polaire. Chaque chromatide migre vers le pôle auquel son kinétochore fait face. Cette séparation des chromatides permet une répartition égale du matériel génétique.

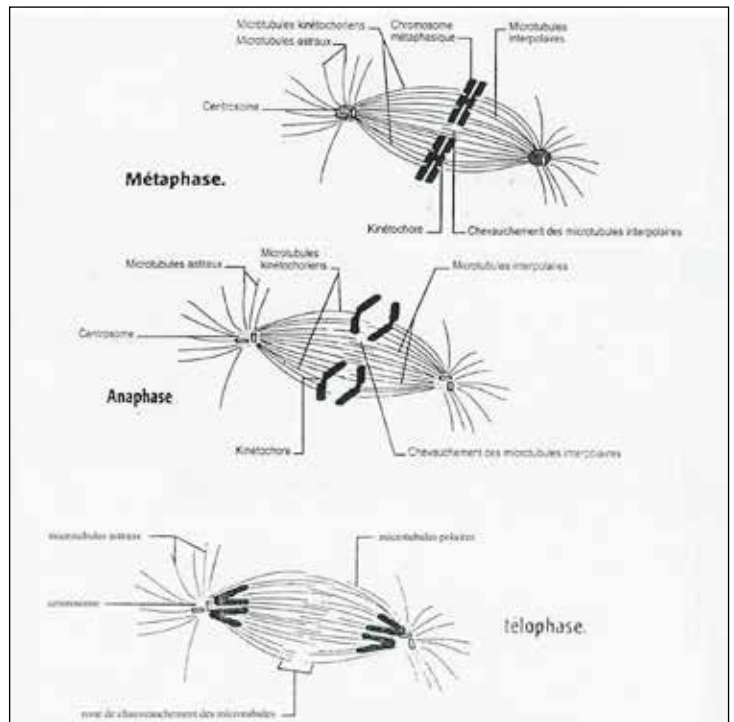
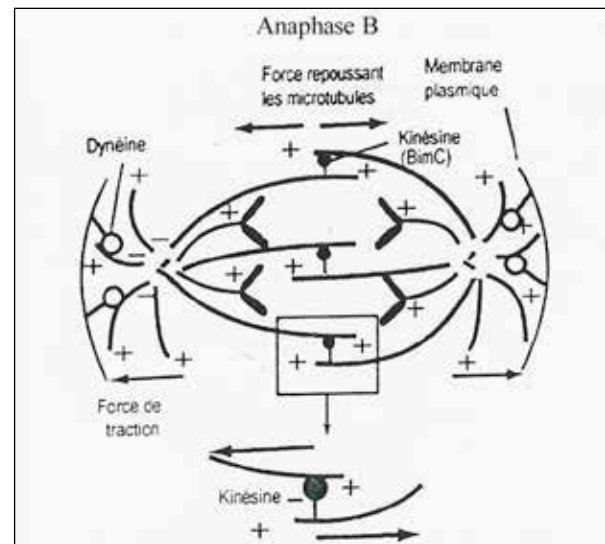
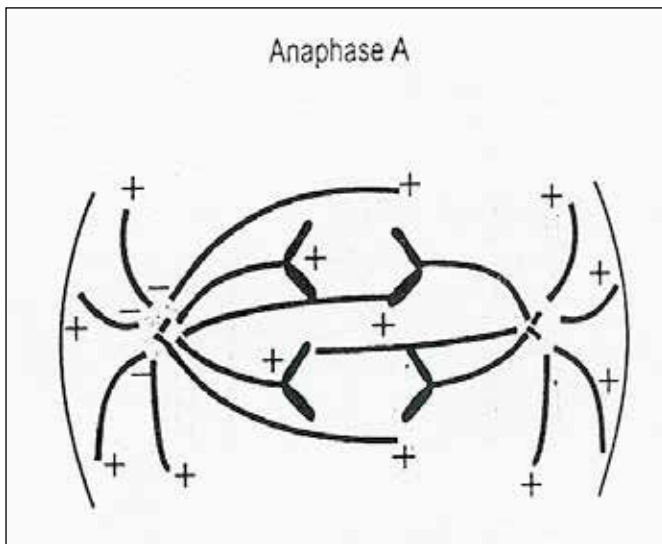

Figure 52



L'ascension des chromatides (ou chromosomes fils) dépend de deux mécanismes.

- la dépolymérisation des fibres kinétochoriennes à partir des deux pôles et au niveau des kinétochores. (Anaphase A).
- l'élongation des microtubules polaires par leur pôle (+) (extrémités libres) et glissement des microtubules des 2 demi-fuseaux qui tend à éloigner les deux pôles l'un de l'autre. (Anaphase B).

Les microtubules kinétochoriens glissent le long des microtubules polaires en direction des pôles grâce à l'énergie produite par le hydrolyse de l'ATP par la dynéine.

1.4. La télophase

Au cours de cette phase (Fig. 52)

- Les chromosomes se décondensent et retrouvent progressivement leur aspect et leurs activités métaboliques interphasiques; le nucléole réapparaît.
- L'enveloppe nucléaire (qui commence à s'édifier dès la fin de l'anaphase), s'organise pour former le nouveau noyau : la déphosphorylation permet le regroupement des protéines de la lamina et le rassemblement des microvésicules de l'enveloppe nucléaire qui fusionnent entre elles pour reformer cette enveloppe. Deux noyaux se forment, chacun à un pôle du fuseau à proximité d'un diplosome.
- Le fuseau mitotique se dépolymérise; les microtubules ne persistent que dans l'interzone qui s'étend entre les deux lots de chromosomes (région équatoriale).
- La cytotélerèse se fait par étranglement du cytoplasme au niveau du plan équatorial du fuseau qui résulte de la contraction d'un anneau de microfilaments d'actine attachés à la face interne de la membrane. Les organites se répartissent à peu près équitablement (sauf exception) au hasard entre les deux cellules filles.

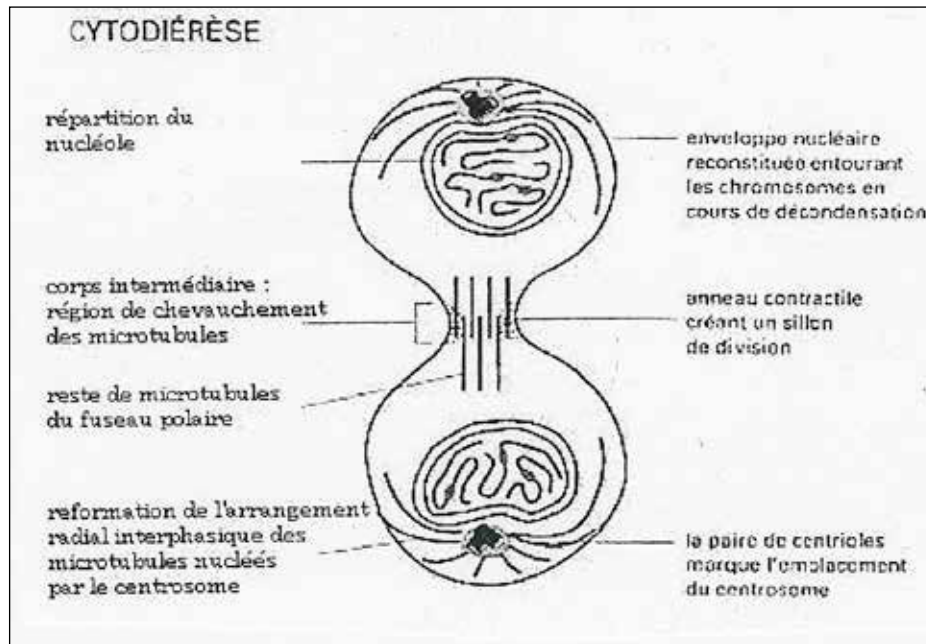

Figure 53

- en fin de télophase, les cellules filles sont unies par un pont cytoplasmique où se trouve un faisceau de microtubules (Fig.53) ; à ce stade, l'anneau contractile disparaît. Le pont cytoplasmique finit par se rompre et les deux cellules filles se séparent.

2. LA MÉIOSE :

Très tôt au cours du développement de l'embryon, une lignée cellulaire particulière s'individualise : la lignée germinale. Les cellules de cette lignée vont subir un mode particulier de division cellulaire, ou méiose conduisant à la formation de 4 cellules haploïdes (n chromosomes) : les gamètes.

La méiose comprend deux divisions cellulaires successives :

- la première division dite réductionnelle qui aboutit à deux cellules filles dont le nombre chromosomes est réduit de moitié (n chromosomes par rapport à la cellule mère ($2n$ chromosomes)).
- La deuxième division, dite équationnelle, car d'une cellule haploïde on aboutit à deux cellules haploïdes : il s'agit donc d'une mitose normale.

Seule la première est précédée d'une duplication de l'ADN.

Aspects morphologiques de la méiose :

Chacune de ces deux divisions de la méiose peut-être partagée en quatre phases : prophase, métaphase, anaphase et télophase.

2.1. La première division (mitose réductionnelle, Fig. 54)

2.1.1. la prophase I :

Elle est longue (10 à 16 jours dans le sexe masculin de l'espèce humaine) et complexe est précédée d'une duplication de l'ADN. On la subdivise en cinq stades successifs : leptotène, zygotène, pachytène, diplotène et diacinèse.

Le nucléole disparaît progressivement au fur et à mesure de la condensation des chromosomes. Le volume du noyau augmente. Le diplosome se duplique et le fuseau de division se forme comme décrit dans la mitose.

a) stade leptotène :

Le noyau (relativement de petite taille), a un aspect foncé au microscope optique ; il comporte un réseau de fins filaments répartis dans tout le noyau et correspondant aux chromosomes qui s'individualisent.

b) stade zygotène :

Le noyau augmente modérément de taille. Les télomères des chromosomes s'accrochent à une région particulière de l'enveloppe nucléaire et forment un bouquet à un pôle du noyau au niveau des télomères.

L'appariement des chromosomes homologues, dû à des protéines spécifiques, se complète en direction des centromères, sur toute la longueur des chromosomes, constituant ainsi des bivalents.

Les gènes homologues se trouvent ainsi mis exactement face à face. Dans le cas du sexe masculin, les chromosomes X et Y ne s'apparient pas comme les chromosomes homologues, mais se disposent bout à bout.

c) Stade Pachytène :

À ce stade, le noyau comporte des chromosomes homologues totalement appariés et nettement plus condensés.

Un bivalent formé de chromosomes homologues comportant chacun 2 chromatides, peut être appelé tétrade. Les chromatides homologues se chevauchent au niveau des chiasmats qui comportent des nodules de recombinaison. C'est à leur

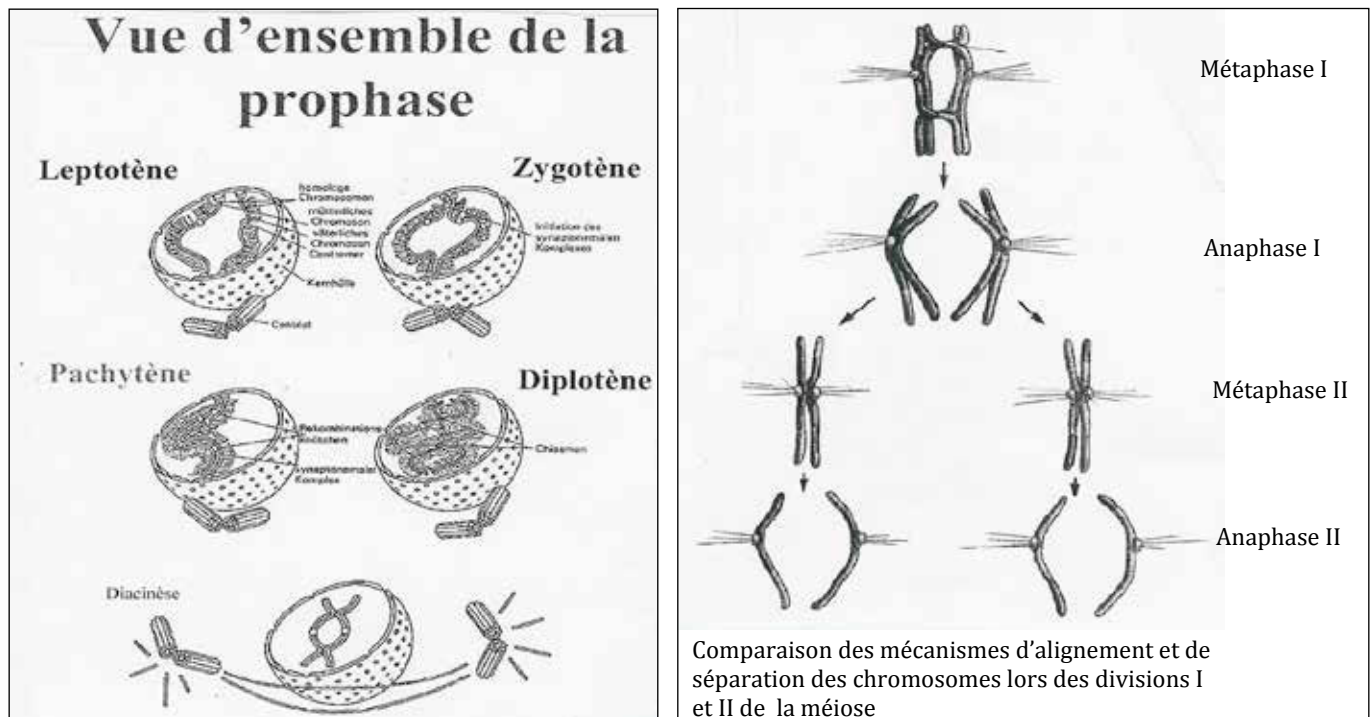

Figure 54

niveau et à ce stade que se font les échanges de segments entre les chromosomes homologues : c'est le CROSSING-OVER qui aboutit à la formation de chromosomes homologues recombinés. C'est le remaniement intrachromosomique.

d) Stade Diplotène :

Le noyau atteint sa taille maximale ; les chromosomes se condensent davantage ; le nucléole disparaît. À ce stade, l'appariement des chromosomes homologues se défait sauf au niveau de CHIASMAS. Les chromatides homologues forment des figures en 8, en X. Les ovocytes restent à ce stade pendant des mois ou des années. Leurs chromosomes peuvent se décondenser partiellement pour fabriquer des ARN responsables de la synthèse de substances de réserves.

e) Stade diacynèse :

Les chromosomes sont au maximum de leur condensation. À la fin de la diacynèse, l'enveloppe nucléaire se fragmente.

2.1.2. La métaphase I (fig. 54) :

Les deux centromères de chaque bivalent se placent de part et d'autre du plan équatorial du fuseau. L'orientation des centromères des chromosomes d'origine paternelle et maternelle par rapport aux pôles du fuseau, s'effectue au hasard : elle est à l'origine du remaniement interchromosomique. Les kinétochores des chromatides d'un même chromosome sont orientés vers le même pôle.

2.1.3. L'anaphase I (fig.54)

Les centromères de chaque bivalent migrent vers les pôles opposés du fuseau ; les deux chromosomes homologues recombinés de chaque bivalent s'éloignent l'un de l'autre.

2.1.4. La télophase I (fig.54) :

À la fin de l'ascension polaire, le fuseau se dépolymérise ; une enveloppe nucléaire se reconstitue autour de chacun des lots de n chromosomes recombinés.

DONC LES CHROMOSOMES DE CHAQUE CELLULE ONT SUBI LES SÉGRÉGATIONS INTRA ET INTER CHROMOSOMIQUES

2.2. La deuxième division (mitose équationnelle, Fig.54) :

2.2.1. La prophase II :

Elle est très brève. Le fuseau mitotique se forme dans chaque cellule. Chaque chromosome condensé est formé de deux chromatides unies au niveau du centromère.

2.2.2. La métaphase II :

Les centromères des chromosomes se disposent sur la plaque équatoriale. Les deux kinétochores de chaque chromosome dupliqué (formé de deux chromatides recombinés), sont orientés vers les pôles opposés.

2.2.3. L'anaphase II :

Les chromatides recombinés se séparent au niveau des centromères ; elles peuvent alors se diriger vers les pôles opposés du fuseau.

2.2.4. La télophase II :

L'enveloppe nucléaire se reforme autour des chromosomes qui se décondensent ; les nucléoles réapparaissent. Chaque cellule haploïde résultant de la première division de la méiose se divise donc en deux cellules également haploïdes.

La méiose conduit donc à la production, à partir d'une cellule diploïde (2 n chromosomes), de quatre cellules haploïdes (n chromosomes).

Elle permet la mise en place d'un génome spécifique à chaque gamète, ce qui contribue à la diversification des individus grâce à la ségrégation intra et inter chromosomique.

3. LA RÉGULATION DU CYCLE CELLULAIRE :

Par convention, le cycle cellulaire est subdivisé en 4 phases (Fig.55) :

- G1 au cours de laquelle la cellule se prépare à répliquer son ADN ;
- S, période de synthèse de l'ADN ;
- G2, période de préparation à la division d'une cellule mère en deux cellules filles.

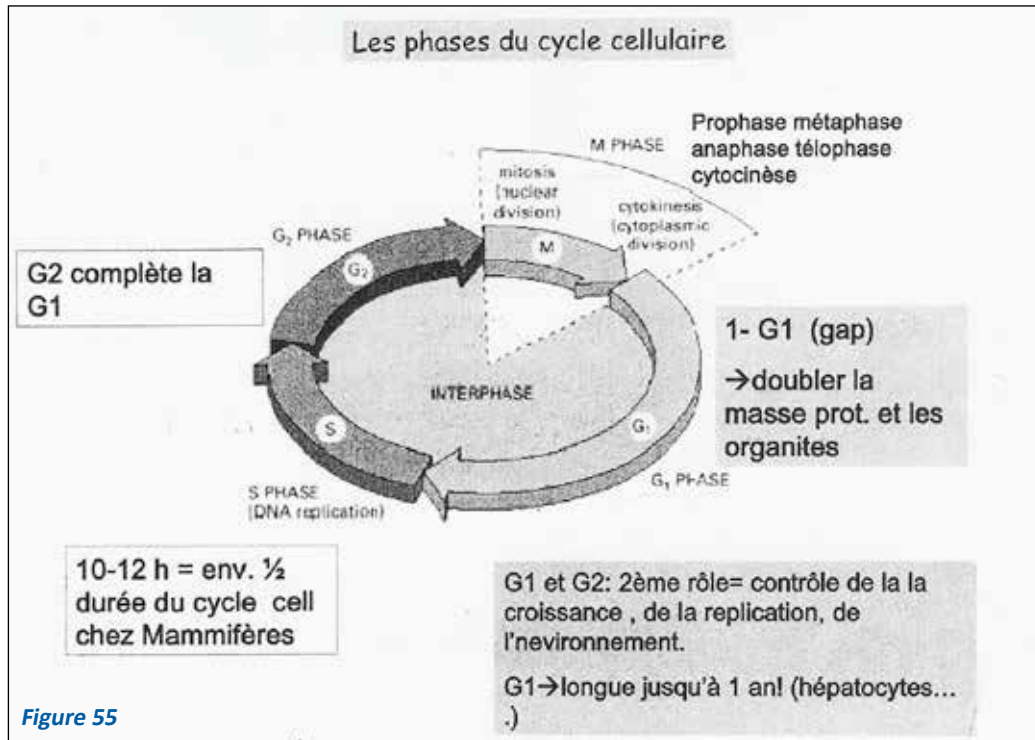

Les cellules non proliférantes peuvent être soit en état de différenciation terminale soit dans une phase de repos, dite G₀ (zéro), dont elles peuvent sortir pour entrer dans le cycle, en fonction des informations qu'elles reçoivent de leur environnement (facteurs de croissance, cytokines, contact avec d'autres cellules).

D'abord explorée chez la levure à l'aide des mutants cdc (cell division cycle mutants), l'étude du cycle cellulaire a principalement bénéficié d'expérimentation chez le batracien, le xénope. Les mécanismes généraux apparaissent extrêmement conservés depuis la levure jusqu'à l'homme.

Il existe deux points majeurs de contrôle du cycle cellulaire : « le START point » dans la phase G₁ et le point de transition G₂/M. Le deuxième point est le mieux connu : cette transition est en effet caractérisée par l'activation d'une kinase appelée généralement MPF (pour maturation promoting activity ou M phase promoting factor).

Le déroulement du cycle cellulaire est régulé positivement par des complexes protéiques, formés d'une sous-unité enzymatique à activité protéine-kinase, désignée par le sigle CDK (pour cyclin-dépendant kinase) et d'une sous-unité régulatrice appelée cycline. L'activation d'une cdk dépend d'une part, de son association à une cycline, dont la quantité varie au cours du cycle et, d'autre part, de réactions de phosphorylations.

La clé de la régulation du cycle cellulaire et des éléments qui le contrôlent est la phosphorylation et déphosphorylation de toute une série de protéines régulatrices. Incluant les kinases elles-mêmes. Ces phosphorylations sont effectuées par des kinases regroupées sous le terme des CDK. En effet, ces kinases sont inactives en elles-mêmes et doivent être associées à une sous-unité régulatrice, la cycline, pour être activées.

La multiplicité de ces cyclines (au moins huit cyclines, A à H, ont été identifiées dans les cellules des mammifères à l'heure actuelle) et le nombre aussi important de kinases CDK (7 CDK, CDK 1 à 7) identifiées chez les mammifères peuvent engendrer un grand nombre de combinaisons cycline/CDK avec, pour chaque complexe, un rôle bien défini dans la régulation temporelle du cycle cellulaire.

L'originalité de ce mode de régulation vient de l'observation que chaque cycline n'est synthétisée qu'à une période bien précise du cycle cellulaire et ne s'associe qu'à une série définie de kinase CDK (fig. 56). Donc, l'activation à un moment déterminé des couples cycline – CDK permet les translocations entre phases du cycle et la progression au cours d'une phase.

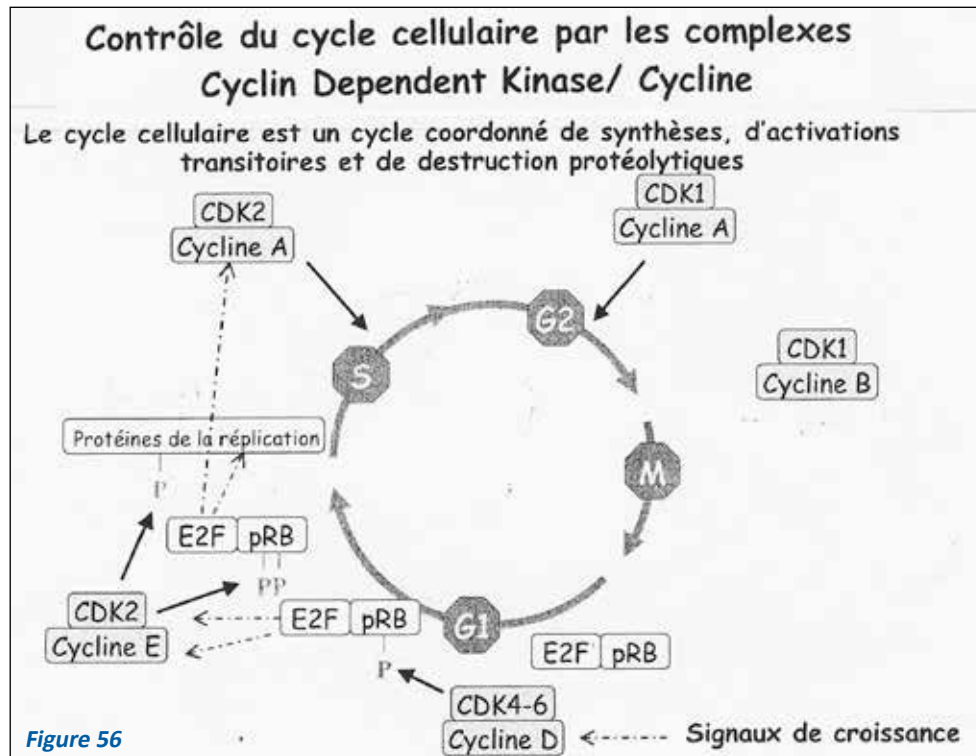

- L'entrée dans le cycle d'une cellule de G0 en G1 sous l'influence de facteurs de croissance est déterminée par l'activation des dimères CDK4/6-cycline D qui lèvent l'inhibition de l'entrée en cycle jusqu'au point start de G1 (exercée par la protéine pRb (rétinoblastome non phosphorylée). La protéine pRb est le produit du gène de prédisposition au rétinoblastome, prototype des gènes suppresseurs de tumeurs.
- La transition G1/S suppose la participation de CDK2-cycline E en favorisant la transcription de gènes dont l'expression est indispensable à la réplication de l'ADN. Ces gènes sont activés par des facteurs de transcription appelés E2F qui étaient inhibés par la pRb non phosphorylée. La phosphorylation de pRb par CDK4/6-cycline D et CDK2-cycline E libère les facteurs de transcription qui activent les gènes codant les protéines qui interviennent dans la réplication de l'ADN.
- La progression en phase S implique le couple CDK2- cycline A.
- et le passage de G2 en M est régulé par l'activation de CDK1-cycline A et CDK1-cycline B. L'induction de la mitose (phase M du cycle cellulaire) et celle de la méiose dans les cellules eucaryotes sont dues à l'activation du facteur MPF qui possède une activité protéine kinase. Le MPF est formé d'une sous-unité catalytique p34 (= protéine de 34 kd) chez les eucaryotes supérieurs et qui est l'équivalent de cdc2 de la levure, p34 est une protéine kinase qui doit être déphosphorylée et phosphorylée à des sites spécifiques pour l'entrée en phase M, et d'une sous-unité régulatrice, la cycline (A ou B), nécessaire pour l'activation de la kinase P 34 et la sélection spécifique des substrats.

Ces cyclines sont des protéines qui s'accumulent durant le cycle cellulaire et sont détruites durant la phase M. L'accumulation des cyclines jusqu'à un certain seuil est nécessaire pour l'activation de la kinase p34 et l'entrée en phase M. La destruction des cyclines inactive la kinase P34 et est nécessaire pour la sortie de la phase M (sinon les cellules restent bloquées en métaphase) : l'activité kinase de la p34 est donc régulée, d'une part, par des interactions avec d'autres protéines (comme les cyclines) et, d'autre part, par des réactions de phosphorylation et déphosphorylation.

Une première étape dans l'activation de la P34 cdc 2 implique sa liaison avec la cycline B dans la phase G2 du cycle cellulaire. La sous-unité catalytique (p34 cdc2) est ensuite phosphorylée sur au moins trois sites : Thréonine N° 14 (Th14), Tyrosine N° 15 (Tyr 15) et thréonine N° 161 (Thr 161). Les phosphorylations sur Thr14 et tyr15 sont inhibitrices de l'activité kinase, c'est leur déphosphorylation survenant immédiatement avant l'entrée en phase M qui permettra l'activation de l'enzyme.

L'activation du complexe p34 cdc2/cycline B (ou cdk1- cycline B) favorise : la condensation de la chromatine par phosphorylation des histones H1, (phosphorylée, par p34 cdc2) et (3) le réarrangement des microtubules, etc. ...

Récemment, il a été démontré que le produit du gène cdc 25 de la levure, déjà connu activateur du complexe MPF, est une phosphatase capable de déphosphoryler la P34 cdc2 et de réguler ainsi l'activation du MPF.

La thréonine 14 et la tyrosine 15 sont localisées au sein d'une séquence impliquée dans la liaison de l'ATP, il est donc vraisemblable que la phosphorylation de ces résidus interfère avec l'activité kinase de l'enzyme. En revanche, la thréonine 161 reste phosphorylée pendant la phase M; il est probable que cette phosphorylation est nécessaire pour la p34 cdc2 reste active.

La cellule de mammifère dispose, en outre, pour réguler les activités kinase des couples cycline –cdk, d'une série d'inhibiteurs de faible poids moléculaire. Ces inhibiteurs interviennent dans le déroulement du cycle en particulier en réponse à des stimulus extérieurs.

CONCLUSION : Le bon déroulement du cycle cellulaire, qui doit permettre la génération d'une paire de cellules filles génétiquement identiques, grâce à la réplication fidèle des chromosomes et à leur ségrégation en cours de mitose est donc assuré par des régulations multiples. Ces régulations garantissent que chaque événement important du cycle est bien achevé avant que les événements suivants ne commencent.

REMARQUES :

1. Certaines protéines sériques sont directement et spécifiquement impliquées dans la stimulation de la division cellulaire ; c'est par exemple le cas du facteur de croissance PDGF (Platelet Derived Growing Factor) qui agit en phosphorylant des récepteurs membranaires de la cellule cible, les protéines src. Ces protéines-kinases (src : tyrosine-kinase associée à la membrane et au cytosquelette phosphorylent à leur tour les protéines d'adhérence cellulaire transmembranaires voisines, y compris les récepteurs de la fibronectine. L'action est donc intra et extra cellulaire. Ceci entraîne par phosphorylation de la sérine de la vinculine, le décrochage des filaments d'actine dans la cellule et la libération de la cellule de sa matrice extracellulaire. La cellule mère devenue libre pourra se déformer en s'arrondissant et donner deux cellules filles qui, une fois la mitose terminée, reformeront, grâce à la déphosphorylation de fin de mitose, les adhésions momentanément rompues.
2. Divers autres facteurs interviennent dans les divisions cellulaires. Par exemple, les cellules somatiques n'entrent en mitose que lorsque leur masse a doublé. En fin de mitose, les cellules filles ont la même taille que les cellules mères au début de son cycle.

Les cellules se divisent tant qu'elles ont de la place pour le faire, que ce soit en surface (dans une boîte de culture) ou en volume. Dès que la place disponible est occupée, les divisions cessent (sauf pour les cellules cancéreuses qui prolifèrent continuellement).

Certains facteurs externes (température, lumière) influent sur la durée du cycle cellulaire, par l'intermédiaire du système nerveux, des hormones.

Une augmentation de température de quelques degrés active les mitoses dans les limites physiologiques strictes. L'absence d'éclaircissement est susceptible dans certains tissus de ralentir le rythme des mitoses.

Les rayonnements de courte longueur d'onde, les rayons X en particulier, bloquent la synthèse de l'ADN.

Certaines substances chimiques peuvent inhiber les mitoses (antimitotiques) :

- d) Inhibition de la réplication de l'ADN (agents alkylants, certains antibiotiques).
- e) Inhibition de la transcription ou de la traduction (certains antibiotiques).
- f) Inhibition de la formation de l'appareil mitotique (en particulier la colchicine qui dépolymérise les microtubules).

BIOCHIMIE STRUCTURALE

LES GLUCIDES

Les objectifs éducationnels

1. Définir et classer les glucides
2. Distinguer les principaux oses
3. Connaître les divers types d'isomérisation des oses
4. Citer les propriétés chimiques des oses
5. Connaître les principaux dérivés des oses
6. Indiquer les différentes propriétés biologiques des oses
7. Connaître les principaux di et polyholosides
8. Distinguer les différents groupes d'hétérosides

PLAN

I. DEFINITION & CLASSIFICATION

- A. Définition
- B. Classification

II. LES OSES

- A. Définition
- B. Classification
- C. Formules chimiques
 - 1) Formule linéaire
 - 2) Formule cyclique
- D. Isomérisation
 - 1) Isomérisation de fonction
 - 2) Isomérisation stérique
- E. Propriétés chimiques
 - 1) Oxydation
 - 2) Réduction
 - 3) Estérification
 - 4) Amination
 - 5) Glycation
- F. Principaux dérivés
 - 1) Les désoxyoses ou désoses
 - 2) Les polyols acycliques
 - 3) L'acide L ascorbique ou vitamine C
 - 4) Les acides sialiques
- G. Propriétés biologiques

III. LES OSIDES

- A. Les holosides
 - 1) Les diholosides
 - 2) Les polyholosides
- B. Les hétérosides
 - 1) Les O-hétérosides
 - 2) Les S-hétérosides
 - 3) Les N-hétérosides

Les glucides forment un groupe de composés très importants largement répandus chez les animaux et chez les végétaux où ils remplissent à la fois des rôles structuraux et métaboliques. L'homme peut synthétiser certains glucides à partir des graisses et des protéines, mais la majeure partie des glucides provient des végétaux. Sur le plan métabolique, le glucose est le glucide le plus important. C'est sous forme de glucose que la majeure partie des glucides alimentaires sont absorbés dans le courant sanguin. Le glucose est le principal combustible des tissus humains et en particulier du cerveau. Il est transformé en d'autres glucides ayant des fonctions hautement spécifiques (structurales, de réserve, signaux de reconnaissance...).

I. DEFINITION & CLASSIFICATION

A. DÉFINITION

Les glucides sont des polyalcools renfermant une fonction carbonyle réductrice soit aldéhydique (CHO) soit cétonique (CO) à l'état monomérique ou polymérique ou des composés qui en dérivent.

B. CLASSIFICATION

On distingue 2 grandes classes de glucides : les oses (monosaccharides) et les osides (polysaccharides).

II. LES OSES

A. DÉFINITION

Les oses ou sucres simples sont des substances non hydrolysables, normalement non ramifiées, répondant à la formule générale $C_nH_{2n}O_n$ avec $3 \leq n < 8$.

B. CLASSIFICATION

Elle tient compte à la fois

- du nombre d'atomes de carbone (trioses, tétroses, pentoses, hexoses, heptoses...)
- de la nature de la fonction réductrice (aldoses et cétones), sachant que pour les aldoses le carbone porteur de la fonction CHO est le carbone n° 1 et pour les cétones le carbone porteur de la fonction CO est le carbone n° 2.

Les oses les plus simples ont 3 atomes de C et l'on distingue un aldotriose le glycéraldéhyde et un céto triose la dihydroxyacétone

C. FORMULES CHIMIQUES

1. FORMULE LINÉAIRE

Elle permet de rendre compte de l'orientation spatiale des radicaux H et OH reliés à chaque atome de carbone asymétrique (carbone portant 4 substituants différents). Un ose appartient à la configuration D si son OH préterminal est à droite et à la configuration L si son OH préterminal est à gauche. Les aldoses ou cétones naturels sont pratiquement tous de la série D (exception le L. arabinose) et dérivent du D glycéraldéhyde.

L'insuffisance de cette formule c'est qu'elle ne permet pas d'expliquer certaines propriétés physico-chimiques des oses.

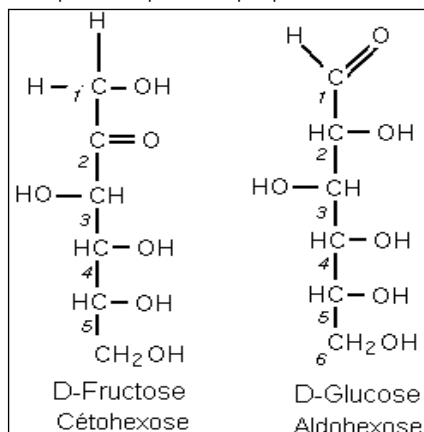

2- FORMULE CYCLIQUE

Les formules cycliques stables des oses sont apparentées aux formules cycliques du pyranne (hexagonal) ou du furane (pentagonal).

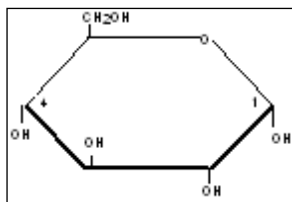

α D glucopyranose

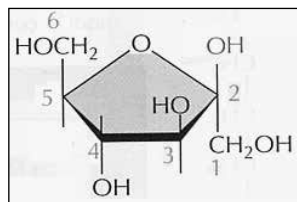

β D fructofuranose

L'orientation spatiale des radicaux H et OH se fera non plus par rapport à l'axe du squelette carboné de la formule linéaire, mais par rapport au plan de la molécule de cyclique. Par convention les hydroxyles situés à droite dans la formule linéaire seront orientés en bas du cycle dans la formule cyclique et vice-versa. Dans la formule cyclique, on définit la forme D des oses en numérotant les carbones du cycle dans le sens des aiguilles d'une montre tout en ayant le dernier carbone porteur de la fonction alcool laire en haut du cycle.

D. ISOMÉRIE DES OSES

Sont appelés isomères les oses qui possèdent la même formule brute, mais pas la même formule développée, et qui par suite, ont des propriétés physico-chimiques différentes. Deux types d'isoméries peuvent être distinguées :

1. ISOMÉRIE DE FONCTION

Les isomères de fonction ont la même formule brute, mais diffèrent par la nature de leur fonction réductrice.

Aldotriose	Cétotriose
D-Glycéraldéhyde	Dihydroxyacétone
H-C=O	CH ₂ OH
H-C-OH	C=O
CH ₂ OH	CH ₂ OH

La formule semi-développée permet de les distinguer.

2. ISOMÉRIE STÉRIQUE OU STEREOISOMERIE

Les stéréo-isomères sont des oses qui possèdent des formules brutes et semi-développées identiques, mais qui diffèrent entre eux par la position dans l'espace de leurs groupements OH respectifs portés par les carbones asymétriques. La formule linéaire (représentation de Fisher) permet de les distinguer. Le nombre N de stéréo-isomères est fonction du nombre n de carbone asymétrique ($N=2^n$ stéréo-isomères).

On appelle isomères optiques ou énantiomères 2 stéréo-isomères qui sont images l'un de l'autre dans un miroir. Ces 2 énantiomères dévient le faisceau de la lumière polarisée d'un même angle, mais de sens opposé. L'énantiomère déviant le faisceau à droite est dit dextrogyre (d ou +) et celui qui le dévie à gauche est dit lévogyre (l ou -).

H-C=O	H-C=O
H-C-OH	HO-C-H
CH ₂ OH	CH ₂ OH
D-Glycéraldéhyde	L-Glycéraldéhyde
(OH préterminal à D)	(OH préterminal à G)
Enantiomère (+)	Enantiomère (-)

Certains stéréo-isomères ne diffèrent que par l'orientation des groupes OH et H au niveau d'un seul C. On les appelle épimères. Ainsi le D galactose et le D glucose forment une paire d'épimères au niveau de C4. Le D glucose et le D mannose forment une paire d'épimères au niveau de C2.

HCO	HCO	HCO
C-	C-	-C
-C	-C	-C
-C	C-	C-
C-	C-	C-
CH ₂ OH	CH ₂ OH	CH ₂ OH
D-galactose	D-glucose	D-mannose

Dans la formule cyclique (représentation de Haworth), il y a création d'un nouveau carbone asymétrique qui est le carbone porteur de la fonction réductrice. Il est appelé carbone anomérique (C1 pour les aldoses et C2 pour les cétooses) ce qui explique l'existence de 2 stéréo-isomères supplémentaires que la formule linéaire ne pouvait prévoir : l'anomère α et l'anomère β .

Si l'hydroxyle de ce carbone est de part et d'autre du plan de la molécule avec la fonction alcool laire, l'ose est appelé anomère α . Il est dit anomère β dans le cas contraire. Ces deux anomères dévient le faisceau de lumière polarisée dans le même sens, mais d'un angle différent.

En règle générale, dans la série naturelle (D), les anomères α sont ceux dont le pouvoir rotatoire est le plus élevé.

Ce poly a été téléchargé depuis med-tmss.blogspot.com/2016/08/cours.html | Page Fb : www.facebook.com/Faculte.de.Medecine.TMSS

E. PROPRIÉTÉS CHIMIQUES DES OSES

1. OXYDATION

La fonction aldéhydrique ou cétonique des oses ainsi que leur fonction alcool primaire sont susceptibles d'être oxydées. La fonction aldéhydrique est la plus facilement oxydable.

a. Oxydation de la fonction réductrice

Dans la cellule, une oxydase oxyde la fonction aldéhydrique du glucose en acide 6P gluconique qui est un intermédiaire métabolique.

Application au dosage du glucose dans les milieux biologiques (glucose oxydase et peroxydase).

b. Oxydation de la fonction alcool primaire

Dans la cellule, l'oxydation enzymatique de la fonction alcool primaire des aldohexoses aboutit aux acides uroniques. Ces derniers ont une grande importance biologique tant du point de vue structural que fonctionnel. L'acide glucuronique dérivant du glucose se trouve dans des hauts polymères glucidiques, les glycosamino-glycanes (GAG). Il participe aussi aux processus de détoxification de l'organisme. En effet, il peut par son groupement réducteur se combiner avec de nombreuses substances hydroxylées, favorisant ainsi leur solubilité et leur élimination urinaire. Ce processus est appelé glucuronon-conjugaison. Il est à la base de l'élimination de substances naturelles (hormones thyroïdiennes, stéroïdiennes, pigments biliaires) et de substances toxiques (dérivés phénoliques, certains médicaments).

2. RÉDUCTION

Les oses peuvent être réduits sous l'action de réductases. C'est ainsi que le glucose est réduit en sorbitol dont l'excès est toxique pour le cristallin, le ribose est réduit en ribitol, précurseur des coenzymes flaviniques (FMN et FAD) et la glycéraldéhyde est réduite en glycérol, intermédiaire métabolique important.

3. ESTÉRIFICATION

L'acide phosphorique peut estérifier la fonction anomérique et/ou la fonction alcool primaire, aboutissant à la formation d'esters phosphoriques des oses dont les plus importants sont : Glucose6phosphate (G6P), Glucose1phosphate (G1P), Fructose6phosphate (F6P) Fructose 1-6diphosphate (F1-6diP)...

4. AMINATION

Les osamines dérivent des oses par substitution d'un hydroxyle, généralement celui du C2 par un groupement amine qui est fréquemment acétylé. Ces osamines entrent dans la structure des grosses molécules glucidiques (glycosaminoglycanes et glycoprotéines)

5. GLYCATION

La glycation est une fixation non enzymatique irréversible d'un ose sur une protéine donnant lieu à une protéine glyquée. Cette fixation se fait selon le réarrangement d'Amadori. Ex Hb glyquée.

En cas de diabète, la glycation des protéines est majorée et est responsable de toutes les complications du diabète. L'Hb glyquée est un paramètre de suivi et de diagnostic du diabète sucré.

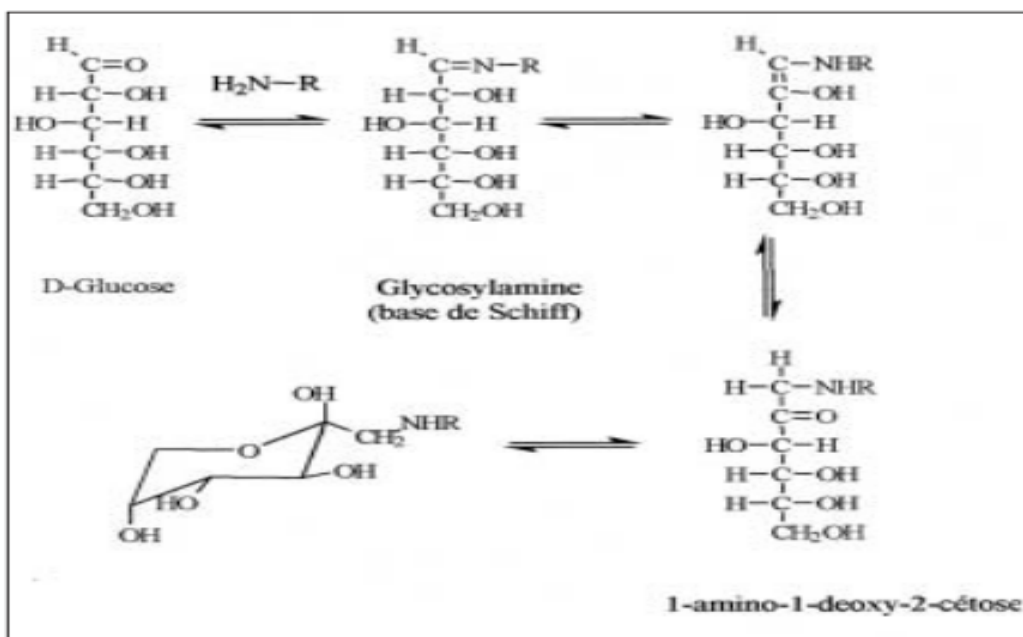

F- PRINCIPAUX DÉRIVÉS DES OSES

1- Les désoxyoses

Ils correspondent à l'enlèvement d'un atome d'oxygène à un hydroxyle, généralement en 2 ou en 6.

Exemples :

- le L-fucose (6-désoxy-L-galactose) entre dans la composition de certaines glycoprotéines plasmatiques et au niveau des membranes des érythrocytes
- le D-désoxyribose (2-désoxy-D-ribose) présent dans toutes les cellules comme constituant de l'ADN.

2-Les polyols acycliques

Ils dérivent de la réduction des aldoses et des cétooses

- Exemples :
- le glycérol dérive du glycéraldéhyde.
 - le sorbitol du glucose.
 - le ribitol du ribose.

3- L'acide L ascorbique ou vitamine C

L'acide L ascorbique ou vitamine C dérive du glucose. Il joue un rôle d'anti oxydant important grâce à sa fonction éné diol qui peut être oxydée. La vitamine C doit être apportée par l'alimentation chez l'homme.

4- Les acides sialiques

Les acides sialiques, composés caractéristiques de nombreuses glycoprotéines et glycolipides, sont des dérivés de l'acide neuraminique. Celui-ci est formé par la condensation de D mannosamine avec l'acide pyruvique. L'acide sialique est le dérivé N acétylé de l'acide neuraminique.

Les acides sialiques sont responsables de la fixation et de la pénétration des virus dans la cellule grâce à la neuraminidase virale. De plus, le vieillissement des tissus et la cancérisation sont dus en partie à une perte en acide sialique.

G- PROPRIÉTÉS BIOLOGIQUES DES OSES

Les oses ont plusieurs fonctions

- fonction énergétique : le glucose constitue l'élément énergétique principal des cellules.
- fonction de réserve : le glycogène hépatique et musculaire constitue la principale réserve glucidique de l'organisme
- fonction structurale : le ribose entre dans la constitution de l'ARN...

Enfin certains oses sont transformés en dérivés aux fonctions biologiques multiples.

III. LES OSIDES

Ce sont des combinaisons résultant de l'association de plusieurs oses entre eux : holosides ou éventuellement avec des substances non glucidiques appelées aglycones : hétérosides. Cette condensation est réalisée grâce à une liaison covalente appelée liaison glycosidique.

A. LES HOLOSIDES

Ils sont caractérisés par la nature et le nombre des oses qui entrent dans leur composition.

1) Les diholosides

Les diholosides importants du point de vue physiologique sont : le lactose, le maltose et le saccharose.

a) diholosides réducteurs ou osidoses

L'union se fait entre la fonction réductrice du premier ose et un des hydroxyles alcooliques du second ose

a1- Le lactose : C'est le sucre du lait dont la formule est : β D galactopyranosyl 1-4 D glucopyranose. Il est hydrolysé par une lactase intestinale (β galactosidase).

a2- Le maltose dont la formule est : α D glucopyranosyl 1-4 D glucopyranose. Il se rencontre dans quelques végétaux, mais il est surtout connu comme produit d'hydrolyse de certains polyholosides de réserve tels que glycogène et amidon. Il est hydrolysé par les α amylases (salivaire et pancréatique).

b) diholosides non réducteurs ou osidosides

Le plus répandu de tous est le saccharose dont la formule est : α D glucopyranosyl 1-2 β D fructofuranoside. Il est abondant dans la racine de betterave et la tige de la canne à sucre. Le saccharose n'a pas de groupement réducteur libre dans sa molécule. Il est hydrolysé par la saccharase intestinale. Le mélange équimoléculaire obtenu par l'hydrolyse : glucose et fructose sont le constituant du miel.

2) Les polyholosides (glycanes)

Ce sont des composés glucidiques à haut PM (> 10 unités saccharidiques). Très répandues dans la nature, ces glycanes jouent un rôle de soutien ou de réserve pour les cellules animales, végétales et bactériennes. Les polyholosides diffèrent les uns des autres par la nature de leur motif monomérique, la longueur de leur chaîne et leur degré de ramification.

On les classe en :

- Homoglycannes dont le constituant élémentaire est le même ose
- Hétéroglycannes caractérisés par l'alternance régulière de 2 ou 3 oses différents ou dérivés d'oses.

a) Les homoglycannes

Le plus important des homoglycannes est le glycogène. Il représente la forme de réserve glucidique chez l'homme. Il se trouve dans les cellules hépatiques où il constitue une réserve générale pour l'organisme et dans les cellules musculaires où il constitue une réserve locale pour cet organe. Le glycogène a une structure très ramifiée. Il est formé de chaînes linéaires composées de résidus d' α D glucopyranosyl liés entre eux par des liaisons α 1-4 avec des ramifications au moyen de liaisons glycosidiques α 1-6. Son hydrolyse par les amylases, salivaire et pancréatique, libère du maltose (2 glucoses liés entre eux par une liaison α 1-4) et/ou de l'isomaltose (2 glucoses liés entre eux par une liaison α 1-6).

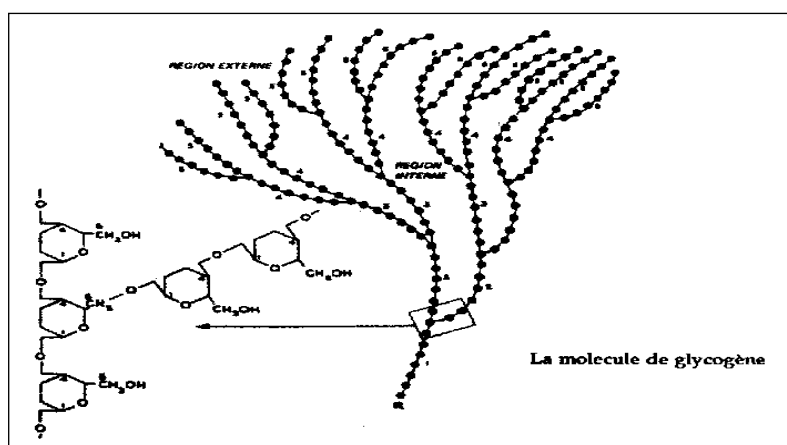

Structure du glycogène

Un autre exemple de polyholoside est l'amidon. Il constitue la source alimentaire la plus importante des glucides. Les 2 principaux constituants de l'amidon sont :

- L'amylose (15 à 20 %) dont la structure hélicoïdale est linéaire. Elle est formée de résidus glucosyl liés entre eux par des liaisons α 1-4.
- L'amylopectine (80-85%) dont la structure est similaire à celle du glycogène avec un moindre degré de ramification.

La cellulose est la principale substance de soutien des parois cellulaires des plantes. C'est un polymère formé de résidus β D glucopyranosyl liés entre eux par des liaisons β 1-4. À cause de ces liaisons β , elle n'est pas sensible à l'attaque des enzymes digestifs humains. Elle est donc une source importante « d'aliments de lest » dans la ration alimentaire.

b) Les hétéroglycannes

Ils sont composés de chaînes glucidiques constituées de divers oses et dérivés d'oses. Les plus importants sont les glycosaminoglycannes (GAG), qui entrent dans la composition de la substance fondamentale du tissu conjonctif. Les GAG sont de longues chaînes polysaccharidiques non ramifiées composées d'unités disaccharidiques répétées dans lesquelles la glucosamine ou la galactosamine est toujours présente. Chaque unité disaccharidique (à l'exception du kératane sulfate) renferme un acide uronique, l'acide glucuronique (GlcUA) ou son épimère en position 5, l'acide iduronique (IdUA). À l'exception de l'acide hyaluronique, tous les GAG contiennent des groupements sulfate. On distingue 6 types de GAG variables par leurs résidus glucidiques, le type de liaisons entre ces résidus et le nombre et la position du sulfate. Il s'agit de : l'acide hyaluronique, les chondroïtines sulfate, le kératane sulfate, le dermatane sulfate et l'héparane sulfate.

Du fait des groupements sulfate ou carboxyle situés sur la majorité de leurs résidus glucidiques, les GAG possèdent une forte charge négative. Celle-ci attire un nuage de cations tels que le Na^+ , provoquant l'absorption de grandes quantités d'eau dans la matrice. Cela crée une pression de gonflement ou turgescence, qui permet à la matrice de résister aux forces de contrainte.

Les chaînes polysaccharidiques sont trop rigides pour se replier et constituer les structures globulaires compactes que les chaînes polypeptidiques forment normalement. De plus, elles sont très hydrophiles. De ce fait, les GAG ont tendance à adopter des conformations très étirées, repliées au hasard occupant un volume considérable par rapport à leur masse. Ils fournissent ainsi un support mécanique aux tissus, tout en permettant la diffusion des molécules hydrosolubles et la migration des cellules.

NB : Les oligosides ou oligosaccharides renferment 3 à 10 oses. Ils sont souvent liés à des protéines ou des lipides particulièrement au niveau des membranes cellulaires au niveau desquelles ils jouent un rôle dans la reconnaissance cellulaire. La composition des oligosides de la surface des globules rouges détermine le groupe sanguin.

B. LES HÉTÉROSIDES

Ce sont des composés associant une chaîne glucidique à un composé non glucidique appelé aglycone. Selon le type de liaison glycosidique, on distingue 3 groupes d'hétérosides :

1-Les O-hétérosaccharides dont l'aglycone est lié à la partie glucidique par un hydroxyle. Ce type de liaison est responsable de la formation des :

a-Protéoglycannes

Ceux-ci sont des composants majeurs de la substance fondamentale du tissu conjonctif. À l'exception de l'acide hyaluronique, tous les GAG sont liés de façon covalente à une protéine pour former des protéoglycannes. Sur chaque squelette peptidique se greffent 30 à 100 chaînes de GAG qui peuvent être de types différents. Ces protéoglycannes s'organisent en agrégats, dans le sens que l'extrémité du polypeptide se fixe par des liaisons non covalentes à une molécule d'acide hyaluronique. Plusieurs centaines de molécules de protéoglycannes se fixent ainsi à la même molécule d'acide hyaluronique. Ainsi sont constitués de vastes ensembles macromoléculaires de masse moléculaire de plusieurs centaines de millions de daltons (voir Figure).

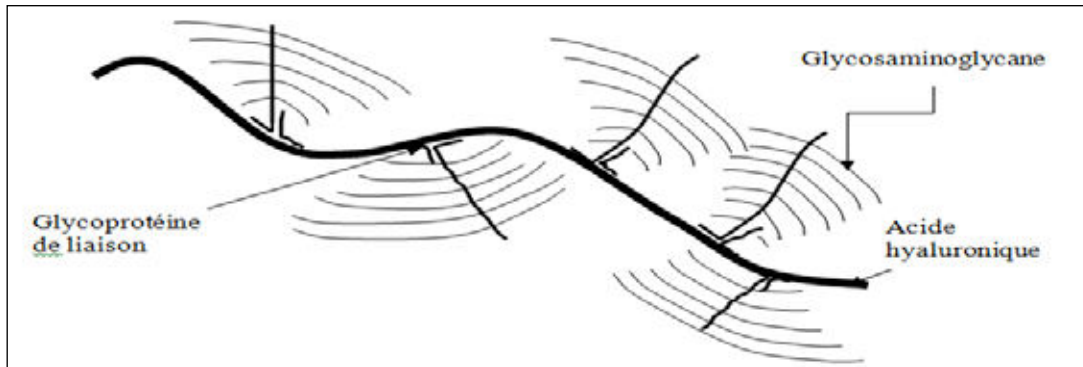

Ensemble macromoléculaire réalisé par les protéoglycannes

Les protéoglycannes se lient par ailleurs aux protéines fibreuses du tissu conjonctif. Elles réalisent donc une architecture cohérente de ce tissu, lui offrant une excellente résistance mécanique aux chocs grâce à leurs propriétés viscoélastiques.

Les protéoglycannes peuvent varier considérablement par leur composition protéique, leur taille moléculaire, le nombre et le type de chaînes de GAG par molécule. De plus, le profil de base répétitif disaccharidique de chaque GAG peut être modifié par un profil complexe de groupements sulfate. Étant donné l'hétérogénéité structurale des molécules de protéoglycannes, leur fonction ne se limite pas à la création d'un espace hydraté autour et entre les cellules, mais semble également intervenir dans d'autres processus, tels que la réalisation d'une barrière sélective contrôlant la circulation de molécules et de cellules en fonction de leur taille ou de leur charge, la signalisation chimique intercellulaire ou le contrôle de l'activité d'autres types de protéines sécrétées.

b-Glycolipides (membranes cellulaires)

L'aglycone, partie lipidique, est liée à la partie glucidique par la fonction alcool de la sphingosine (alcool aminé) elle-même liée à l'acide gras (sphingosine et acide gras formant la céramide).

Exemple : cérébrosides : Céramide + Galactose
 gangliosides : Céramide + Oligosaccharide

c-Glycoprotéines (membranes cellulaires et plasma)

L'aglycone, partie protéique, est liée à la partie glucidique par une fonction alcool appartenant à un acide aminé (Ser ou Thr).

2-Les S-hétérosides dont l'aglycone est lié à la partie glucidique par un groupement thiol (SH). Ce type d'hétérosides se rencontre chez divers végétaux. Certains S-hétérosides ont des propriétés pharmacodynamiques. Exemple : Le sinigraside (extrait de certains crucifères) utilisé en cataplasme.

3-Les N-hétérosides dont l'aglycone est lié à la partie glucidique par un groupement azoté. Exemple des nucléosides (l'azote appartenant à une base purique ou pyrimidique) et certaines glycoprotéines (l'azote appartenant à l'asparagine).

TEST D'AUTO-EVALUATION

1. Écrire la formule brute, semi-développée et développée du glucose, en soulignant leurs intérêts dans la distinction des différents oses.

2. Écrire la formule cyclique de l' α D Glucopyranose

3. Citer des exemples d'isomères du glucose :

- isomère de constitution : _____

- épimère : _____

- énantiomère lévogyre : _____

- l'anomère qui possède le pouvoir rotatoire le plus élevé : _____

4. a) Citer le nom de 2 esters phosphoriques du glucose : _____

b) Indiquer leur rôle biologique : _____

5. Citer l'origine des composés suivants :

- Glycérol : _____

- Ribitol : _____

- Sorbitol : _____

- A. L ascorbique : _____

- A.sialique : _____

6. Indiquer pour chacune des formules suivantes :

1) La nature de la liaison osidique

2) Le nom de l'enzyme qui l'hydrolyse dans chaque cas

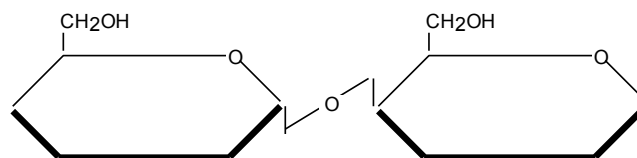

Liaison :

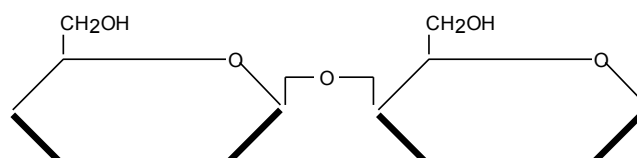

Liaison :

7. Préciser le nom biochimique des diholosides suivants :

Maltose : _____

Lactose : _____

Saccharose : _____

Indiquer parmi eux celui ou ceux qui est ou sont réducteurs : _____

8. Définir les termes suivants en citant un exemple dans chaque cas :

1- Holoside : _____

2- Hétéroside : _____

3- Homoglycane: _____

4- Hétéroglycane: _____

LES LIPIDES

Les objectifs éducationnels

- 1- Connaître les caractéristiques structurales des différentes classes de lipides
- 2- Décrire les propriétés physico-chimiques et biologiques des différentes classes de lipides
- 3- Connaître les dérivés essentiels des lipides.

PLAN

I- LES ACIDES GRAS

- A- Structure et nomenclature
 - 1-Structure
 - 2-Nomenclature
- B- Principaux types
 - 1-Acides gras saturés
 - 2-Acides gras insaturés
 - 3-Acides gras hydroxylés
- C- Propriétés physiques
- D- Propriétés chimiques
 - 1- Propriétés dues au groupement carboxylique
 - 2- Propriétés dues aux doubles liaisons
- E- Propriétés biologiques
- F- Dérivés importants

II. LES GLYCÉRIDES

- A- Structure et nomenclature
- B- Hydrolyse enzymatique
- C- Propriétés physiques
- D- Propriétés biologiques

III. LES GLYCÉROPHOSPHOLIPIDES

- A- Les différents groupes
 - 1- les glycérophospholipides non azotés
 - 2- les glycérophospholipides azotés
 - 3- Autres glycérophospholipides
- B- Hydrolyse enzymatique
- C- Propriétés physicochimiques
- D- Propriétés biologiques

IV- LES CÉRIDES

V- LES SPHINGOLIPIDES

- A- Les sphingophospholipides
- B- Les sphingoglycolipides

VI- LES ISOPRÉNOIDES

- A- Stérols et stérides
- B- Caroténoïdes (Vitamine A)
- C- Quinones à chaîne isoprénique (ubiquinone et vitamine K)
- D- Hétérocycles à chaîne isoprénique (vitamine E)

On désigne sous le nom de lipides un groupe très hétérogène de composés qui sont apparentés grâce à des propriétés communes :

- physiques : Ils sont peu ou pas solubles dans l'eau, solubles par contre dans les solvants organiques : éther, benzène, chloroforme...
- métaboliques : ils sont constitués à partir d'unités dicarbonées activées (acétylCoA)
- structurales :
 - leur molécule comporte une chaîne aliphatique formée d'au moins 4 C
 - Ils sont pour la plupart constitués d'esters ou d'amides acides gras et d'alcool

On classe les lipides en : acides gras, glycérides, glycérophospholipides, cérides, sphingolipides et isoprénoides

I- LES ACIDES GRAS

Les acides gras (AG) sont des acides monocarboxyliques :

- À chaîne carbonée (4 => 36 C)
- Saturés ou insaturés
- Généralement à nombre pair d'atomes de carbone

A- STRUCTURE ET NOMENCLATURE

1- Structure

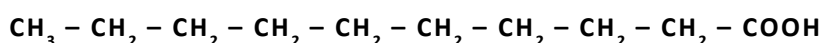

n n-1... .. 5 (δ) 4 (γ) 3 (β) 2 (α) 1

ω 2 3 4 5... .. n

On schématise la structure d'un AG par une ligne en zigzag, tenant compte des angles valenciels entre les différents CH₂.

Il existe deux numérotations :

- La première conforme aux règles de la chimie organique consiste à donner le numéro 1 au carboxyle et le numéro le plus élevé au méthyl terminal.
- La seconde utilise les lettres grecques. Dans ce cas, le carboxyle ne porte pas de numéro et le carbone suivant (C₂) est appelé carbone α. Les lettres grecques β, γ et δ sont attribuées aux atomes de carbone suivants. La dernière lettre de l'alphabet grec ω désigne le carbone méthyl final.

2- Nomenclature

Nomenclature Δ



n : nombre d'atomes de carbone

x : nombre de doubles liaisons

Δ : numéros de carbone portant les doubles liaisons comptées à partir de l'extrémité carboxylique (carbone 1).

Nomenclature ω



n : nombre d'atomes de carbone

x : nombre de doubles liaisons

m : numéro du premier carbone portant la double liaison comptée à partir de l'extrémité méthylque. Les autres liaisons se déduisent de la première, car il y a toujours trois atomes de carbone entre deux doubles liaisons (=CH-CH₂-CH=).

B- LES PRINCIPAUX TYPES D'ACIDES GRAS

1-Acides gras saturés

- Les deux acides gras les plus abondants sont :
 - L'acide palmitique (C 16) ou acide hexadécanoïque
 - L'acide stéarique (C 18) ou acide octadécanoïque
- Les acides myristique (C14) ou acide tétradécanoïque, arachidique (C20) ou acides eicosanoïque et lignocérique (C24) ou acide tétracosanoïque sont moins répandus.
- Les acides à plus de 24 atomes de carbone sont exceptionnels.
- Il existe dans l'organisme des AG à nombre impair d'atomes de carbone, mais ils sont rares. Exemple : l'acide undécylénique à 11 C, mono-insaturé. Il apparaît dans les graisses sécrétées par les glandes sébacées du cuir chevelu, au moment de la puberté. Il possède une propriété antifongique.
- L'acide phytanique est un AGS en C20 ramifié tétraméthylé en 3, 7, 11, 15. Il est apporté par l'alimentation végétale (chlorophylle).

2- Les acides gras insaturés

a- AG mono-insaturés

- L'acide palmitoléique ou acide hexadécénoïque C 16 : 1 Δ 9
C 16 : 1 (ω -7)
- L'acide oléique ou acide octadécénoïque C 18 : 1 Δ 9
C 18 : 1 (ω -9)

Presque tous les isomères naturels d'AG insaturés ont leur double liaison en configuration cis.

- L'acide nervonique C 24 : 1 Δ 15 (présent dans les lipides du cerveau)

b- AG polyinsaturés

- L'acide linoléique ou acide octadécadiénoïque C 18 : 2 Δ (9, 12)
C 18 : 2 (ω - 6)
- L'acide α linoléique ou acide octadécatriénoïque C 18 : 3 Δ (9, 12, 15)
C 18 : 3 (ω - 3)
- L'acide γ linoléique ou acide octadécatriénoïque C 18 : 3 Δ (6, 9, 12)
C 18 : 3 (ω - 6)
- L'acide arachidonique ou acide eicosapenténoïque C 20 : 4 Δ (5, 8, 11, 14)
C 20 : 4 (ω - 6)

2 AG sont indispensables pour l'homme. Ce sont l'acide linoléique et l'acide α linoléique. Les principales familles d'AG insaturées sont les familles : ω -6, ω -3 et ω -9. Métaboliquement, il n'y a pas d'inter conversion possible entre ces différentes familles d'AG. Exemple : L'acide linoléique qui appartient à la famille ω -6, peut se transformer en un autre AG insaturé : l'acide arachidonique, qui est lui aussi de la famille ω -6.

3- Acides gras hydroxylés

Certains lipides renferment de fortes quantités d'AG α hydroxylés (OH sur C2). Ainsi l'acide α hydroxylignocérique (acide cérébronique) est trouvé dans les lipides cérébraux.

C- PROPRIÉTÉS PHYSIQUES DES ACIDES GRAS

1. État physique

Il dépend du point de fusion :

- Celui-ci augmente avec le nombre d'atomes de C de l'AG. C'est ainsi que les AG saturés ayant moins de 10 C sont liquides, ceux qui renferment 10 C et plus, sont solides.
- Il diminue avec le nombre doubles liaisons. Ainsi les AG insaturés ont un point de fusion plus faible que les AG saturés correspondants.

2. Solubilité

La chaîne aliphatique apolaire des AG leur confère une insolubilité dans l'eau et une solubilité dans les solvants organiques. Seuls les AG moins de 8 C peuvent être solubles dans l'eau. Les AG libres dans l'organisme sont rares. Ils sont véhiculés dans le sang en étant liés à l'albumine.

D- PROPRIÉTÉS CHIMIQUES DES ACIDES GRAS

La chaîne carbonée des AG saturés est peu réactive. Les propriétés chimiques sont donc essentiellement dues au groupement carboxylique et aux doubles liaisons.

a. Propriétés dues au groupement carboxylique

Le groupement carboxylique des AG peut établir :

- une liaison ester avec la ou les fonctions alcools du glycérol pour former les glycérides.
- une liaison amide avec la fonction amine de la sphingosine pour former les sphingolipides.

b. Propriétés dues aux doubles liaisons

La présence de doubles liaisons rend les AG insaturés très réactifs et très instables.

• **Oxydation de la double liaison**

Les doubles liaisons des AG sont facilement oxydables. L'oxydation des AG insaturés par l'oxygène forme des époxydes et des peroxydes. Aux dernières étapes de la peroxydation se forment des aldéhydes et des acides volatils à odeur désagréable. C'est le phénomène de rancissement. Cette auto-oxydation des AG insaturés ne se produit pas normalement dans les cellules, car elle est contrôlée par l'action de vitamines (E et C) et d'enzymes anti oxydantes. Cependant elle peut s'y produire sous l'action d'irradiations ou d'augmentation de formes actives de l'oxygène (stress oxydant).

• **Isomérisation cis-trans**

La double liaison cis peut s'isomériser en trans de manière lente à la température ordinaire ou rapidement si on chauffe. Ainsi l'acide oléique (cis) s'isomériser en acide élaidique (trans). Ceci confère un mauvais goût aux lipides. C'est l'un des facteurs de rancissement des matières grasses.

• **Réduction des doubles liaisons**

les AG insaturés peuvent fixer des atomes d'hydrogène sur leurs doubles liaisons et se transformer en AG saturés correspondants

exemple : Acide oléique \longrightarrow Acide stéarique

Cette réaction sert à stabiliser les graisses et à former les margarines à partir des huiles végétales.

E-PROPRIÉTÉS BIOLOGIQUES DES ACIDES GRAS

a- Rôle énergétique

Les AG incorporés dans les lipides servent de réserve énergétique que toute cellule peut stocker, mais les adipocytes sont très spécialisés dans cette fonction. L'oxydation des AG fournit une grande quantité d'énergie (9 kcal/g) (thème IIb).

b- Rôle structural

La chaîne carbonée des AG des phospholipides joue un rôle de premier plan dans l'édification des membranes cellulaires.

c- Rôle d'isolant thermique

La chaîne carbonée des AG disposée en couches régulières sert d'isolant thermique. Elle empêche la sortie de chaleur de l'organisme.

F-DÉRIVÉS IMPORTANTS DES AG : LES EICOSANOÏDES (MÉDIATEURS)

Ils dérivent de l'acide arachidonique et comprennent 3 groupes de substances : les prostaglandines, les thromboxanes et les leucotriènes.

L'acide arachidonique est apporté par l'alimentation ou produit par l'organisme à partir de l'AG essentiel l'acide linoléique. Il est incorporé dans les phospholipides membranaires en position 2 du glycérol. Pour la biosynthèse des prostaglandines, il est libéré par la phospholipase A2. Après sa libération, il peut suivre la voie catalysée par la cyclooxygénase (COX) et donner les prostaglandines (PG) et les thromboxanes (TX) ou suivre la voie catalysée par la lipooxygénase (LOX) et donner les leucotriènes. Les PG et les TX ont l'indice 2 qui correspond aux DL en dehors du cycle tandis que les LT ont l'indice 4.

D'un point de vue structural, les prostanoides : PG et TX dérivent de l'acide prostanique (AG cyclique). Ils possèdent tous 2 DL. Ils agissent sur toute une série de cellules de façon différente. Ils diffèrent par la position des groupements cétones et hydroxyle. Les LT possèdent tous 4 DL dont 3 conjuguées.

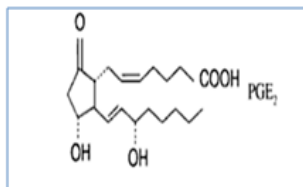
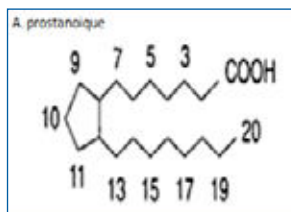

PGE2: favorise inflammation, douleur et fièvre

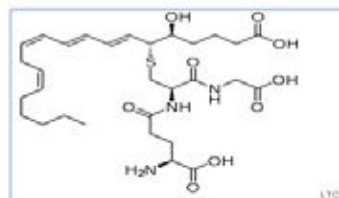

LTC2 : peptido LT bronchoconstricteur

II-LES GLYCÉRIDES

A- STRUCTURE ET NOMENCLATURE

Les glycérides ou acylglycérols constituent l'essentiel, sur le plan quantitatif, des lipides naturels. Ce sont des esters du glycérol et d'AG.

Le glycérol est un trialcool de structure :

1	α	CH_2OH
2	β	CHOH
3	α	CH_2OH

Le glycérol peut être estérifié :

- Par un AG pour donner un monoacylglycérol (en 1 ou α) ou monoglycéride. (MAG)
- Par deux AG pour donner un diacylglycérol ou diglycéride. (DAG)
- Par trois AG pour donner un triacylglycérol ou triglycéride. (TAG)

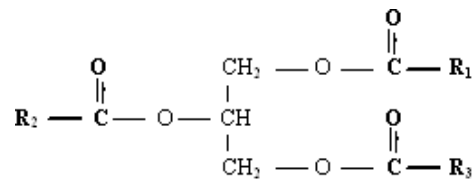

Selon la nature des AG on distingue :

- glycérides homogènes ou simples (ne contiennent qu'un seul type d'AG).
- glycérides hétérogènes ou mixtes (contiennent 2 ou 3 AG différents)

B- HYDROLYSE ENZYMATIQUE DES GLYCÉRIDES

3 lipases différentes agissent sur les triglycérides :

- La lipase pancréatique hydrolyse les TG alimentaires dans la lumière intestinale. Cet enzyme exerce son action grâce aux sels biliaires et aux phospholipides de la bile (molécules à double polarité) qui émulsionnent les TG et les dispersent sous forme de micelles.
- La lipoprotéine lipase plasmatique hydrolyse les TG circulants d'origine intestinale, transportée par les lipoprotéines, en AG et glycérol.
- La TG lipase cellulaire (hormono sensible : activée par le glucagon et les catécholamines et inhibée par l'insuline) hydrolyse :
 - les TG qui sont apportés au foie par les lipoprotéines résiduelles (ou remnants) du catabolisme adipeux et musculaire.
 - les TG qui sont stockés dans le tissu adipeux, les muscles et le myocarde.

C- PROPRIÉTÉS PHYSIQUES DES GLYCÉRIDES

Point de fusion : Le point de fusion des glycérides dépend de la nature des AG qui le constituent.

Solubilité : Les glycérides sont insolubles dans l'eau et l'alcool à froid et solubles dans les solvants organiques et l'alcool à chaud. Dans le sang les TG sont transportés sous forme de lipoprotéines (thème 6).

D- PROPRIÉTÉS BIOLOGIQUES DES GLYCÉRIDES

4 propriétés principales sont attribuées aux glycérides :

- Rôle de stockage : Les triglycérides (TG), particulièrement abondants dans les cellules adipeuses (+ de 90 % des lipides) constituent une réserve énergétique. Chez les obèses plusieurs kg de TG sont déposés dans les cellules adipeuses en quantité suffisante pour assurer les besoins énergétiques de base pendant plusieurs mois. À l'inverse le corps ne peut stocker de l'énergie sous forme de glycogène que pour ses besoins pendant moins d'un jour. Ainsi les TG sont bien mieux adaptés que le glycogène à servir de stockage d'énergie.
- Rôle de soutien : Les glycérides riches en AG saturés sont solides. Ils participent à la structure des organes. Exemple : graisses de soutien de l'utérus
- Rôle de lubrification : Les glycérides riches en AG insaturés sont liquides. Ils permettent de faire glisser les organes les uns par rapport aux autres. Exemples : les graisses périrénales.
- Rôle d'isolant thermique : Les graisses sous-cutanées (panicule adipeux) servent d'isolant thermique contre la déperdition de chaleur.

III-LES GLYCEROPHOSPHOLIPIDES

Les glycérophospholipides (GPL) sont des dérivés de l'acide phosphatidique :

[glycérol + 2 AG : R1(α) = AG saturé, R2(β) : AG insaturé + phosphate (α »)]

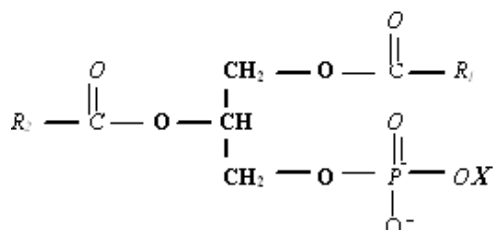

Glycérophospholipide

À- LES DIFFÉRENTS GROUPES DE GLYCEROPHOSPHOLIPIDES

1- Les glycérophospholipides non azotés

a- l'acide phosphatidique (X=H)

L'acide phosphatidique n'existe sous forme libre qu'en petite quantité. C'est un intermédiaire dans la biosynthèse des TG et phosphoglycérides (Thème 2 b)

b- Le diphosphatidyl glycérol (X= phosphatidyl glycérol)

On l'appelle également cardiolipide ou cardiolipine

Ce phospholipide est localisé spécifiquement dans la membrane interne des mitochondries du muscle cardiaque d'où son nom.

c- Phosphatidylinositol (X = inositol)

Les phosphatidylinositols sont localisés dans les membranes plasmiques, mitochondriales et dans les synapses. C'est le précurseur de seconds messagers (DAG et IP3)

2-Les glycérophospholipides azotés

a- Les phosphatidylsérines (X= Sérine)

Les phosphatidylsérines représentent 50 % des glycérophospholipides du cerveau. Généralement, les AG en 1 et 2 sont respectivement l'acide stéarique et l'acide oléique.

b- Les phosphatidyléthanolamines (X= éthanolamine)

Les phosphatidyléthanolamines se retrouvent dans le cerveau.

Phosphatidylsérines et phosphatidyléthanolamines étaient appelés autrefois les céphalines.

c-Les phosphatidylcholines (X= choline=alcool azoté)

Les phosphatidylcholines appelées également lécithines sont largement répandues dans l'organisme.

3-Autres glycérophospholipides

a-Les plasmalogènes

Ce sont des GPL à éthanolamine où la liaison ester en C1 du glycérol est remplacée par une liaison éther-oxyde éthylénique avec un aldéhyde gras.

Ils se trouvent surtout dans le cerveau et les muscles (jusqu'à 10 % des GPL).

b- le Platelet activating factor ou PAF acéther

C'est un GPL à choline où R1 est un radical appartenant à un alcool gras (en C16), lié au glycérol par une liaison éther-oxyde et R2 est un radical acétyl (CH₃CO) lié au glycérol par une liaison ester

On le trouve dans les plaquettes sanguines. Son rôle est d'activer la formation des caillots plaquettaires.

B- PROPRIÉTÉS PHYSICO-CHIMIQUES

Contrairement aux TG qui sont considérés comme des lipides neutres, les GPL sont des composés bipolaires ou amphiphiles. La partie apolaire ou hydrophobe est représentée par les 2 chaînes carbonées situées en α et β du glycérol tandis que la partie polaire ou hydrophile est représentée par le pôle chargé (phosphate et alcools aminés).

C- HYDROLYSE ENZYMATIQUE

Les GPL sont hydrolysés par des phospholipases. On distingue :

- La phospholipase A1 qui hydrolyse la liaison ester en position 1 du glycérol libérant l'AG1 et le reste de la molécule.
- La phospholipase A2 qui hydrolyse la liaison ester en position 2 du glycérol en libérant l'AG2 qui est le plus souvent l'acide arachidonique (précurseur des eicosanoïdes) et un lysophospholipide. Les lysolécithines libérées ont des propriétés hémolytiques.
- La phospholipase C hydrolyse la liaison ester en position 3 du glycérol libérant un phosphoalcool et un diacylglycérol.
- La phospholipase D hydrolyse la liaison entre le phosphate et l'alcool libérant un alcool et un acide phosphatidique

D- PROPRIÉTÉS BIOLOGIQUES

Les GPL ont un triple rôle :

-structural

- Ils entrent dans la structure des membranes cellulaires en formant une bicouche lipidique (conf bio cell) au niveau de

laquelle les extrémités apolaires se font face et les extrémités polaires sont orientées vers la partie aqueuse endo et exoplasmique. La distribution des GPL entre les couches externe et interne de la membrane est asymétrique :

- phosphatidylcholines prédominant dans la couche externe
 - phosphatidyléthanolamines, phosphatidylsérines et phosphatidylinositols prédominant dans la couche interne.
- Ils constituent aussi, à côté des apoprotéines, la surface des lipoprotéines plasmatiques

-métabolique

Certains GPL sont les précurseurs de molécules ayant un intérêt biologique :

- Un dérivé phosphorylé du phosphatidylinositol membranaire, le phosphatidylinositol- 4, 5- bis phosphate (PIP2) peut être hydrolysé par la phospholipase lipase C en diacylglycérol (DAG) et en inositol tri P (IP3) qui sont des seconds messagers cellulaires (confer thème XII).
- Des GPL membranaires peuvent libérer après hydrolyse enzymatique des AG polyinsaturés (acide arachidonique) précurseurs des eicosanoïdes, prostaglandines qui sont des messagers intracellulaires.
- Les Lécithines des lipoprotéines sont donneuses de leur AG en position 2 lors de l'estérification du cholestérol plasmique grâce à la lécithine cholestérol acyl transférase (LCAT) ; (Thème VI)

-fonctionnel :

- Les GPL biliaires sont, comme les acides biliaires, de véritables détergents biologiques qui émulsionnent les lipides alimentaires les dispersant sous forme de micelles pouvant être digérés par les enzymes lipolytiques.
- Le dipalmitoyllécithine est un constituant majeur du surfactant pulmonaire qui empêche les surfaces internes des poumons d'adhérer entre elles par suite du jeu de la tension superficielle.

IV-LES CERIDES

Ce sont des esters d'AG à longue chaîne et d'alcool gras (à longue chaîne). Ils sont sécrétés par les glandes sébacées comme revêtement de protection pour maintenir une peau souple, lubrifiée et imperméable. On en trouve également dans le cérumen (sécrétion du conduit auditif). Les cheveux sont aussi recouverts de sécrétions séreuses.

V-LES SPHINGOLIPIDES

Ils renferment dans leur structure de la sphingosine. C'est un aminodiol à 18 C possédant une double liaison.

La sphingosine avec sa fonction amine établit une liaison amide avec le carboxyle de l'AG formant ainsi une céramide

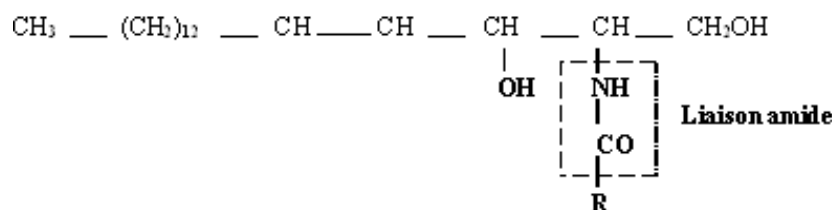

Les sphingolipides sont subdivisés en deux groupes suivant qu'ils contiennent du phosphate ou non :

- sphingophospholipides : sphingomyélines
- sphingoglycolipides : cérébrosides et gangliosides

A- LES SPHINGOPHOSPHOLIPIDES

L'acide gras qui s'attache à la sphingosine est généralement l'acide lignocérique (C24 : 0) ou l'acide cérébronique (acide αOH lignocérique) ou l'acide nervonique. La fonction alcool primaire de la sphingosine est estérifiée par une molécule d'acide phosphorique, qui est elle-même estérifiée une molécule de choline.

Sphingomyéline \longrightarrow Céramide + Phosphorylcholine

Les sphingomyélines existent en quantités importantes dans la gaine de myéline des fibres nerveuses. Elles sont présentes aussi dans la couche externe des membranes plasmiques. Les sphingophospholipides sont amphiphiles comme les GPL azotés : ils possèdent comme eux une tête polaire et 2 chaînes aliphatiques non polaires.

B- LES SPHINGOGLYCOLIPIDES

1-Les cérébrosides

Ils renferment du glucose ou du galactose qui est lié à la céramide au niveau de sa fonction alcool primaire : Sphingosine + AG (C24) + Glu ou Gal.

L'OH en 6 du Gal peut être estérifié par l'acide sulfurique. On obtient ainsi les sulfatides. Sulfatides et cérébrosides sont trouvés au niveau du cerveau.

2-Les gangliosides

Ce sont des sphingoglycolipides complexes. Ils renferment des oses simples, des dérivés d'oses et un ou plusieurs acides sialiques (NANA). Ils sont particulièrement répandus au niveau du cerveau. On les trouve aussi à la surface externe de la membrane plasmique de plusieurs types cellulaires où ils jouent le rôle de récepteurs.

Exemple 1 : Ils constituent des sites de fixation de virus : récepteur du virus de la grippe GM₃

GM₃ : Gal β1-4 Glc- céramide
NANA

VI- LES LIPIDES POLYISOPRENIQUES

Ils proviennent de la polymérisation de dérivés de l'isoprène, lui-même issu de la condensation de molécules d'acétylCoA

On distingue dans les lipides polyisopréniques :

- stérols et stérides
- caroténoïdes (vitamine A)
- quinones à chaîne isoprénique (ubiquinone et vit K)
- hétérocycles à chaîne isoprénique (Vit E)

A- STÉROLS ET STÉRIDES

Les stérols sont des composés caractérisés par la présence d'un noyau stérane porteur d'une fonction alcool. Le cholestérol est le plus abondant stérol des tissus animaux. Les stérides en dérivent par estérification avec un AG.

1- Le cholestérol

a- structure

Il dérive du noyau stérane : noyau tétracyclique en C17.

Il est caractérisé en plus par la présence :

- d'une double liaison entre C5 et C6
- d'un groupement OH en C3
- de 2 groupes CH₃ au niveau des C10 et 13
- d'1 chaîne hydrocarbonée à 8 C fixée au niveau du C17

Le cholestérol appartient à la série Cis (OH et les 2 CH₃ sont situés du même côté par rapport au plan de la molécule). C'est le 3 β ol 5 cholestène

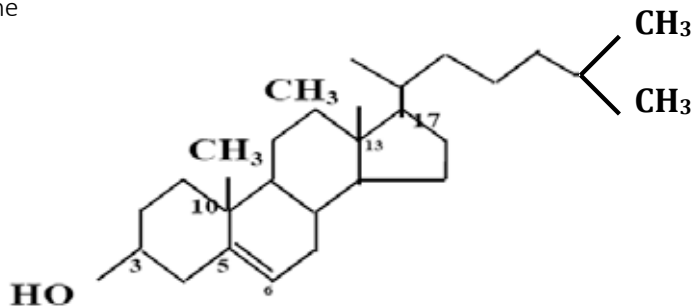

b- Origine

Les besoins de l'organisme en cholestérol sont de 1,20 g/24h. Ils sont couverts en partie par l'alimentation (0,20 g/24h), mais surtout par la synthèse endogène (1g/24h) qui a lieu essentiellement dans le foie (4/5) et dans l'intestin(1/5).

c- Rôles

Le cholestérol a une double fonction :

- structurale : Le cholestérol est, à côté des PL et des protéines, l'un des constituants lipidiques des membranes cellulaires et des lipoprotéines plasmatiques.
- métabolique : Il est le précurseur :
 - de la vitamine D (peau)
 - des acides biliaires (foie)
 - des hormones stéroïdiennes (corticosurrénale, gonades, placenta)

2- Les stérides

La fonction OH en C3 du cholestérol peut être estérifiée par un AG. On obtient les cholestérides. C'est une réaction enzymatique qui a lieu grâce à l'acylCoA cholestérolacyltransférase (ACAT) dans la cellule hépatique et grâce à la LCAT au niveau des lipoprotéines plasmatiques.

Les cholestérides n'existent qu'à l'état de traces dans les membranes biologiques alors le cholestérol libre prédomine. Leur accumulation dans les parois des vaisseaux est pathologique (athérome). Au niveau sanguin, ils constituent la fraction la plus abondante (70 %) comparativement au cholestérol libre (30 %).

B- LES CAROTÉNOÏDES

Ils comportent un grand nombre de doubles liaisons conjuguées ce qui leur confère une coloration pouvant aller du jaune au rouge. Ils s'altèrent facilement sous l'influence de la lumière ou de l'oxydation. Il y a 3 types de carotènes α , β et γ . L'organisme humain scinde le β carotène pour donner le rétinol (aldéhyde de la vit A) qui peut ensuite être réduit en alcool le rétinol ou vit A1.

Le rétinol joue plusieurs rôles :

- Il est responsable de la vision nocturne en constituant le pourpre rétinien (rhodopsine= opsine + rétinol).
- il favorise la croissance des cellules
- il protège les tissus épithéliaux

C- LES QUINONES À CHAÎNE ISOPRÉNIQUE

Ils comportent dans leur structure :

Une quinone (noyau benzène dioxygéné) avec une chaîne latérale polyisoprénique

La quinone est susceptible de subir une oxydoréduction en donnant une hydroquinone (noyau benzène dihydroxylé)

Deux groupes de substances peuvent être distingués : les ubiquinones et les vitamines K.

1- Les ubiquinones

Le plus important est le coenzyme Q10. Sa chaîne latérale est formée de 10 unités isoprènes. Toutes nos cellules peuvent le synthétiser à partir de la tyrosine. C'est un coenzyme liposoluble. Il transporte les électrons au niveau de la chaîne respiratoire.

2- Les vitamines K

Elles sont formées d'un noyau naphthoquinone (1 noyau benzène accolé à un noyau quinone) et d'une chaîne latérale polyisoprénique. Les vitamines K servent de coenzymes au cours de réactions de carboxylation de certaines protéines. Parmi ces dernières figurent des protéines de la coagulation comme la prothrombine, la proconvertine, les facteurs IX et X ainsi qu'une protéine de l'ossification l'ostéocalcine.

D- LES HÉTÉROCYCLES OXYGÉNÉS À CHAÎNE ISOPRÉNIQUE (VITAMINE E)

Les vit E ou tocophérols contiennent un noyau chromane (hétérocycle à oxygène) porteur de radicaux méthyles et une chaîne latérale isoprénique. Les différents tocophérols (α , β ...) diffèrent entre eux par la position des groupements méthyles du noyau chromane.

Ils sont susceptibles d'être hydrolysés en hydroquinones qui neutralisent les peroxydes et s'oxydent en quinones ce qui leur confère leurs propriétés antioxydantes. La forme hydroquinone est régénérée par la Vitamine C.

TEST D'AUTO-EVALUATION

QCR1. Inscrire dans l'espace réponse prévu la ou les lettre (s) correspondante(s) à la ou aux proposition (s) exacte (s).

L'acide stéarique :

- A- renferme 20 Atomes de C
 - B- est un AG saturé
 - C- est un AG répandu dans l'organisme
 - D- se trouve sous forme libre dans le sang
-

QCR 2. À- L'acide palmitoléique possède une double liaison Δ 9

- B- L'acide arachidique est une AG polyinsaturé
 - C- L'acide α linoléique appartient à la famille ω -6
 - D- L'acide oléique appartient à la famille ω -9
 - E- L'acide linoléique est un AG indispensable pour l'homme
-

QCR 3. L'acide α linoléique

- A- possède 3 doubles liaisons Δ 9,12,15
 - B- appartient à la famille ω -3
 - C- est le précurseur des eicosanoïdes
 - D- est un acide gras indispensable pour l'homme
-

QCR 4. Une molécule de glycérol est estérifiée soit

- 1- par 3 molécules de C18 : 0
- 2- par 3 molécules de C18 : 1

Donner le nom du triglycéride donné dans chaque cas

Indiquer parmi eux, celui qui est liquide.

QCR 5. 1- L'acide phosphatidique est un composé amphiphile

- 2- L'acide phosphatidique est un glycéro PL azoté
 - 3- La phosphatidylsérine est chargée négativement au pH physiologique
 - 4- L'acide diphosphatidyl glycérol renferme 4 AG
 - 5- Les phosphatidylcholines sont des lipides neutres au pH physiologique
-

QCR 6. À- La sphingosine est un aminodiol ayant 2 doubles liaisons

- B- La sphingosine peut être estérifiée par un AG
 - C- Les cébrosides sont des sphingolipides répandus dans tout l'organisme
 - D- Les gangliosides sont des glycérophospholipides
 - E- Les gangliosides sont exclusivement cérébraux
-

QCR 7. Donner un exemple de ganglioside qui joue un rôle de récepteur de virus.

QCR 8. Donner un exemple de sphingolipidose. Expliquer la cause de cette maladie.

QCR 9. Le cholestérol

- 1- est typiquement d'origine animale
 - 2- est constitué de 4 cycles à 6 carbones
 - 3- est présent dans le sang à l'état libre à raison de 70 %
 - 4- renferme dans sa structure 2 doubles liaisons
 - 5- est le 3 α ol 5 cholestène
 - 6- son accumulation dans les membranes biologiques est responsable de l'athérome
-

QCR 10. Indiquer les principaux dérivés du cholestérol

QCR 11. Donner les caractéristiques structurales et les principaux rôles de

- la vit A : _____

- la vit K : _____

- la vit E : _____

LES ACIDES AMINES

Les objectifs éducationnels

- 1- Définir un acide aminé et décrire la nature des acides aminés entrant dans la constitution des protéines en précisant ceux qui sont indispensables.
- 2- Préciser les principaux rôles exercés par chacun de ces acides aminés.
- 3- Décrire les principales propriétés physicochimiques des acides aminés en définissant les 2 séries D et L ainsi que le pouvoir rotatoire, les propriétés spectrales et la solubilité.
- 4- Concernant les propriétés ioniques des acides aminés, expliquer la dissociation des différents groupements fonctionnels en fonction du pH du milieu. Définir leur pK et le pHi caractéristique de chaque acide aminé.
- 5- Citer les principales réactions chimiques des acides aminés en rapport avec leurs différents groupements fonctionnels.
- 6- Décrire brièvement le principe des méthodes d'étude des acides aminés.

PLAN

I- STRUCTURE ET CLASSIFICATION DES ACIDES AMINES

- A- Acides aminés à chaîne latérale apolaire
 - 1- acides aminés à chaîne aliphatique
 - 2- acides aminés aromatiques
 - 3- acides aminés hétérocycliques
- B- Acides aminés à chaîne latérale polaire non chargée
 - 1- acides aminés hydroxylés
 - 2- acides aminés à fonction amide
 - 3- acide aminé à fonction thiol
 - 4- acide aminé AA à fonction sélényl
- C- Acides aminés à chaîne latérale polaire chargée
 - 1- acides aminés acides
 - 2- acides aminés basiques

II- AA INDISPENSABLES ET SEMI-INDISPENSABLES

III- PROPRIETES DES ACIDES AMINES

- A- Propriétés physico-chimiques
 - 1- Isomérisation L/D
 - 2- Absorption dans l'ultra
 - 3- Solubilité
 - 4- Propriétés ioniques
- B- Principales réactions des acides aminés
 - 1- Formation de liaison amide
 - 2- Formation d'amines
 - 3- Désamination et transamination

IV- PRINCIPALES METHODES D'ÉTUDE DES ACIDES AMINES

Les acides aminés (AA) ont une fonction essentielle structurale. Ils constituent les unités monomériques à partir desquelles les chaînes polypeptidiques sont construites. Ils peuvent y être incorporés sous forme modifiée, après la synthèse protéique. Exemples : la 4 OH-proline et la 5 OH-lysine qui entrent dans la constitution du collagène, le γ -carboxyglutamate qui est trouvé dans de nombreuses protéines liant le calcium comme la prothrombine et l'ostéocalcine.

Les AA participent également sous forme libre, ou de dérivés, à plusieurs fonctions intracellulaires comme la transmission nerveuse (Gly, GABA), la régulation de la croissance cellulaire (spermine et spermidine), la biosynthèse des porphyrines (Gly), des bases nucléiques (Gln, Asp, Ser), de l'urée (Gln, Glu, Asp). Ils joueront également, sous forme combinée le rôle d'hormones (insuline, ACTH) ou d'enzymes (trypsine)...

Il existe aussi dans nos cellules plusieurs AA non protéinogènes soit à l'état libre, jouant un rôle important dans divers processus métaboliques comme l'ornithine et la citrulline (intermédiaires métaboliques de l'uréogénèse), soit combinés sous forme de peptides simples comme la β alanine que l'on retrouve dans la carnosine (dipeptide du tissu musculaire).

I- STRUCTURE ET CLASSIFICATION

Le motif de base d'un AA comprend un groupement $-\text{COOH}$, un groupement $-\text{NH}_2$, un atome d'hydrogène et une chaîne latérale R variable selon l'AA. Tous ces substituants se groupent autour d'un atome de carbone central désigné $\text{C}\alpha$. Le carbone suivant à l'intérieur de la chaîne latérale s'appellera $\text{C}\beta$, etc. La chaîne latérale R détermine les propriétés physiques et chimiques de chaque AA. Les AA répondent donc tous à la représentation suivante, exceptée la proline et l'OH proline qui sont des acides α aminés N substitués :

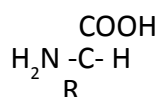

Nous classerons les AA selon la polarité de leur chaîne latérale en 3 groupes :

Groupe 1 : AA à chaîne latérale apolaire

Groupe 2 : AA à chaîne latérale polaire non chargée

Groupe 3 : AA à chaîne latérale polaire chargée

Au pH physiologique, les chaînes latérales des AA des groupes 1 et 2 sont neutres et celles du groupe 3 sont chargées.

Chaque AA est symbolisé soit par les trois premières lettres de son nom en écrivant la première en majuscule, soit par une seule lettre.

A- AA À CHAÎNE LATÉRALE APOLAIRE

À ce groupe appartiennent les AA aliphatiques, aromatiques et hétérocycliques

1- AA aliphatiques

- La glycine (Gly, G) : C'est l'AA le plus simple et le plus petit de tous les AA, car son radical R est un atome d'hydrogène. La Gly est présente particulièrement dans l'hémoglobine, les protéines fibreuses : collagènes et élastine. Elle se conjugue aux acides biliaires pour donner l'acide glycocholique et à l'acide benzoïque pour donner l'acide hippurique. Ces produits glycoconjugués peuvent être éliminés par voie rénale.

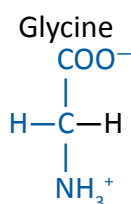

- L'alanine (Ala, A) : Son radical R est un méthyle. Elle peut être considérée comme la substance mère de tous les autres AA qui en dérivent par la substitution d'un ou de deux atomes d'hydrogène du groupement méthyle. Il existe un isomère de l'alanine, la β alanine qu'on trouve dans certains peptides comme la carnosine (peptide du tissu musculaire) et dans l'acide pantothénique (constituant du coenzyme A).

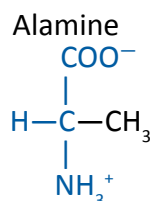

- La valine (Val, V), la leucine (Leu, L) et l'isoleucine (Ile, I) sont les 3 AA à chaîne latérale aliphatique ramifiée. Seule l'Ile renferme 2 C asymétriques. Ces AA ainsi que l'alloisoleucine, stéréo-isomère de l'Ile, sont trouvés dans le sérum ou l'urine des sujets atteints de leucine (maladie héréditaire caractérisée par un blocage au niveau de leur dégradation).

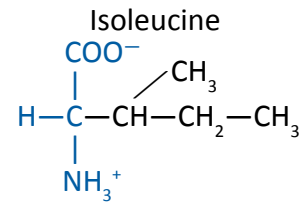
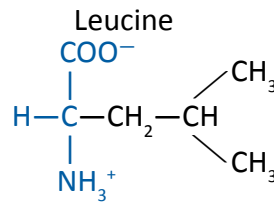
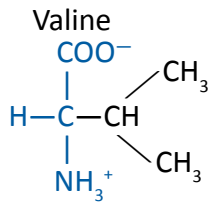

- La méthionine (Met, M), renferme dans sa chaîne latérale un groupement thiol substitué. C'est un donneur de groupement méthyl, au cours des réactions de transméthylation et un donneur de soufre, au cours de la synthèse d'un autre AA : la Cystéine.

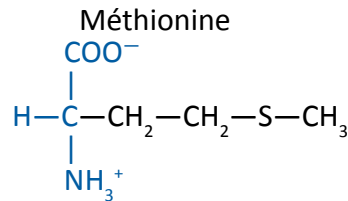

2- AA aromatiques

- La phénylalanine (Phe, F). Elle possède un noyau benzène dans son radical R.
- Le tryptophane (Trp, W). Il possède un noyau indole dans son radical R. C'est l'AA qui possède le plus d'atomes de carbone. Il est le précurseur de la sérotonine (neurotransmetteur) et de la tryptamine (amine biogène à action vasoconstrictrice).

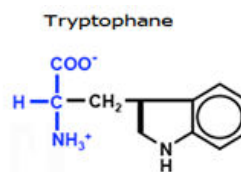
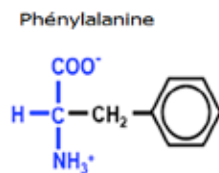

3- AA hétérocycliques

- La proline (Pro, P) et l'OH Proline (Hyp) sont les 2 acides α aminés N-substitués, car ils possèdent une fonction amine secondaire faisant partie de leur cycle pyrrolidine. Ces 2 AA sont spécialement abondants dans le collagène.

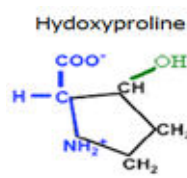
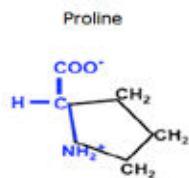

B- AA À CHAÎNE LATÉRALE POLAIRE NON CHARGÉE

Les AA de ce groupe ont tous une chaîne latérale qui n'est pas ionisée dans les conditions physiologiques (pH=7,4).

1- AA hydroxylés

Ils possèdent un groupement -OH susceptible d'être phosphorylé. Il s'agit de :

- La sérine (Ser, S) : Elle renferme dans sa chaîne latérale une fonction alcool primaire. Elle est abondante dans la fibroïne de la soie. Elle fait partie du site actif de certains enzymes comme l'acétylcholinestérase, la trypsine... Elle joue également, grâce à son groupement OH, un rôle régulateur de l'activité de certains enzymes, par phosphorylation/déphosphorylation de ce dernier, comme dans la glycogène synthétase et la glycogène phosphorylase.

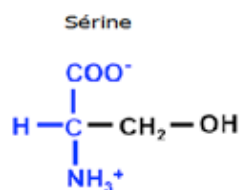

- La thréonine (Thr, T) : Elle possède une fonction alcool secondaire dans son radical R. Elle renferme 2 C asymétriques.

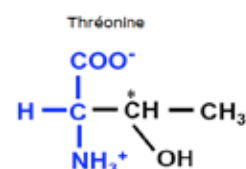

- La tyrosine (Tyr, Y) : C'est un AA possédant un groupement phénolique dans son radical R. Son produit d'oxydation est la 3,4 di OH Phe (DOPA) qui constitue à la fois le précurseur des hormones thyroïdiennes, des catécholamines (adrénaline et noradrénaline), d'un neurotransmetteur (la dopamine) et d'un pigment (les mélanines).
Seule la Tyr peut s'ioniser négativement en milieu alcalin grâce à son groupement phénol, par perte d'un H+.

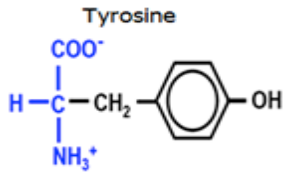

2- AA amidés

Ils possèdent une fonction amide dans leur radical R. Ce sont l'asparagine (Asn, N) et la glutamine (Gln, Q). La Gln constitue la forme de transport de l'ammoniac dans le sang. Elle est également un donneur de groupement amine au cours de la synthèse des bases nucléiques. L'Asn participe aux réactions de N-glycosylation au cours de la synthèse des glycoprotéines.

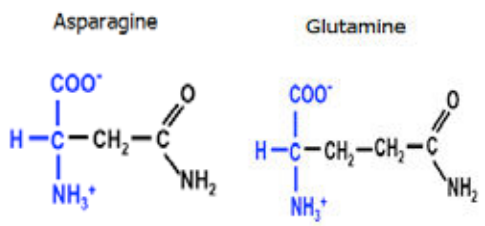

3- AA à fonction thiol

- La cystéine (Cys, C) : Elle possède un groupement thiol dans son radical R. Elle entre dans le site actif de certains enzymes. La réaction d'oxydation entre 2 cystéines produit la cystine par formation d'un pont disulfure. Ce pont disulfure stabilise la structure spatiale de certaines protéines. L'accumulation de cystine au niveau rénal est responsable de la lithiase rénale cystique.

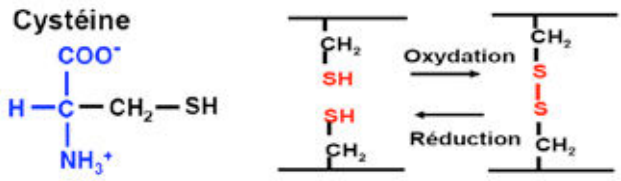

4- AA à fonction sélényl

-la sélélocystéine (SeC) : Sa structure est celle d'une cystéine dont l'atome de soufre est remplacé par un atome de sélénium. C'est un AA qui est incorporé dans certaines protéines suite à une modification prétraductionnelle. Il fait partie, en particulier, du site actif de la glutathion peroxydase.

La Cys et la SeC peuvent s'ioniser négativement à pH alcalin, par perte d'un H+ respectivement du groupement thiol (SH) et sélényl (SeH).

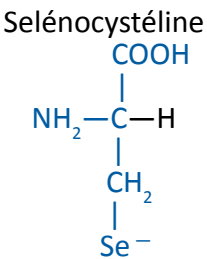

C- AA à CHAÎNE LATÉRALE POLAIRE CHARGÉE

1- AA acides

Ils possèdent au niveau de leur chaîne latérale un groupement carboxylique. Celui-ci s'ionise négativement au pH physiologique. Dans nos cellules ils sont donc toujours dissociés (suffixe « ate »). Il s'agit de l'aspartate (Asp, D) et du glutamate (Glu, E).

L'Asp possède un groupement β COOH. C'est le plus acide de tous les AA. C'est un donneur de groupement amine (-NH2) lors de la synthèse de l'urée dans le foie et la synthèse des bases nucléiques dans tous les tissus.

Le Glu possède un groupement γ COOH. Il a un rôle important au niveau du cerveau en tant que neurotransmetteur. Il produit également le GABA qui est un autre neurotransmetteur cérébral. Il joue un rôle dans la coagulation du sang par formation du γ carboxy Glu ou Gla au niveau de 2 facteurs de coagulation : la prothrombine et la proconvertine. Il participe aux réactions de transamination essentiellement catalysées par l'aspartate aminotransférase ou ASAT et à l'alanine aminotransférase ou ALAT

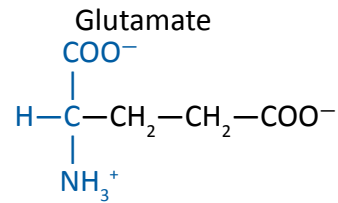
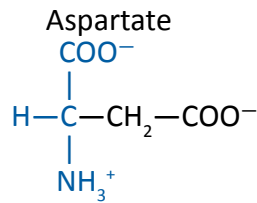

2- AA basiques

Leur chaîne latérale s'ionise en fixant un H⁺ sur le groupement aminé au pH physiologique. Dans nos cellules ils sont donc chargés positivement. Il s'agit de la lysine (Lys, K), l'OH-Lysine (Hyl), l'arginine (Arg, R) et l'histidine (His, H). L'Arg possède un groupement guanidyl au niveau de son radical R. C'est l'AA le plus basique.

La Lys renferme dans sa chaîne latérale un groupement ε NH₂ et l'His un noyau imidazole. Lys et Arg sont particulièrement abondants dans les histones. Quant à l'His, elle est abondante dans l'hémoglobine. L'OH Lys se trouve en forte proportion dans les collagènes, mais elle est absente dans l'élastine.

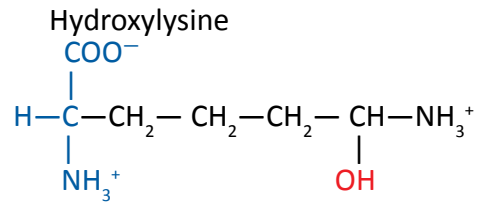
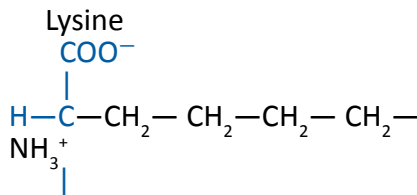

Arginine

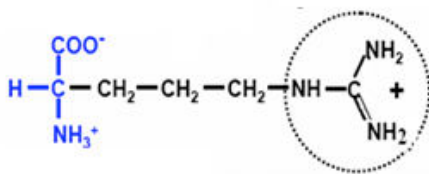

Histidine

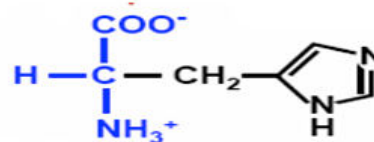

II-AA INDISPENSABLES ET SEMI-INDISPENSABLES

L'homme est absolument dépendant des AA protéinogènes, codés génétiquement. Si 1 seul AA manque, la plupart des protéines ne peuvent être produites. Notre organisme peut toutefois produire certains AA à partir d'intermédiaires métaboliques ou d'AA indispensables (voir thème IIb). Mais il a absolument besoin de 8 AA dits indispensables, car il est incapable d'en effectuer la synthèse. Ils doivent donc être apportés par l'alimentation. Il s'agit de :

- 3 AA à chaîne latérale aliphatique ramifiée (Val, Leu, Ile),
- 1 AA basique (Lys),
- 1 AA hydroxylé (Thr),
- 1 AA à groupement thiol substitué (Met)
- 2 AA aromatiques (Phe et Trp)

Dans certaines conditions physiologiques, comme la grossesse et la croissance, l'homme a besoin en plus de l'His et de l'Arg.

La Tyr et la Cys sont considérées comme AA semi-indispensables à condition que leurs précurseurs respectifs Phé et Met soient présents.

III- PROPRIETES DES ACIDES AMINES

À- PROPRIÉTÉS PHYSICO- CHIMIQUES

1- Isomérisation D et L

Par convention, l'isomère L d'un AA est celui qui a le NH₂ à gauche quand le COOH est écrit en haut et le radical R en bas de la formule.

Tous les acides aminés naturels sont de la série L. Des AA de la forme D sont retrouvés dans certains peptides doués d'activité antibiotique comme la pénicilline (D-Val). Ils entrent aussi dans un constituant de la paroi bactérienne, la muréine (peptidoglycane renfermant la D-Ala).

2- Absorption dans l'ultra violet

Tous les acides aminés absorbent la lumière UV à environ 220 nm mais les AA aromatiques absorbent en plus entre 250 et 300 nm. La Tyr et le Trp présentent particulièrement un maximum d'absorption à 280 nm. Cette propriété est utilisée pour doser spectrophotométriquement les protéines.

3- Solubilité

Les AA sont généralement solubles dans l'eau. Cette solubilité décroît avec le nombre d'atomes de carbone. Inversement, la présence au niveau du radical R de groupements hydrophiles acides (-COOH) ou basiques (-NH₂), ou hydrophiles neutres (-OH, -SH, -SeH et -CONH₂) augmente cette solubilité. La solubilité des AA est minimale quand la charge nette de l'AA est la plus faible (voir pHi).

4- Ionisation

Les AA possèdent à la fois une fonction acide faible (α-COOH) et une fonction basique faible (α-NH₂). Ce sont donc des composés ampholytes ou amphotères. La dissociation de ces 2 fonctions dépend du pH. En milieu acide, la fonction amine s'ionise en captant un H⁺ alors qu'en milieu alcalin la fonction carboxyle s'ionise en libérant un H⁺.

Lorsqu'on fait passer une solution d'un AA neutre d'un pH acide à un pH basique, on a les formes ioniques suivantes :

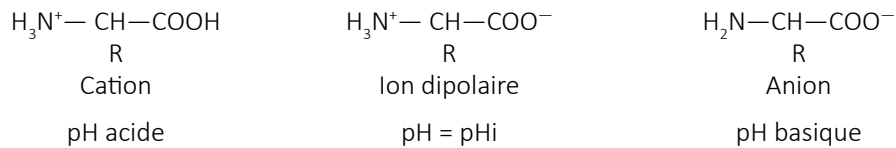

On définit :

- K : constante de dissociation du groupement fonctionnel considéré.
- pK = - log K. Il correspond au pH de 1/2 dissociation du groupement fonctionnel.

Par convention :

- pK₁ = pH qui correspond à la 1/2 dissociation du groupement α COOH,
- pK₂ = pH qui correspond à la 1/2 dissociation du groupement αNH₂,
- pK_r = pH qui correspond au pH de demi-dissociation du groupement ionisable de la chaîne latérale.

Le pHi ou pH isoélectrique est le pH qui correspond à la forme électriquement neutre. Il peut être calculé en faisant la demi-somme des pK des formes situées de part et d'autre de la forme neutre de l'AA.

B- PRINCIPALES RÉACTIONS DES ACIDES AMINES

1- Formation de liaison amide

Le groupement α carboxylique d'un AA peut réagir avec un groupement amine formant une liaison amide (voir peptides)

2- Formation d'amines

Elle a lieu par décarboxylation, sous l'action de décarboxylases cellulaires utilisant le phosphate de pyridoxal (PPL) (voir Coenzymes). Cette réaction se déroule également grâce aux décarboxylases bactériennes intestinales. Elle aboutit à la formation d'amines dont certaines sont biogènes comme l'histamine qui est libérée lors des réactions inflammatoires ou allergiques.

3- Désamination et transamination

Ce sont 2 réactions enzymatiques très importantes dans le métabolisme des AA. La désamination est l'élimination du groupement NH₂ de l'AA par oxydation en donnant un acide α cétonique (R-CO-COOH) et la transamination est un transfert du groupement NH₂ sur un acide α cétonique pour donner un nouvel AA (cf Thème 2 b)

IV- PRINCIPALES MÉTHODES D'ÉTUDE DES AA

A- CHROMATOGRAPHIE PAR ÉCHANGE D'IONS

Cette technique permet de séparer les AA selon leur charge. Elle consiste à remplir une colonne de verre avec une résine qui contient un support sur lequel sont greffés soit des groupements sulfonés (HSO₃⁻, Na⁺) ou polycarboxyliques (RCOO⁻, Na⁺) constituant des résines échangeuses de cations, soit des groupements polyaminés (R-NH₄⁺, Cl⁻) constituant des résines échangeuses d'anions. On utilise généralement les résines échangeuses de cations. À pH acide, les AA se comportent comme des cations (forme basique) et se fixent à la place des ions Na⁺. On réalise ensuite un gradient d'éluion croissant de pH et de force ionique. Au pH correspondant au pHi de l'AA, celui-ci n'est plus retenu et sera alors élué. Les AA sont ensuite collectés et analysés par la réaction colorimétrique à la ninhydrine. Une courbe d'éluion représentant le chromatogramme permet d'identifier les AA par la position de leur pic d'éluion et de les doser par spectrophotométrie en UV.

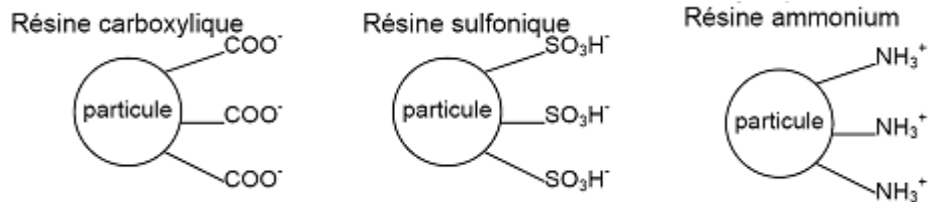

B- CHROMATOGRAPHIE DE PARTAGE (HPLC)

C'est la méthode la plus récente. Les AA sont d'abord transformés en dérivés aromatiques par un réactif chimique (réactif d'Edman). Ils sont ensuite adsorbés sur une colonne de silice microgranulaire dont les groupements OH sont substitués par de longues chaînes hydrocarbonées (18 C). Cette silice ainsi greffée constitue la phase stationnaire. Les AA sont retenus selon le degré d'hydrophobicité du radical R. L'élution est faite, sous une pression élevée, par la phase mobile, qui est un solvant (mélange d'eau et d'acétonitrile) de polarité décroissante. Un système de détection/intégration permet la mise en évidence des AA et leur dosage au fur et à mesure de leur sortie sous forme de pics.

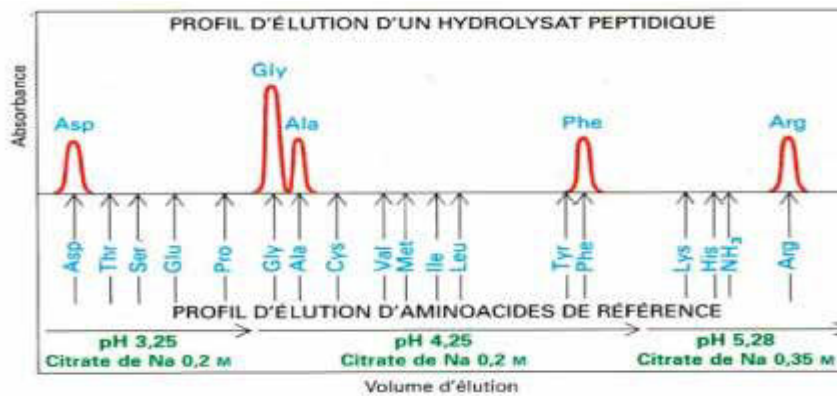

C- ÉLECTROPHORÈSE

Il s'agit d'une méthode de séparation des AA basée sur leur charge. Si l'on dépose un mélange d'AA sur un support (feuille de papier) préalablement imbibé du tampon de migration, et que l'on établit un champ électrique, les AA dont le pHi est > au pH d'électrophorèse s'ioniseront positivement et migreront vers la cathode (pôle -). Les AA dont le pHi est = au pH du tampon de migration ne seront pas chargés et resteront au niveau du dépôt. Enfin les AA dont le pHi est < au pH du tampon de migration seront chargés négativement et migreront vers l'anode (pôle +). À la fin de la migration, le support est séché, les AA sont ensuite mis en évidence sous forme de spots colorés grâce à la réaction à la ninhydrine. Des échantillons connus d'AA sont traités dans les mêmes conditions afin d'identifier la nature des différents AA.

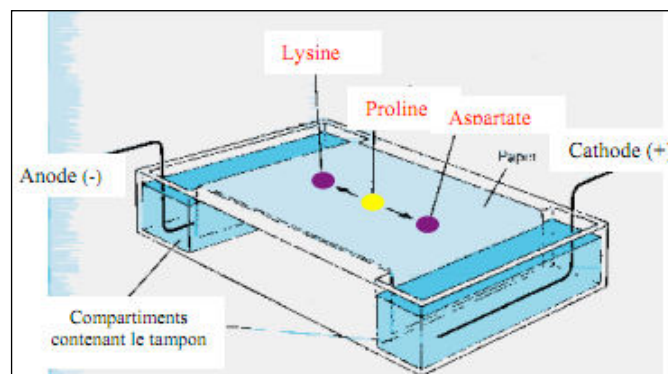

TEST D'AUTO-EVALUATION

Q 1. Écrire la formule générale d'un acide aminé naturel.

Q 2. Donner le nom et le symbole de :

- un AA ayant une fonction alcool secondaire : _____
- un AA ayant une fonction thiol : _____
- un AA acide ayant une fonction γ carboxylique : _____
- un AA à 4 C ayant une fonction amide : _____
- un AA ayant un noyau indole : _____
- un AA ayant une fonction amine secondaire : _____
- un AA ayant un noyau imidazole : _____
- un AA basique ayant un ϵ -NH₂ : _____

Q 3. Citer une propriété commune caractérisant chacun des groupes d'AA suivants :

- Val, Leu, Ile : _____
- Thr, Met, Phe : _____
- Gln, Asn : _____
- Ser, SeC, Tyr : _____

Q 4. Quel est parmi les AA protéinogènes celui :

- a. qui n'a pas d'activité optique : _____
- b. qui possède une fonction thiol substituée : _____
- c. qui a un groupement phénolique absorbant à 280 nm : _____
- d. qui, de par sa structure, est le moins soluble : _____
- e. qui est le plus acide : _____
- f. qui est le plus basique : _____

Q 5. Citer le nom de 3 réactions des AA tenant au groupement NH₂

Q 6. Citer le nom de 2 réactions des AA tenant au groupement COOH

Q 7. a) écrire les formes ioniques de l'His en fonction du pH (ne représenter que les groupements ionisables)

b) Calculer son pKr sachant que le pK1=1,82, le pK2= 9,17 et le pHi= 7,58

Q 8. Compléter le tableau suivant :

AA	pK1	pK2	pKr	Formule du pHi	pHi
Tyr	2,20	9, 11	10,13		
Cys	1,71	10,78	8,33		
Glu	2,19	9,67	4,25		
Lys	2,18	8,95	10,53		

Q 9. On soumet à une électrophorèse à pH =6, un mélange de Glu, Leu et Arg dont les pHi sont respectivement : 3,22 ; 5,98 et 10,76. Vers quels pôles migrent ces AA ?

Q 10. On veut séparer les AA Asp, Ala et Lys par chromatographie sur colonne de résine échangeuse de cations (HSO_3^- , Na^+). Pour cela, on dépose le mélange de ces AA à $\text{pH}=2$ au sommet de la colonne, puis on amène progressivement le pH à 7. Quels AA sont élués et dans quel ordre.

On donne : $\text{pHi}(\text{Asp})= 2,87$; $\text{pHi}(\text{Ala})= 6,00$; $\text{pHi}(\text{Lys})= 9,74$

Q 11. Citer une méthode de séparation des AA selon leur différence de solubilité dans les solvants organiques.

LES PEPTIDES

Les objectifs éducationnels

- 1- Définir la liaison peptidique et indiquer ses propriétés.
- 2- Déterminer la séquence d'un peptide à partir des résultats obtenus par des méthodes chimiques et enzymatiques.
- 3- Citer le nom de peptides doués d'une activité biologique importante en précisant leurs caractéristiques structurales.

PLAN

I- STRUCTURE

- A- LIAISON PEPTIDIQUE
- B- NOMENCLATURE ET MODE D'ÉCRITURE DES PEPTIDES
- C- DÉTERMINATION DES SÉQUENCES PEPTIDIQUES

II- ÉTUDE DE QUELQUES PEPTIDES AYANT UNE IMPORTANCE BIOLOGIQUE

- A- LE GLUTATHION
- B- LA CARNOSINE
- C- HORMONES PEPTIDIQUES
 - 1- Hormones hypothalamiques
 - 2- Hormones hypophysaires
 - 3- Hormones pancréatiques
- D- PEPTIDES ANTIBIOTIQUES
- E- TOXINES PEPTIDIQUES

On appelle peptide un enchaînement d'AA liés entre eux par des liaisons peptidiques. On distingue en général :

- les oligopeptides : dipeptide (2 AA), tripeptide (3 AA)... Généralement, le nombre d'AA liés ne dépasse pas une dizaine.
- les polypeptides : à partir de décapeptide (10 AA) et ne dépassant pas généralement la centaine d'AA.

I- STRUCTURE

A- LA LIAISON PEPTIDIQUE

La liaison peptidique résulte de l'élimination d'une molécule d'eau entre le groupement α carboxylique d'un AA et le groupement α aminé de l'AA suivant.

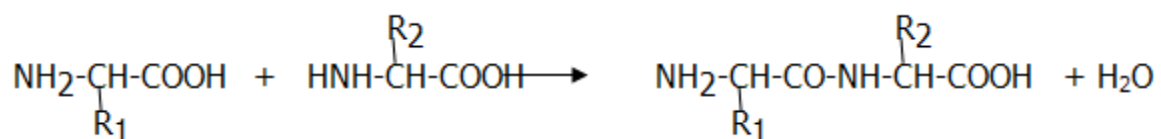

La liaison peptidique (-CO-NH-) est une liaison amide substituée (amide secondaire). Elle peut exister sous 2 formes limites (formes mésomères en équilibre).

Il joue un rôle important dans le système de transport membranaire des AA (cycle γ GT : γ - glutamyl-transpeptidase).
Il participe à la formation des leucotriènes.

B- LA CARNOSINE

C'est un dipeptide du tissu musculaire. C'est la β alanyl- histidine. On peut la retrouver dans l'urine humaine où elle constitue un marqueur d'un catabolisme accru des protéines musculaires ou le reflet d'une alimentation riche en protéines.

C- HORMONES PEPTIDIQUES

1- Hormones hypothalamiques

Exemple la TRH ou thyroïdolibérine : C'est un tripeptide dont la structure est la suivante :

Acide pyroglutamique-His-Prolinamide

Il stimule la libération de la thyrotropine (TSH) hypophysaire (et également de la prolactine).

2- Hormones hypophysaires

Exemples : L'ocytocine et la vasopressine : Ce sont en fait deux hormones hypothalamiques, mais qui sont stockées dans la post-hypophyse. Elles possèdent une très grande analogie structurale. En effet, ce sont deux nonapeptides ayant tous deux de la glycinamide comme résidu C-terminal et une partie cyclique N-terminale créée par l'existence d'un pont disulfure intrachaîne. Elles ne diffèrent que par deux acides aminés. Chez l'homme, l'isoleucine (position 3) et la leucine (position 8) dans l'ocytocine sont remplacées respectivement dans la vasopressine par la phénylalanine et l'arginine ou la lysine.

Il est intéressant de noter que ces différences structurales, aussi minimes, se traduisent par des différences importantes dans l'activité biologique. En effet, l'ocytocine provoque la contraction de l'utérus gravide et joue un rôle primordial lors de l'accouchement. Elle exerce également une action stimulante sur les glandes mammaires en provoquant la lactation. La vasopressine possède à la fois une action vasopressine et antidiurétique. Sa sécrétion est en particulier stimulée par la restriction hydrique et les hémorragies.

3- Hormones pancréatiques

Exemple : L'insuline. C'est la seule hormone hypoglycémisante. Elle est sécrétée par les cellules β des îlots de Langerhans. Elle est formée de 2 chaînes peptidiques A et B réunies entre elles par 2 ponts disulfures :

La chaîne A comporte 21 AA avec la Gly en position N-terminale. Elle est caractérisée par un pont disulfure intra chaîne.
La chaîne B comporte 30 résidus d'AA avec la Phe en position N-terminale.
Les ponts disulfures sont indispensables à l'activité de l'hormone.

D- PEPTIDES ANTIBIOTIQUES

Exemple : La pénicilline. C'est un dipeptide cyclique formé de L-Cys et de D-Val, extrait d'une moisissure, *penicillium notatum*. La pénicilline est en fait un analogue structural du dipeptide D-Ala-DAla utilisé pour l'édification de la muréine, constituant important de la membrane des bactéries Gram+. Au cours de la synthèse de la muréine, la pénicilline entre en compétition avec ce dipeptide vis-à-vis de l'enzyme.

E- TOXINES PEPTIDIQUES

Exemple : L' α -amanitine, octapeptide cyclique contenant plusieurs AA inhabituels. Elle est extraite du champignon vénéneux l'amanite phalloïde. Elle se lie très fortement à la RNA polymérase eucaryotique de type II qu'elle inhibe.

TEST D'AUTO-EVALUATION

Q 1. La liaison peptidique

À : est une liaison non covalente

B : peut s'établir entre le carboxyle α d'un AA et tout groupement NH_2 porté par l'AA voisin

C : est une liaison amide substituée

D : possède le caractère d'une double liaison partielle

E : peut être représentée par 2 formes mésomères

Q 2. Écrire la formule du glutathion en utilisant les abréviations à 3 lettres pour les AA constitutifs. Indiquez la nature des liaisons unissant les AA ainsi que son groupement réactif.

Q 3. Donner un exemple d'hormone peptidique hypothalamique. Donner sa composition en AA.

Q 4. Citer deux exemples d'hormones hypophysaires peptidiques en précisant leurs différences structurales.

Q 5. Citer un exemple d'hormone peptidique pancréatique en précisant ses caractéristiques structurales

Q 6. Citer le nom d'un peptide antibiotique. Indiquez ses caractéristiques structurales et son mode d'action.

Q 7. Indiquer les caractéristiques structurales et le mode d'action de l' α -amanitine.

LES PROTÉINES

Les objectifs éducationnels

- 1/ Connaître les différentes classes de protéines
- 2/ Indiquer les différents niveaux de structure des protéines
- 3/ Définir les différents types de structures secondaires
- 4/ Connaître l'importance des liaisons stabilisatrices dans l'établissement de la structure spatiale
- 5/ Décrire la structure tertiaire dans les protéines globulaires et fibreuses
- 6/ Décrire la structure quaternaire des protéines en se basant sur des exemples précis

PLAN

I. INTRODUCTION

II. CLASSIFICATION

III. LES DIFFÉRENTS NIVEAUX DE STRUCTURES

- III-1 Structure primaire
- III- 2 Structure secondaire
 - III-2-1- hélice α
 - III-2-2- feuillet β
 - III-2-3- coude β
 - III-2-4- pelote statistique
- III- 3 Structure tertiaire
 - III-3-1- liaisons stabilisatrices
 - III-3-2- protéines fibreuses (scléroprotéines)
 - III-3-3- protéines globulaires (sphéroprotéines)
- III- 4 Structure quaternaire
 - III- 4-1- protéines globulaires
 - III- 4-2- protéines fibreuses
- III- 5 Enroulement et déroulement
 - III-5-1- protéines chaperon
 - III-5-2- dénaturation et renaturation des protéines
- III- 6 Suprastructure

IV. RELATION ENTRE LA STRUCTURE DES PROTÉINES ET LEUR FONCTION

- IV- 1 importance de la structure primaire
- IV-2 importance de la structure spatiale
- IV- 3 importance de la structure quaternaire et supramoléculaire

V. PROPRIÉTÉS ET MÉTHODES D'ÉTUDES

I.INTRODUCTION

Les protéines sont des macromolécules formées d'une succession d'acides aminés (≥ 100 AA) unis entre eux par des liaisons peptidiques. Leur conformation est assurée par des liaisons covalentes et non covalentes. Elles présentent différents niveaux de structure.

II. CLASSIFICATION DES PROTÉINES

Les protéines peuvent être classées en fonction de :

II-1/ LEUR COMPOSITION

- les protéines simples ou holoprotéines sont composées exclusivement d'acides aminés (les hydrolases).
- les protéines complexes ou conjuguées ou hétéroprotéines qui se composent de 2 parties : la partie protéique ou apo-protéine et la partie non protéique ou groupement prosthétique (acide phosphorique, groupement glucidique, lipidique, métallique...)

II-2/ LEUR RÔLE BIOLOGIQUE

Les protéines ont des rôles variés : enzymes (ADN polymérase), protéines de défenses (immunoglobuline), protéine de structure (collagène), protéine de transport (sérum-albumine), protéine de régulation (insuline), protéines contractiles (actine et myosine) et les protéines de stockage (ferritine).

II-3/ LEUR STRUCTURE SPATIALE

Les protéines peuvent également être classées en fonction de leur structure et leur forme tridimensionnelle en

- protéines globulaires ou sphéroprotéines possédant des chaînes polypeptidiques enroulées ou pliées de façon compacte (myoglobine, chymotrypsine...).
- protéines fibreuses ou scléroprotéines possédant une forme allongée (α kératine des cheveux, fibroïne de la soie)

II-4/ LEUR SOLUBILITÉ

- protéines globulaires (albumine et globulines) sont solubles en milieu aqueux.
- protéines fibreuses (kératines, collagènes) sont insolubles en milieu aqueux.

III. LES DIFFÉRENTS NIVEAUX DE STRUCTURE

III-1 STRUCTURE PRIMAIRE

La structure primaire de la chaîne polypeptidique d'une protéine correspond à l'ordre dans lequel les acides aminés sont unis les uns aux autres, par des liaisons peptidiques ainsi qu'à l'emplacement de toutes les liaisons disulfures.

La séquence de l'enchaînement des acides aminés est définie par le nombre, la nature et la position des résidus d'AA unis dans la chaîne polypeptidique. Elle est unique à chaque protéine et déterminée par le gène codant pour cette protéine.

III-2 STRUCTURE SECONDAIRE

La structure secondaire correspond au premier degré de repliement de la chaîne polypeptidique. Elle est due aux relations dans l'espace des résidus proches les uns des autres. Elle est stabilisée par des liaisons hydrogène entre les liaisons peptidiques.

La structure secondaire d'un polypeptide présente un aspect régulier et ordonné d'unités répétées de façon régulière :

- Lorsque les plans des liaisons peptidiques tournent de manière régulière dans le même sens l'un par rapport à l'autre, on aura alors une structure en hélice α .
- Lorsque les plans des liaisons peptidiques s'organisent de manière régulière et répétitive deux à deux, on aura alors une structure en feuillet β .
- Lorsque les plans tournent de manière aléatoire les uns par rapport aux autres on aura une structure désordonnée dite en « pelote statistique ». L'existence d'une telle structure ne signifie pas qu'elle n'est pas importante sur le plan biologique.

III-2-1/ Structure en Hélice α

L'hélice α est une structure secondaire qui s'observe au niveau de certaines parties d'une protéine. Les atomes d'azote et d'oxygène du squelette protéique sont reliés entre eux par des liaisons hydrogène. L'acide aminé n est relié ainsi à l'acide aminé n+3. L'intérieur de l'hélice alpha est hydrophobe, ce qui n'est pas forcément le cas des chaînes latérales qui se trouvent exposées à la surface. Les hélices alpha sont rigides, par opposition aux autres parties de la protéine qui ont des conformations en pelote statistique.

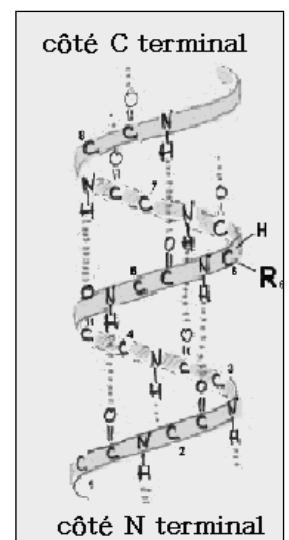

Structure en hélice α

La présence de certains acides aminés dans une séquence protéique déstabilise l'hélice α comme Pro, Gly, Tyr et Asp. Par contre, les séquences renfermant Glu, Ala et Leu favorisent sa formation.

III-2-2/ Structure en Feuillet β plissé

C'est une structure régulière dans laquelle la chaîne polypeptidique est plissée, presque complètement étirée. Des liaisons hydrogène inter ou intrachaines s'établissent entre les structures β parallèles ou β antiparallèles des feuillets β plissés. De plus les acides aminés à chaîne ramifiée et aromatique ainsi que la glycine et la proline favorisent la formation de cette structure.

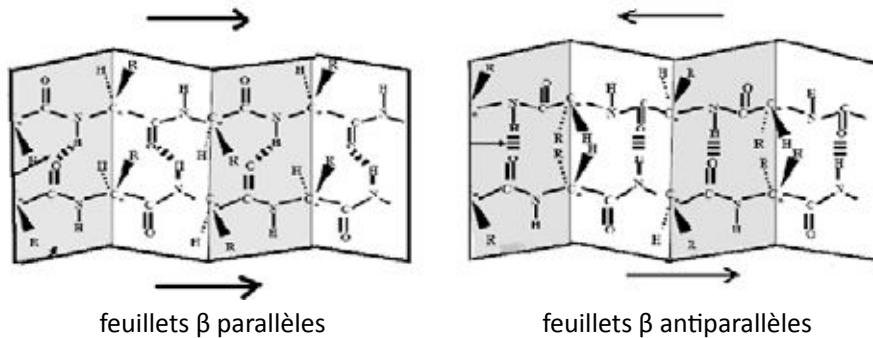

III-2-3/ Structure en coude β

Il s'agit d'une séquence de 4 acides aminés adoptant une conformation permettant un repli de la chaîne à la manière d'une épingle à cheveux. Cette structure met en jeu principalement la cystéine, la proline, l'acide aspartique ou l'asparagine, la glycine ou la sérine. La boucle est stabilisée par une liaison hydrogène entre le CO et le NH appartenant respectivement au premier et au troisième acide aminé de la séquence tétra peptidique du coude. Les coudes sont répartis, grâce à leur caractère hydrophile, à la périphérie de la molécule et sont en partie responsables de la forme générale globulaire de la protéine.

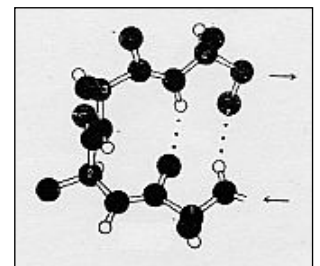

Structure en coude β

III-2-4/Pelote statistique

Dans presque toutes les protéines globulaires, il existe des séquences polypeptidiques qui ne sont pas disposées en hélice α , ni en feuillet β plissés ni en coude β , mais en zones plus libres, capables de certains mouvements. Grâce à leur flexibilité, ces structures en pelote statistique permettent aux molécules de changer de conformation.

III- 3 STRUCTURE TERTIAIRE

Elle correspond à l'organisation de la protéine dans l'espace grâce à un 2ème degré de repliement de la chaîne sur elle même. Ce niveau structural est dû aux relations des résidus d'acides aminés éloignés dans l'espace. Cette organisation spatiale (conformation) donne à la protéine sa forme native (forme active de la protéine). Chaque protéine prend spontanément une structure tertiaire unique. Cet agencement unique est dicté par la séquence des acides aminés. Cette structure est maintenue par des liaisons covalentes et des liaisons de faible énergie.

III-3-1/ Les liaisons stabilisatrices

Ces liaisons sont de 2 types :

- liaisons covalentes : les ponts disulfures responsables de la formation de boucles
- liaisons non covalentes (faible énergie) : Les liaisons hydrogène, les liaisons ioniques, les liaisons hydrophobes et les liaisons de Van der Waals

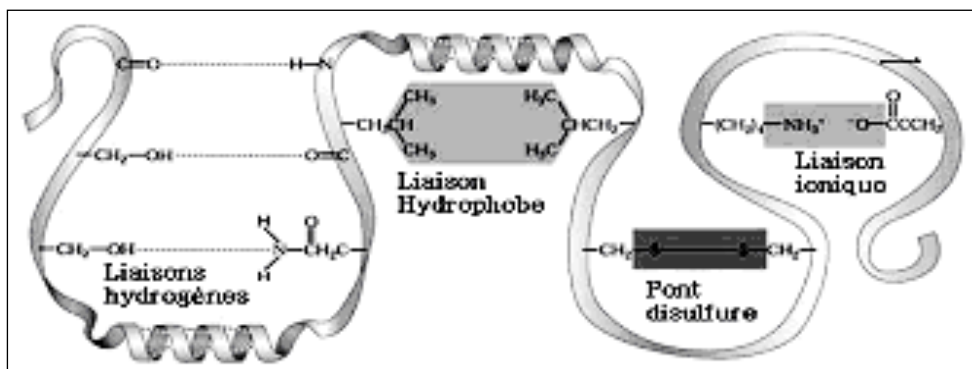

Différents types de liaisons rencontrées dans la stabilisation de la structure tertiaire des protéines.

L'ensemble des forces de liaisons qui viennent d'être rapportées permet à la protéine de conserver une structure tridimensionnelle unique (structure native) spécialement adaptée à la spécificité de cette protéine.

III-3-2/ Les protéines fibreuses

Les protéines fibreuses ont une forme allongée et s'assemblent en fibres.

La structure tertiaire de ce type de protéine est formée soit :

- d'hélices α : les kératines α qui forment les tissus protecteurs du corps, tels l'épiderme, les poils, les ongles.
- de feuillets β : la fibroïne de la soie formée de feuillets β anti parallèles

III-3-3/ Les protéines globulaires

Contrairement aux protéines fibreuses, les protéines globulaires sont sphériques et solubles. C'est le cas de l'albumine, des globulines, de la caséine et des hormones protéiques et d'un grand nombre d'enzymes du métabolisme cellulaire...

La structure spatiale d'une protéine globulaire correspond aux repliements de la chaîne polypeptidique sur elle même. Ces repliements sont liés à l'existence de plusieurs motifs secondaires comme : l'hélice α , le feuillet β le coude β et les zones en pelote statistique. Cette structure appelée conformation de la protéine est stabilisée par des liaisons covalentes et des liaisons de faible énergie. Les résidus d'acides aminés apolaires se situent préférentiellement à l'intérieur de la structure où ils peuvent s'associer par des liaisons hydrophobes, tandis que les résidus polaires ou ioniques se situent à la périphérie où ils peuvent s'associer entre eux par des liaisons hydrogène ou ioniques.

III-4 STRUCTURE QUATERNAIRE DES PROTÉINES

Diverses protéines sont constituées par des associations de chaînes polypeptidiques ou de sous unités. On donne le nom de protomères à ces sous-unités ainsi assemblées, tandis que le terme de monomère est réservé à une sous unité isolée. L'association des sous-unités donne des protéines oligomériques. Cette structure est stabilisée par des liaisons de faible énergie, mais dans certains cas, il peut y avoir un nombre limité de ponts disulfures entre les chaînes. Les protomères peuvent être identiques : structure quaternaire homogène (phosphorylase a) ou différents : structure quaternaire hétérogène (l'hémoglobine, constituée de 4 protomères identiques deux à deux).

III-4-1/ les protéines globulaires

- Ex : l'immunoglobuline

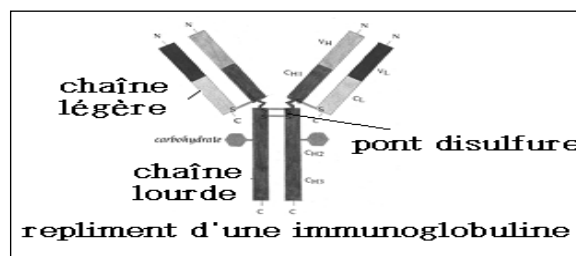

Les deux chaînes lourdes de l'immunoglobuline sont reliées par 2 ponts disulfures. Il existe aussi un pont disulfure entre chacune des chaînes lourdes et des chaînes légères.

- Ex : l'hémoglobine

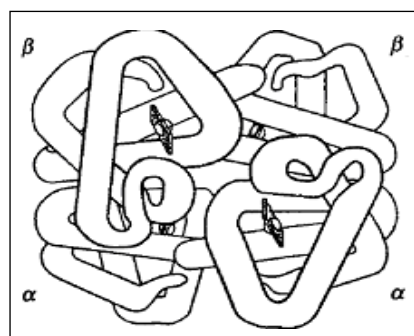

Structure tétramérique ($\alpha_2\beta_2$) de l'hémoglobine

Les 4 sous unités sont reliées par des liaisons de faible énergie. Les enzymes allostériques et les isoenzymes ont une structure oligomérique.

III-4-2/ Les protéines fibreuses

Certaines protéines fibreuses comme la kératine, le collagène sont formées par des structures super hélicoïdales :

- la super hélice gauche des kératines. Dans les kératines, la majeure partie des chaînes peptidiques est enroulée en hélice α droite. Deux hélices α s'enroulent entre elles pour former la super hélice gauche.
- le tropocollagène est constitué de trois chaînes polypeptidiques, chacune étant sous la forme d'une hélice très étirée.

III- 5 ENROULEMENT ET DÉROULEMENT DES PROTÉINES

III-5-1 Les protéines chaperons ou chaperonines

Toutes les cellules possèdent une classe spéciale de protéines qui assistent certaines protéines dans leur enroulement final.

Elles permettent d'augmenter la proportion des protéines repliées correctement :

- en évitant l'agrégation entre les protéines
- en supprimant ou renversant les enroulements incorrects
- en accélérant les étapes finales de l'enroulement.

Ainsi, les protéines chaperonnes (ou chaperonines) facilitent : 1/ l'enroulement natif des protéines 2/ l'association entre les sous-unités

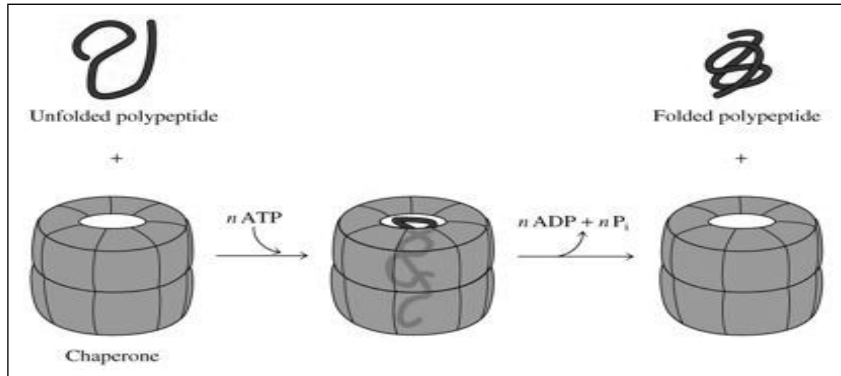

III-5-2 Dénaturation et renaturation

La dénaturation d'une protéine correspond à la rupture des liaisons de faible énergie qui maintiennent en place les niveaux de structure secondaire, tertiaire, et s'il y a lieu quaternaire sans modification de la structure primaire.

La rupture de ces liaisons entraîne la disparition de toute organisation spatiale. La protéine n'est donc plus sous sa forme native et perd partiellement ou totalement son activité biologique.

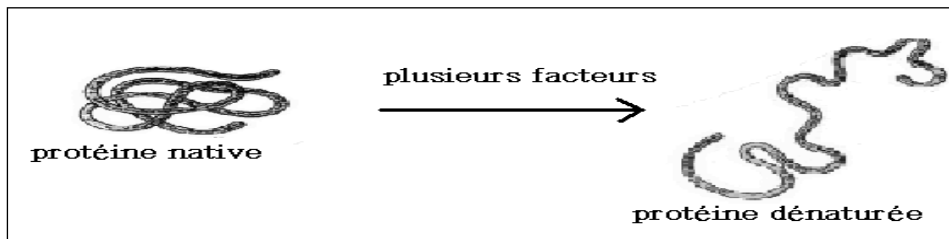

Le processus peut être réversible ou irréversible :

- la dénaturation réversible peut être provoquée par de faibles variations de pH, la présence dans le milieu de sels d'urée ou de guanidine. La protéine peut retrouver sa forme native après élimination de l'agent dénaturant.

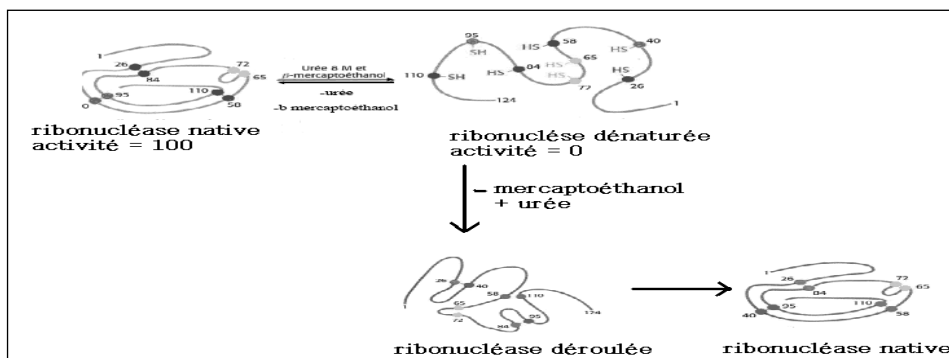

- la dénaturation peut être irréversible. Dans ce cas, il y a une modification profonde de la conformation spatiale de la molécule qui ne peut plus retrouver son état natif après élimination de l'agent dénaturant. Les agents responsables de la dénaturation irréversible peuvent être la chaleur, les solvants organiques, les variations de pH extrêmes, les sels de métaux lourds, les détergents (SDS), les rayons UV...

III-6 STRUCTURE SUPRAMOLÉCULAIRE

Elle peut être réalisée

- à partir de protéines globulaires :

- Exemple 1 : Actine F

L'actine F (protéine fibreuse) est un polymère (>10 sous unités) d'actine G (protéine globulaire).

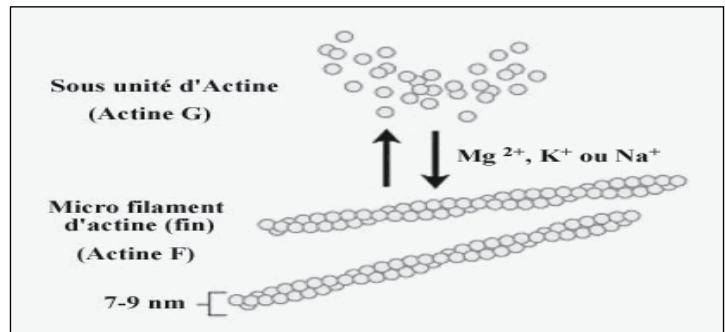

Filament d'actine

- Exemple 2 : Elastine

L'élastine est le constituant majeur des fibres élastiques. Elle confère aux tissus conjonctifs de certains tissus (poumons, grosses artères, quelques ligaments élastiques et peau...) des propriétés d'extensibilité et de rétraction élastique. Son pré-curseur est la tropoélastine. Il s'agit d'une protéine globulaire formée par 830 acides aminés. Elle est riche en acides aminés apolaires. Environ 1/3 des acides aminés est représenté par la glycine et le ¼ par l'alanine. Les tropoélastines sont reliées entre elles par des liaisons covalentes entre les résidus Lys pour former l'élastine. Elle est très difficilement dégradable et fait partie des protéines les plus résistantes et des plus insolubles de l'organisme.

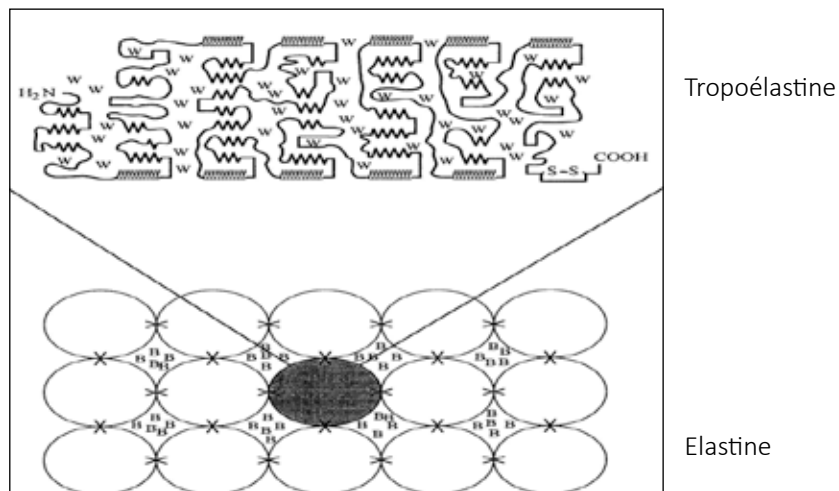

- À partir de protéines fibreuses : fibre de collagène

Le collagène est une famille de protéines le plus souvent fibrillaires présentes dans la matrice extracellulaire des organismes. Ces protéines confèrent aux tissus une résistance mécanique à l'étirement. Plus d'une vingtaine de types de collagène ont été définis. Ils diffèrent par leur formule moléculaire, leurs particularités structurales (fibrille, réseau...) et leur distribution tissulaire.

Le tropocollagène est l'unité fondamentale du collagène. Il s'agit d'une glycoprotéine formée par l'enroulement de 3 hélices gauches α , porteuses de glucides, super enroulées en hélice droite. Interactions ioniques et liaisons hydrogène maintiennent la triple hélice.

La structure primaire de ces chaînes peptidiques est caractérisée par sa richesse en glycine, proline, hydroxyproline et hydroxylysine. La lysine est également relativement fréquente. Cette structure primaire peut être considérée comme un polymère d'unités tripeptidiques où le premier acide aminé du triplet est toujours du glycolle et peut être représentée par la formule : $(Gly-X-Y)_n$. La proline est fréquemment constatée en position X et l'hydroxyproline en position Y. Les glucides sont fixés sur l'hydroxylysine par une R° d'O-glycosylation. Il s'agit d'unités disaccharidiques de glucosyl α -1-2 β galactosyl liées au OH de l'hydroxylysine.

La polymérisation des molécules de tropocollagène conduit à des fibrilles. Cette disposition en fibrilles se stabilise par des liaisons covalentes croisées entre les différentes triples hélices entre des résidus Lys. Les fibrilles de collagène stabilisées par ces liaisons croisées vont se regrouper en fibres de collagène plus épaisses.

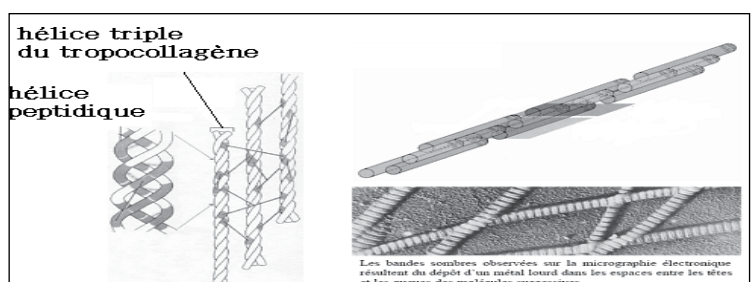

IV- RELATIONS ENTRE LA STRUCTURE DES PROTÉINES ET LEUR FONCTION

L'activité biologique d'une protéine est étroitement liée à sa structure.

IV-1 IMPORTANCE DE LA STRUCTURE PRIMAIRE

Parmi de nombreux exemples, trois peuvent être cités en faveur de l'importance de la structure primaire dans l'activité biologique de la protéine :

- Les protéines histones sont riches en lysine et arginine. Ceci leur confère la basicité nécessaire à leur association aux acides nucléiques.
- Les hémoglobinopathies sont des exemples de mutations ponctuelles. Le remplacement d'un seul AA de la chaîne β , entraîne des modifications physico-chimiques au niveau de la molécule, aboutissant à des retentissements graves sur sa fonction respiratoire (Anémie hémolytique).
- La structure primaire d'une protéine détermine la nature de sa conformation spatiale et de là sa fonction biologique. Plusieurs protéines enzymatiques ou hormonales sont synthétisées sous forme inactive. Leur activation est le résultat d'une amputation partielle de leur chaîne peptidique. Le réarrangement conformationnel qui s'en suit fait apparaître les sites d'activité de la protéine.

Exemples : Proinsuline \longrightarrow Insuline.

Trypsinogène \longrightarrow Trypsine.

IV- 2 IMPORTANCE DE LA STRUCTURE SPATIALE

Il peut résulter plusieurs conséquences du repliement spatial définitif d'une protéine.

• Constitution de site actif des enzymes :

- la constitution de régions, de topographie et de formes particulières (boucles, creux et fissures) réalise grâce aux repliements de la protéine des « sites spécifiques ». Ces sites déterminent la complémentarité stéréospécifique entre les protéines et leur ligand (substrat pour l'enzyme, antigène pour la protéine anticorps). Le site actif assure également un environnement spécial souvent hydrophobe facilitant l'action physiologique de la protéine.
- l'enroulement de la chaîne peptidique permet également le rapprochement dans l'espace de certains groupements fonctionnels d'AA initialement éloignés dans la structure primaire aboutissant à la formation du site catalytique.

IV- 3 IMPORTANCE DE LA STRUCTURE QUATERNAIRE ET SUPRAMOLÉCULAIRE

La structure supramoléculaire confère aux protéines diverses propriétés

• Propriétés régulatrices :

- la régulation de l'activité de certaines enzymes dites enzymes allostériques grâce au phénomène de transconformation qui peut être favorable à l'interaction enzyme-substrat (activation) ou défavorable (inhibition de l'activité).
- les complexes polyenzymatiques permettent le regroupement des enzymes impliquées dans une même suite de réactions afin d'augmenter l'efficacité de la chaîne métabolique (ex : acide gras synthétase, pyruvate déshydrogénase...)

• Propriétés de solubilisation

Certaines protéines oligomériques ou polymériques renferment des composés apolaires enfouis à l'intérieur de la protéine, au contact des groupements hydrophobes. Au contraire, les groupements hydrophiles de ces sous unités, dirigés vers l'extérieur assurent la solubilité de l'ensemble. Cette propriété permet à certaines protéines d'assurer la mise en réserve de composés apolaires. C'est le cas par exemple de la ferritine, une des principales molécules de réserve du fer de l'organisme. Elle est composée d'une coque protéique l'apoferritine comprenant 24 sous unités, susceptibles de contenir jusqu'à 5000 atomes de fer sous forme d'hydroxyphosphate ferrique.

• Propriétés structurales.

La structure spatiale des scléroprotéines (protéines fibreuses) leur assure une très grande résistance mécanique et une grande élasticité. La constitution de polymère de sphéroprotéines (actine G, tubuline α et β) aboutit à la formation de filaments d'actine F et de microtubules qui sont à la fois solubles et rigides formant le cytosquelette.

V- PROPRIÉTÉS ET MÉTHODES D'ÉTUDES DES PROTÉINES

• Propriétés

Les propriétés des protéines généralement exploitées pour leur purification et leur séparation sont :

- Leur solubilité en fonction de la force ionique caractère mis à profit dans la précipitation fractionnée des protéines à l'aide d'un sel neutre à concentration croissante (relargage)
- Leur charge qui est nulle au pHi cette propriété est utilisée pour séparer les protéines par électrophorèse et chromatographie échangeuse d'ions

-Leurs masse et taille sur lesquelles sont basées la chromatographie par tamisage moléculaire et l'électrophorèse sur gel de polyacrylamide en présence de SDS

• Méthodes d'étude

Chromatographie par gel- filtration : tamisage moléculaire

Il s'agit d'une séparation des protéines selon leur taille utilisant un tamis moléculaire. La colonne de chromatographie est remplie d'une résine contenant des billes creuses et poreuses. La différence en taille des pores entraîne un tamisage des molécules selon leur taille c'est-à-dire que plus les molécules seront petites, plus elles pénétreront dans les pores et par conséquent seront retardés. Inversement plus les molécules seront grosses, moins elles pénétreront dans les pores et sortiront donc en premier.

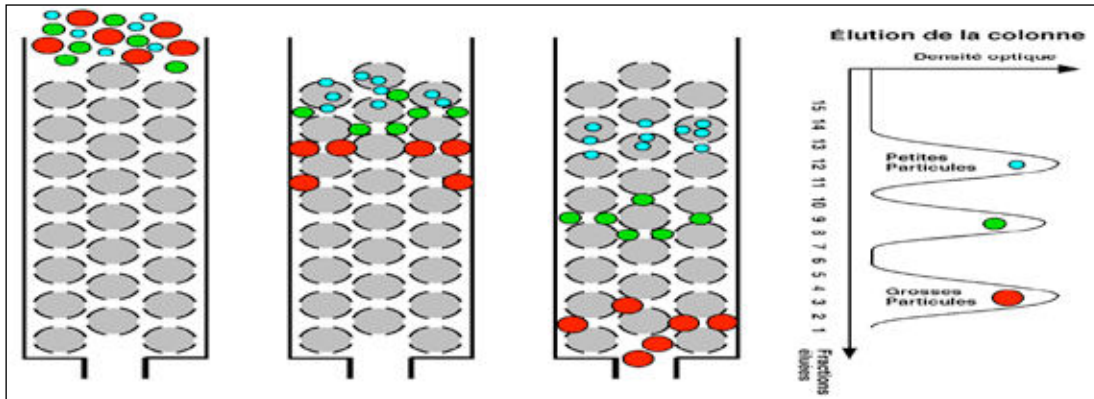

Chromatographie par échange d'ions

Dans une colonne à échange d'ions, les protéines interagissent par affinité électrostatique avec les groupements chargés de la résine. Une résine portant des groupements positifs est dite « échangeuse d'anions » du fait de l'interaction avec des ions négatifs ou groupements acides d'une protéine. Une résine avec des groupements négatifs est dite « échangeuse de cations » du fait de l'interaction avec des cations ou groupements basiques d'une protéine.

Ce type de chromatographie est tout à fait adapté à la séparation de protéines dont chacune possède des charges caractéristiques à un pH donné. Elles peuvent être séparées sur la base de leur différence de charge globale.

Les molécules accrochées à une résine échangeuses d'ions peuvent être décrochées en augmentant progressivement la force ionique de la solution de lavage ou par variation de pH → élution par gradient

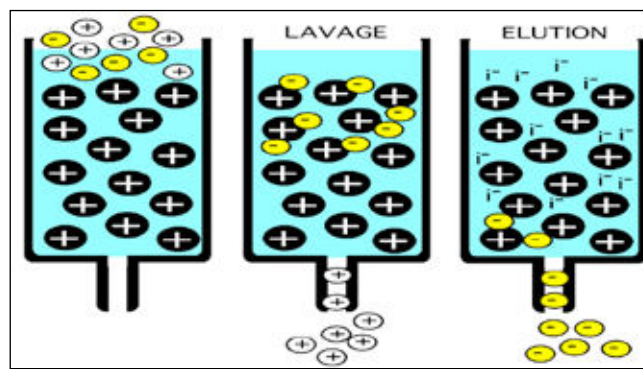

Séparation par Électrophorèse sur gel de polyacrylamide (PAGE)

La plupart des chaînes latérales des protéines contiennent des groupements ionisables qui confèrent aux protéines leur caractère amphotère.

Chaque protéine pourra, en fonction du pH du milieu dans lequel elle se trouve, se comporter comme un cation (+), comme une molécule neutre ou zwitterion(- +) ou comme un anion(-). Lorsque le nombre de groupements chargés positivement est égal au nombre de ceux chargés négativement on est au pHi.

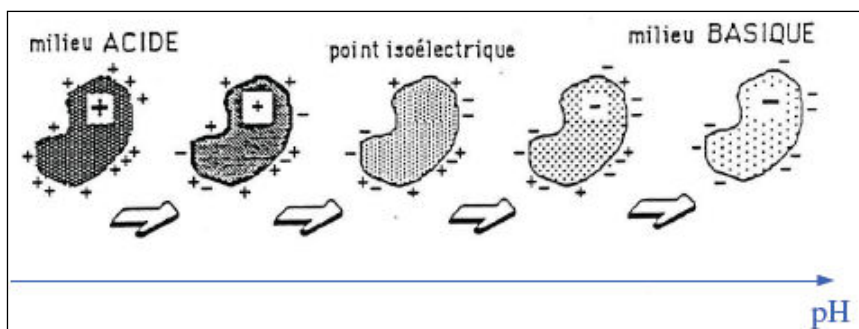

Les protéines migrent lorsqu'on les place dans un champ électrique. La vitesse de migration des protéines vers l'anode ou vers la cathode dépendra de la quantité nette (négative ou positive), de la forme, de la taille et de la viscosité du milieu.

On peut fractionner les protéines par électrophorèse sur divers supports gélifiés (amidon, polyacrylamide...) Les gels utilisés permettent la séparation des protéines selon leur charge nette, mais aussi selon leur taille. Les molécules les plus volumineuses seront ralenties alors que les plus petites migreront plus rapidement dans le gel.

Après migration, l'emplacement des différentes bandes représentant les différentes protéines est repéré par une coloration spécifique des protéines.

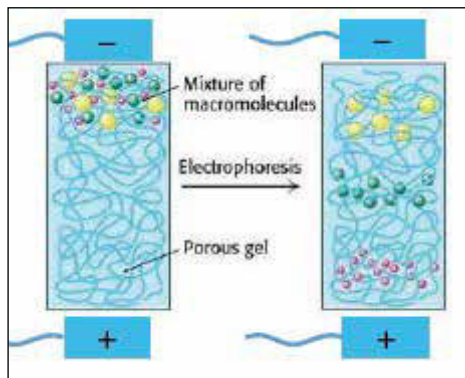

TEST D'AUTO-EVALUATION

Q 1. PROPOSITIONS

- 1-Est(sont) stabilisée(s) par liaison hydrogène _____
- 2-Représente(nt) le 1^{er} niveau de repliement de la chaîne peptidique sur elle-même _____
- 3-Est(sont) stabilisée(s) par liaison électrostatique _____
- 4-Est(sont) stabilisée(s) par interaction hydrophobe _____
- 5-Est (sont) stabilisée(s) par pont disulfure _____

COMPLÉMENTS

A- Structure secondaire

B- Structure tertiaire

C- Les deux à la fois

Q 2. PROPOSITIONS

- 1-Est (sont) déstabilisé(s) par une Proline _____
- 2-Est (sont) stabilisé(s) par une Cystéine _____
- 3-Est (sont) stabilisé(s) par une liaison Hydrogène _____
- 4-Renferme(nt) souvent une Proline _____
- 5-Est(sont) stabilisé(s) par un acide glutamique _____

COMPLÉMENTS

A- Hélice α

B- Coude β

C- Les deux à la fois

Q 3. La conformation moléculaire des protéines

A-représente la structure unidimensionnelle de la chaîne peptidique

B-représente le repliement de la chaîne peptidique sur elle même.

C- est indépendante de la nature et de l'ordre séquentiel des AA de la chaîne peptidique

D- est dictée par le génome de la cellule

E- est dictée par des contraintes thermodynamiques

Q 4. Quelle est la conséquence possible de l'existence des acides aminés suivants sur la conformation d'une protéine :

- Proline : _____

- Cystéine : _____

Q 5. Quelles sont les deux conditions nécessaires pour que les liaisons de faible énergie interviennent efficacement ?

Q 6. PROPOSITIONS

- 1-Peut s'établir entre les -CO et les -NH des liaisons peptidiques _____
- 2-Peut s'établir entre -COOH d'un Asp et -NH₂ d'une Lys _____
- 3-Peut s'établir entre les radicaux de Val et d'Ile _____
- 4-Peut s'établir entre deux groupements-SH _____
- 5-Peut s'établir entre deux résidus d'His _____

COMPLÉMENTS

A- Liaison hydrogène

B- Liaison hydrophobe

C- Aucune des deux

Q 7. Quelle est la particularité structurale de la conformation tertiaire des protéines globulaires qui explique leur grande solubilité dans l'eau, et qui contribue à la stabilité de leur structure ?

Q 8. Quels sont les niveaux de conformation secondaire pouvant être rencontrés dans des proportions diverses dans une protéine globulaire ?

Q 9. PROPOSITIONS

1- Représente le deuxième repliement de la chaîne _____

2- Peut se présenter entièrement sous forme de feuillets β plissés _____

3- Associe plusieurs chaînes dans un ordre spécifique _____

4- Fait intervenir des liaisons disulfures _____

5- Ne fait intervenir que des liaisons de faible énergie entre les chaînes protéiques _____

COMPLÉMENTS

A- Structure secondaire

B- Structure tertiaire

C- Structure quaternaire

Q 10. PROPOSITIONS

1- Sont solubles dans l'eau _____

2- Possèdent des groupements hydrophiles à la surface _____

3- Reprennent leur activité après dénaturation réversible _____

4- Sont le plus souvent polymériques _____

5- Peuvent devenir solubles après dénaturation _____

COMPLÉMENTS

A- Protéines globulaires

B- Protéines fibreuses

C- Les 2 à la fois

Q 11. Donner deux exemples expliquant l'importance de la structure primaire d'une protéine dans la détermination de sa conformation spatiale et son activité biologique.

Q 12. La dénaturation des protéines entraîne :

A- la rupture des liaisons covalentes

B- la rupture des liaisons de faible énergie

C- la rupture des liaisons non covalentes avec modification de la structure primaire

D- la désorganisation de la conformation spatiale

E- la perte irréversible de leurs propriétés biologiques en présence de l'urée

Q 13. Pour une protéine enzymatique, quelles sont les deux conséquences structurales de l'enroulement de la chaîne peptidique indispensables à son activité catalytique ?

Q 14. Une protéine globulaire dépourvue de ponts S-S et douée d'une activité enzymatique est soumise à l'action d'une solution sulfurique (4N)

a- quelle en est la conséquence sur les structures secondaire et tertiaire de la molécule ?

b- quelle en est la conséquence fonctionnelle ? Justifier votre réponse

c- que peut-on attendre de l'élimination de l'agent dénaturant ?

Q 15. Soit un mélange contenant 4 protéines : A, B, C, et D).

À l'électrophorèse à pH7, les résultats suivants ont été obtenus :

(-) ————— (+)
D A B C

La détermination du pHi de ces 4 protéines a donné les chiffres suivants :

pHi = 5,1 ; pHi = 6,2; pHi = 8; pHi = 8,5

a) Rapporter chaque valeur de pHi à la protéine correspondante A, B, C ou D

b) Le mélange de ces 4 protéines est déposé sur une colonne contenant une résine échangeuse d'anions dans un tampon à pH7. Quelle est la protéine qui sera le plus fortement fixée sur la résine.

c) Comment doit-on faire varier le pH du milieu pour décrocher les protéines ? Justifier votre réponse.

d) Dans quel ordre sortiront les protéines ? Justifier.

LES ACIDES NUCLÉIQUES

Les objectifs éducationnels

- 1) Écrire la formule d'un désoxyribonucléoside 5' monophosphate.
- 2) Connaître la structure générale d'un ribonucléoside 5' monophosphate.
- 3) Connaître la structure primaire et spatiale de l'ADN d'une cellule eucaryote.
- 4) Décrire les structures primaires et spatiales des ARN d'une cellule eucaryote.
- 5) Exposer les différentes classes d'ARN en précisant :
 - Leur importance relative.
 - Leur dimension.
 - Leur structure.
 - Leur situation intracellulaire.
 - Leur fonction.
- 6) Dédire à partir des propriétés physiques les particularités structurales d'un acide nucléique.
- 7) Savoir déterminer la séquence d'un fragment d'ADN à partir d'une méthode enzymatique.

PLAN

I) STRUCTURE DES ACIDES NUCLÉIQUES

- A) DES DIFFÉRENTS CONSTITUANTS DES ACIDES NUCLÉIQUES
 - 1) LES CONSTITUANTS DES NUCLÉOTIDES
 - a) Les bases azotées
 - b) Les pentoses
 - c) L'acide phosphorique
 - 2) NOTION DE NUCLÉOSIDES ET NUCLÉOTIDES
 - a) Nucléosides
 - b) Nucléotides
- B) DIFFÉRENTES STRUCTURES DES ACIDES NUCLEIQUES
 - 1) STRUCTURE PRIMAIRE
 - 2) STRUCTURE TRIDIMENTIONNELLE
 - a) Structure de l'ADN biologique
 - b) Autres types d'ADN
 - c) Les ARN

II) PROPRIÉTÉS ET MÉTHODES D'ÉTUDE

- A) PROPRIÉTÉS PHYSICOCHIMIQUES
 - 1) Solubilité
 - 2) Propriétés spectrales et température de fusion
 - 3) Action des agents dénaturants
 - 4) Action des agents mutagènes
 - a) Mutagènes physiques
 - b) mutagènes chimiques
- B) DÉTERMINATION DE LA SÉQUENCE DES ACIDES NUCLÉIQUES HYDROLYSE ENZYMATIQUE DES ACIDES NUCLÉIQUES
 - 1) Les exonucléases
 - 2) Les endonucléases

I- STRUCTURE DES ACIDES NUCLÉIQUES

Dans la cellule eucaryote, il existe deux types d'acides nucléiques :

- L'acide désoxyribonucléique (ADN ou DNA) essentiellement localisé dans le noyau. Il se trouve également dans les mitochondries et les chloroplastes. Chez les procaryotes qui ne possèdent pas de structure nucléaire individualisée, l'ADN est dissous dans le cytoplasme. Dans tous les organismes, l'ADN est le support de l'information génétique nécessaire à la synthèse des protéines, ainsi qu'à sa régulation.
- L'acide ribonucléique (ARN ou RNA) essentiellement cytoplasmique, mais on peut en trouver également dans le noyau. L'ARN joue un rôle fondamental dans l'expression de l'information génétique contenue dans l'ADN. Chez tous les êtres vivants, l'ARN dérive de l'ADN par le processus de la transcription.

A) DIFFÉRENTS CONSTITUANTS DES ACIDES NUCLÉIQUES

Les acides nucléiques (AN) sont de très grandes molécules formées par la répétition de sous unités (monomères) appelées nucléotides. Chaque nucléotide est constitué lui-même de trois éléments :

- une base hétérocyclique azotée (base nucléique),
- un pentose (ribose ou désoxyribose)
- un acide phosphorique.

1) LES CONSTITUANTS DES NUCLÉOTIDES

a) Les bases azotées ou bases nucléiques

Deux types de bases nucléiques rentrent dans la composition des nucléotides : les bases puriques et les bases pyrimidiques.

a-1) Les bases puriques

Elles dérivent du noyau purine par substitution des atomes d'hydrogène du noyau par des radicaux hydroxylés et/ou aminés, parfois même méthylés.

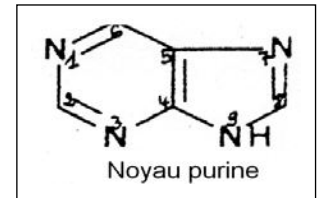

Les deux principales bases puriques rencontrées dans les acides nucléiques sont :

- l'adénine (A) ou 6 aminopurine,
- la guanine (G) ou 2 amino 6 oxypurine

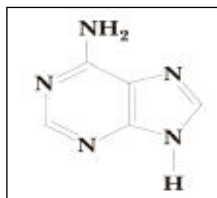

Adénine

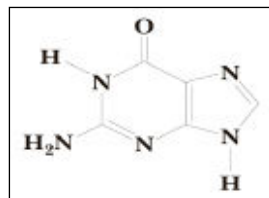

Guanine

À et G rentrent dans la composition de l'ADN et de l'ARN.

Il existe cependant, deux autres bases puriques mineures, l'hypoxanthine (HX) ou 6-oxypurine et la xanthine (X) ou 2,6 dioxypurine, qui apparaissent comme des intermédiaires dans le métabolisme de l'adénine et de la guanine et que l'on rencontre en faible quantité dans certains types d'ARN.

a-2) Les bases pyrimidiques

Elles dérivent du noyau pyrimidine par substitution des atomes d'hydrogène du noyau par des radicaux aminés, hydroxylés et parfois méthylés.

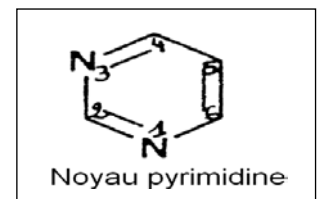

Les 3 principales bases trouvées dans les acides nucléiques sont :

- la cytosine (C) ou 2-oxy-4-aminopyrimidine
- l'uracile (U) ou 2-4 dioxypyrimidine
- la thymine (T) ou 5-méthyl-uracile

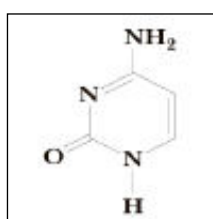

Cytosine

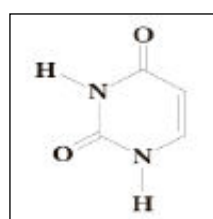

Uracile

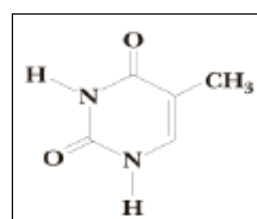

Thymine

La cytosine se trouve à la fois dans l'ADN et l'ARN alors que la thymine se trouve uniquement dans l'ADN et l'uracile uniquement dans l'ARN. Par exemple : Si on a ACGT dans l'ADN on aura ACGU dans l'ARN.

Comme pour les bases puriques, il existe également dans la nature des bases pyrimidiques rares ou mineures comme la 5-méthyl-cytosine et la 5-6 dihydro-uracile.

b) les pentoses

On distingue 2 types de pentoses dans les acides nucléiques :

- le ribose dans les ARN
- le 2'-désoxyribose dans l'ADN.

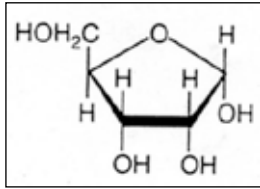

βD ribose

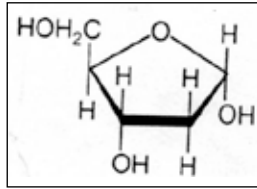

β D 2'désoxyribose

c) L'acide phosphorique : H₃PO₄

C'est un triacide, dont deux de ses trois fonctions acides sont estérifiées dans l'ADN et les ARN.

2) NOTION DE NUCLÉOSIDES ET NUCLÉOTIDES

a) Nucléosides

Un nucléoside est formé d'une base purique ou pyrimidique et d'un pentose (ribose ou 2'-désoxyribose). La liaison entre la base et le pentose se fait par une liaison N-glycosidique établie entre le carbone 1' du pentose et l'azote 9 dans le cas des bases puriques ou le carbone 1' du pentose et l'azote 1 dans le cas des bases pyrimidiques.

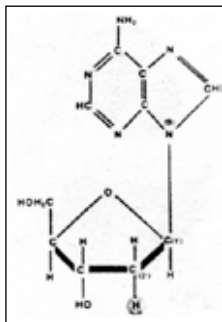

Nucléoside purique

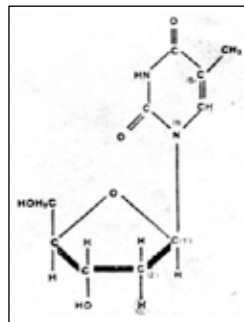

Nucléoside pyrimidique

Par convention, les noms des nucléosides à bases puriques se terminent par le suffixe « osine » et celui à bases pyrimidiques par le suffixe « idine ». Le tableau (1) ci-dessous donne les noms des principaux nucléosides.

Tableau : 1 Nomenclature des nucléosides

Bases	Sucres	Nucléosides
Adénine	Ribose	Adénosine
	Désoxyribose	Désoxyadénosine
Guanine	Ribose	Guanosine
	Désoxyribose	Désoxyguanosine
Cytosine	Ribose	Cytidine
	Désoxyribose	Désoxycytidine
Thymine	Désoxyribose	Désoxythymidine
Uracile	Ribose	uridine

b) Nucléotides

Les nucléotides sont les esters phosphoriques des nucléosides.

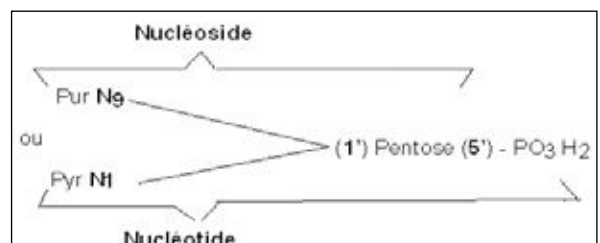

Les nucléotides entrant dans la composition des acides nucléiques sont des nucléosides -5'-monophosphates (AMP, GMP, IMP, TMP, CMP et UMP).

Des nucléosides-5'-diphosphate (ADP CDP GDP ...) et 5'-triphosphates (ATP GTP CTP...) existent également au niveau de la cellule à l'état libre où ils jouent un rôle fondamental dans le métabolisme intermédiaire.

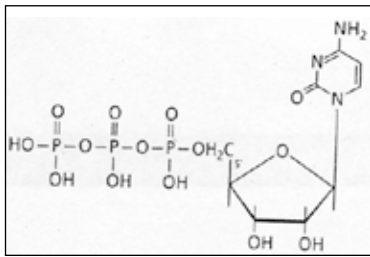

Cytidine 5'triphosphate

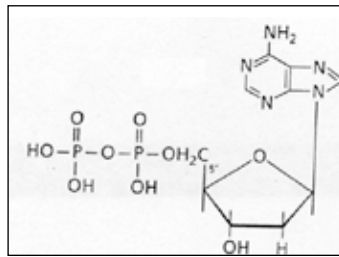

Désoxyadénosine 5' diphosphate

Du point de vue nomenclature, le nom des nucléotides puriques se termine par le suffixe “-ylique” et celui des nucléotides pyrimidiques par le suffixe “-idylique”.

Exemple : l'adénosine-5'-monophosphate (AMP) est l'acide adénylique
la cytosine-5'-monophosphate (CMP) est l'acide cytidylique.

B) DIFFERENTES STRUCTURES DES ACIDES NUCLEIQUES

1) structure primaire :

Dans les ADN comme dans les ARN, les nucléotides sont reliés par des liaisons 3'-5' phosphodiester ; autrement dit chaque groupement phosphate (à l'exception de ceux situés à l'extrémité des chaînes) est estérifié par l'hydroxyle en 3' d'un pentose d'un nucléotide et par l'hydroxyle en 5' du pentose du nucléotide suivant. De cette manière, l'acide phosphorique engage deux fonctions acides dans les liaisons « phosphodiesters ». La 3ème fonction acide de H3PO4 reste libre et confère aux « acides » nucléiques leurs propriétés acides (ceci est dû à l'ionisation de cette fonction à pH neutre).

Par convention un acide nucléique est orienté dans le sens 5' vers 3'. Ainsi la séquence sera lue depuis l'extrémité 5' P contenant un groupement phosphate avec deux fonctions acides libres du premier nucléotide vers l'extrémité 3'OH qui contient le groupement hydroxyle libre du pentose du dernier nucléotide.

La structure primaire de l'ADN est alors définie par l'enchaînement séquentiel des désoxyribonucléotides (dAMP, dGMP, dTMP et dCMP) selon la polarité 5'----->3'. Celle des ARN est représentée de la même manière avec toutefois deux différences essentielles : l'ose est le ribose et l'uracile remplace la thymine.

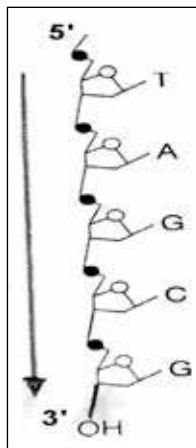

**Structure primaire d'un fragment de chaîne de l'ADN
ou simplement 5'P-TAGCG-3'OH**

2) Structure tridimensionnelle ou conformation moléculaire

a) Structure de l'ADN biologique

La structure spatiale de l'ADN B (ADN biologique) a été connue grâce à l'observation faite par Chargaff qui a montré que, dans les molécules d'ADN, la concentration en nucléotides à adénine (A) est égale à celle des nucléotides à thymine (T) et que la concentration en nucléotides à guanine (G) est égale à celle des nucléotides à cytosine (C). Autrement dit, le rapport entre purines (A+G) et pyrimidines (T+C) est toujours proche de l'unité.

Ainsi, Watson et Crick en utilisant ces données ont proposé au tout début des années 50, le modèle célèbre de la molécule d'ADN à double hélice. Cette double hélice est caractérisée par deux chaînes dont la séquence en bases (nucléotides) est

Ce poly a été téléchargé depuis med-tmss.blogspot.com/2016/08/cours.html | Page Fb : www.facebook.com/Faculte.de.Medecine.TMSS

complémentaire l'une de l'autre. Ces 2 chaînes sont associées grâce à des liaisons hydrogène qui s'établissent entre les bases complémentaires. C'est ainsi que A est appariée à T par 2 liaisons hydrogène et G à C par 3 liaisons hydrogène.

Cette complémentarité des bases permet d'expliquer que tous les ADN ont autant de A que de T et autant de G que de C. Par conséquent, le rapport A+G/T+C sera toujours égal à 1 quelle que soit l'espèce. Par contre, la valeur du rapport A+T/G+C varie d'une espèce à l'autre. De plus, les deux chaînes hélicoïdales complémentaires sont de polarité opposée. On dit qu'elles sont antiparallèles, c'est-à-dire qu'elles sont orientées en sens inverse, mais toujours dans le sens 5' à 3'.

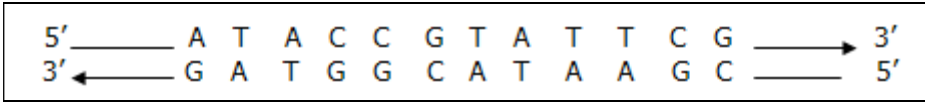

Orientation des chaînes de l'ADN

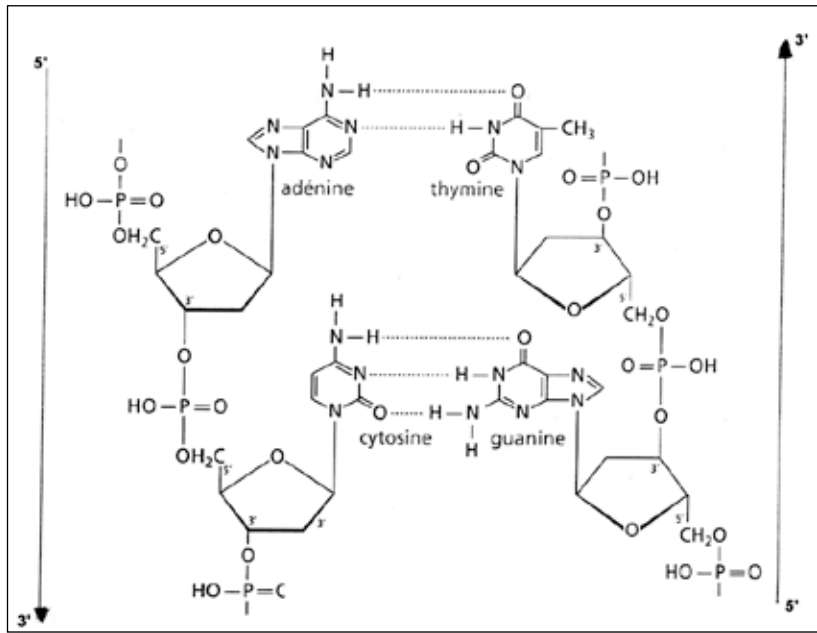

Appariement des nucléobases dans la molécule d'ADN

D'autre part, le squelette hydrophile de la double hélice est formé par l'alternance des désoxyriboses et des groupements phosphates chargés négativement et se trouve de ce fait face au milieu aqueux qui l'entoure. La partie hydrophobe est constituée par les bases puriques et pyrimidiques qui sont empilées les unes au-dessus des autres et placées à l'intérieur de la double hélice, de telle sorte que les molécules des bases soient très proches les unes des autres. Cette structure confère à la double hélice décrite par Watson et Crick des paramètres bien précis :

- Les plans des bases sont perpendiculaires à l'axe hypothétique central autour duquel s'enroulent les deux chaînes.
- Les plans des bases sont distants l'un de l'autre de 3,4 Å.
- Le pas de l'hélice est de 34 Å.
- Il y a 10 paires de bases par tour de spire.
- La double hélice est droite et a un diamètre de 20 Å.
- La surface de l'hélice montre alternativement un grand sillon profond appelé sillon majeur et un petit sillon superficiel nommé sillon mineur.

On sait maintenant que le sillon majeur facilite les interactions avec les protéines qui reconnaissent des séquences nucléotidiques spécifiques sur l'ADN et se fixent sur elles, grâce surtout à des liaisons hydrogène.

b) Autres types d'ADN : l'ADN Z

- **l'ADN Z**

L'ADN Z, mis en évidence dans des chromosomes humains, est une forme tout à fait différente des ADN B. Elle a été observée dans de l'ADN riche en alternance de purines et de pyrimidines (comme par exemple (CGCGCGCGCGCGCG) n. Les C et les G se succèdent en alternance sur chaque brin avec des conformations tantôt « syn », tantôt « anti ». La conformation qui en découle est une hélice lévogyre plus mince (18 Å de diamètre) et moins torsadée (le pas de l'hélice est de 44,6 Å avec 12 paires de bases par tour de spire). À l'intérieur de la double

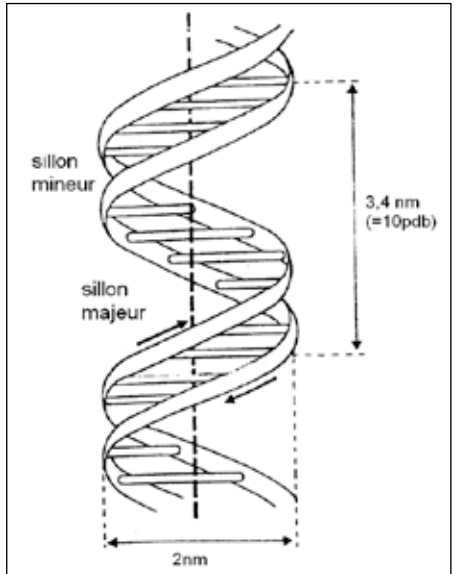

Paramètres de la double hélice de l'ADN biologique

La conformation moléculaire de l'ADN telle que décrite par Watson et Crick est une double hélice dextrogyre dite hélice B d'où le nom de ADN B. Elle représente la principale forme biologique in vivo.

hélice, les bases deviennent davantage exposées dans l'ADN Z à cause de l'alternance des deux conformations « syn » et « anti ». La quantité d'ADN Z dans une cellule demeure inconnue, mais elle est toujours extrêmement faible.

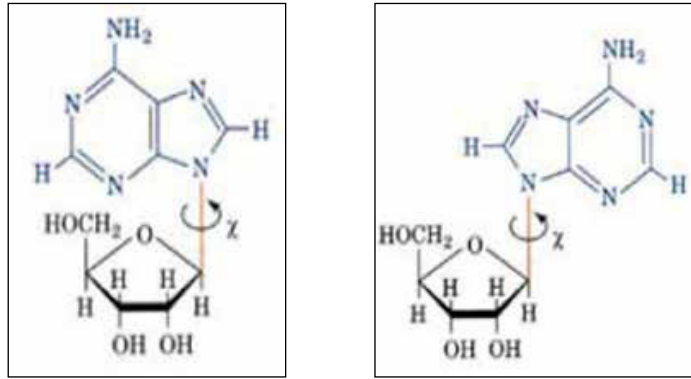

syn Adénosine

anti Adénosine

c) les ARN

En dehors des ARN des rétrovirus, toutes les molécules d'ARN constituent les différents produits de la transcription d'ADN. Une molécule d'ARN est une chaîne polyribonucléotidique hélicoïdale qui est beaucoup plus courte que celle de l'ADN. Dans la cellule, on distingue essentiellement trois types d'ARN selon leur structure, leur dimension, leur localisation et leur fonction :

- les ARN messagers (ARNm)
- les ARN ribosomiques (ARNr)
- les ARN de transfert (ARNt)

c-1) L'ARN messenger (ARNm)

Il constitue une espèce très hétérogène d'ARN qui représente environ 5 % de l'ARN cellulaire. La plupart des ARNm matures des cellules eucaryotes sont caractérisés par la présence :

- du côté 3'OH d'une séquence non codante de 30 à 200 nucléotides à adénine (poly A). Cette séquence est ajoutée lors de la maturation grâce à une poly A polymérase, (la queue poly A est absente dans les ARN codant pour les histones).
- d'une séquence non codante précédant la queue poly A, et qui constitue le site de reconnaissance de la poly A polymérase.
- d'une structure particulière au niveau l'extrémité 5' appelée coiffe ou cap (chapeau). Elle est constituée d'un nucléotide dont la base est une guanine méthylée sur son azote 7. La liaison de ce nucléotide à l'ARN est de type 5'→5' triphosphate (7-méthyl guanosine-triphosphate). Les deux premiers nucléotides de l'ARN sont méthylés sur les hydroxyles en 2' du ribose. La présence du chapeau est indispensable à la traduction ultérieure de l'ARNm.
- La durée de vie des ARNm est brève, car ils sont simplement destinés à être traduits.

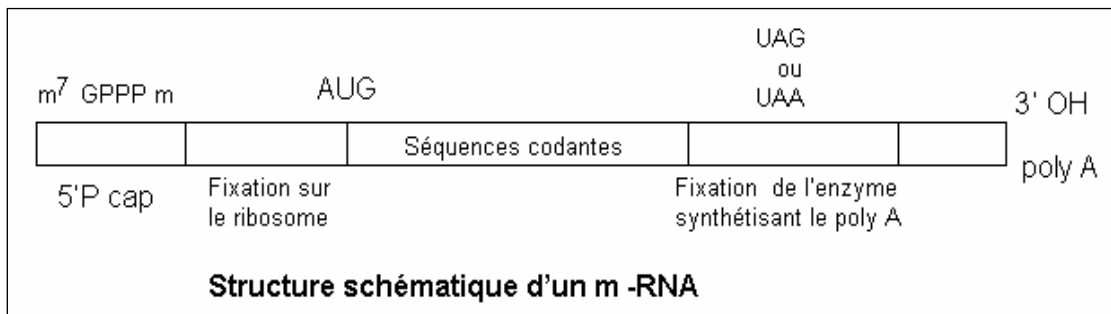

c-2) Les ARN ribosomiques (ARNr)

Ils représentent environ 80 % de l'ARN cellulaire. On en connaît plusieurs types qui se distinguent les uns des autres par leurs coefficients de sédimentation en ultracentrifugation. Suivant le type cellulaire, on trouve

- chez les eucaryotes :
- ARNr 28 s
 - ARNr 18 s
 - ARNr 5,8 s
 - ARNr 5 s

Les ARNr se combinent avec des protéines spécifiques pour former les ribosomes.

c-3) L'ARN de transfert (ARNt)

Il représente environ 15 % de l'ARN cellulaire. La masse des molécules des ARNt est de l'ordre de 20.000 à 30.000 Da. Ils assurent la fixation des acides aminés et leur transfert à l'état activé jusqu'au niveau des ribosomes où s'effectue la synthèse

protéique. Pour chaque acide aminé il existe un ou plusieurs ARNt spécifiques appelés alors ARNt isoaccepteurs. Dans leur structure, les ARNt comprennent des nucléosides rares ou atypiques comme la pseudo-uridine (Ψ), l'inosine, la thymine, la 5,6 dihydro-uracile (DHU) et des bases méthylées voire acétylées. Les ARNt ont une structure secondaire en feuille de trèfle comportant cinq grandes régions :

Un bras accepteur : il contient à la fois la séquence 3' terminale et la séquence 5' terminale qui porte le plus souvent un nucléotide terminal à guanine. Ce bras consiste à une tige formée de paires de bases. Cette tige se termine au niveau de l'extrémité 3' par une séquence CCA, et c'est à ce niveau que se fixe l'acide aminé. Il s'établit une liaison ester entre le groupement 3' hydroxyle de la partie adénosyle et le groupement carboxyle de l'acide aminé.

À l'extrémité opposée de la molécule se trouve le bras de l'anticodon prolongé par une boucle. L'anticodon est formé au niveau de la boucle par 3 bases complémentaires de celles du codon porté par l'ARN-m.

Une autre boucle porte 2 résidus de DHU. Elle contient aussi des bases méthylées ou méthoxylées. Cette boucle est le site de reconnaissance de l'enzyme fixatrice et activatrice de l'acide aminé, l'aminoacyl ARNt synthétase.

Une boucle contient un nucléotide rare, la pseudo-uridine.

Enfin, il existe chez les eucaryotes un court bras supplémentaire dit bras variable.

Dans l'espace, la molécule de l'ARNt se replie encore grâce à des liaisons hydrogène pour donner une structure plus dense en forme d'un L majuscule inversé.

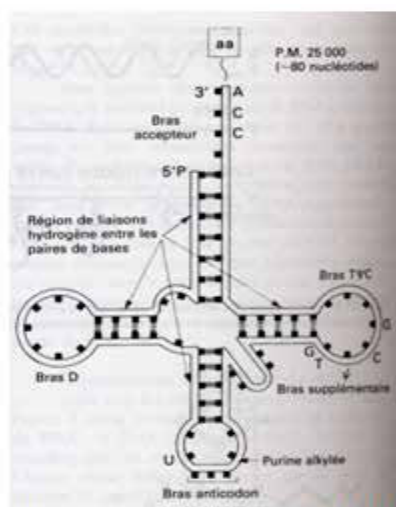

Structure secondaire du l'ARNt en feuille de trèfle

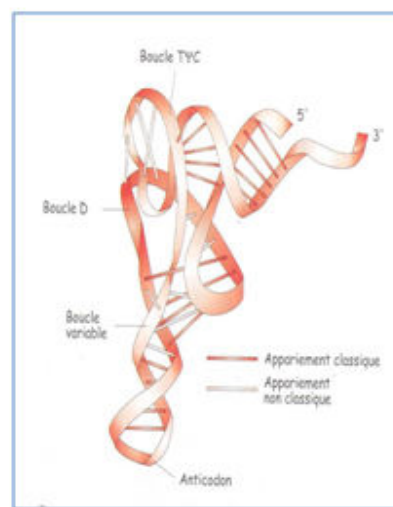

Structure tertiaire de l'ARNt en L inversée

II- PROPRIÉTÉS ET MÉTHODES D'ÉTUDE

A) PROPRIÉTÉS PHYSICO-CHIMIQUES

1) solubilité

Les ADN et les ARN sont solubles dans des solutions salines diluées. Les solutions salines d'ADN présentent une viscosité très élevée du fait de la rigidité de la molécule et de sa grande longueur par rapport à son diamètre. La dénaturation de l'ADN par la chaleur (passage de la de la forme native, en double hélice, en une forme déroulée simple brin) diminue la viscosité de la solution d'ADN.

2) Propriétés spectrales et température de fusion

Les ADN et les ARN absorbent dans l'ultraviolet avec un maximum d'absorption à 260 nm. Cela est dû à la présence des structures cycliques des bases puriques et pyrimidiques. Si on chauffe une solution d'ADN natif, on constate qu'au-delà d'une certaine température, il y a augmentation brusque de l'absorption. Ce phénomène est appelé effet hyperchrome. Il est dû au déroulement de la double hélice. Les bases nucléiques deviennent alors plus exposées, d'où une augmentation de l'absorption. L'effet hyperchrome est d'autant plus important que l'ADN contient plus de paires A-T dont l'association est moins forte que celle établie entre les paires G-C.

La température de fusion (t_m) de l'ADN est la température pour laquelle 50 % de la séquence d'ADN est dénaturée.

3) Action des agents dénaturants

En dehors du traitement par la chaleur, il existe d'autres agents responsables de la dénaturation des acides nucléiques. Citons : les pH extrêmes, les radiations ionisantes (rayons cosmiques et radioactifs), l'urée, le chlorure de guanidinium, la formamide, les solvants organiques tels que les alcools et les cétones, les détergents et la force ionique du milieu.

La dénaturation a lieu par rupture des liaisons hydrogène assurant les appariements entre les paires de bases et des liaisons hydrophobes existant entre les plans adjacents des bases superposées. Durant la dénaturation, aucune liaison covalente de la structure primaire n'est rompue.

4) Action des agents mutagènes

Les mutations sont des modifications structurales au niveau des bases, qui se produisent au cours de la réplication de l'ADN. La modification peut être une base modifiée, une base oubliée ou une base supplémentaire insérée. Si la mutation se produit au niveau d'un gène, l'ARNm transcrit à partir de ce gène sera également modifié. La protéine synthétisée sera différente de celle codée par le gène non muté (sauf en cas de mutation silencieuse).

a) Mutagènes physiques :

Ce sont par exemple, des radiations ionisantes (rayons X et gamma) ou les rayons ultraviolets.

Les radiations ionisantes entraînent :

- des altérations ou pertes de bases
- des ruptures dans l'un ou les deux brins qui peuvent conduire à des réarrangements, délétions.
- l'enchevêtrement de l'ADN avec lui-même ou avec des protéines.

Il y a une relation entre la dose de rayonnement et le taux de mutations, car l'effet des radiations est cumulatif.

L'énergie des radiations ultraviolettes est absorbée principalement au niveau des pyrimidines de l'ADN (T, C). Il en résulte des phénomènes d'excitation des électrons aboutissant à une modification du type de liaison. Cela peut occasionner la formation de dimères intrachâînes. Le cas le mieux connu est celui des dimères de thymine.

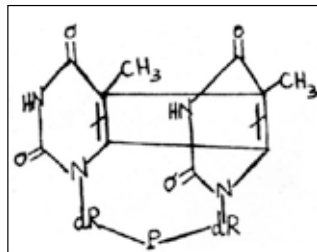

Dimère de thymine

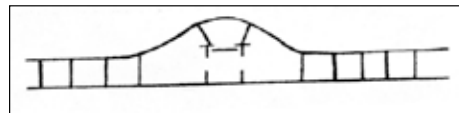

Distorsion locale de l'ADN provoquée par le dimère de thymine

Ainsi, lorsque sur un brin d'ADN, existent deux pyrimidines contiguës (TT ou CT), ces deux bases vont se lier entre elles par des liaisons covalentes sous l'influence des rayons ultraviolets (phénomène de photodimérisation). Au lieu que les 2 thymines adjacentes soient appariées par des liaisons hydrogène aux bases complémentaires (À A) situées sur le brin complémentaire, elles formeront un dimère incapable de s'apparier. Il en résulte une distorsion structurale locale sur le brin de l'ADN qui bloquera la réplication à ce niveau.

Chez l'homme, il existe des « enzymes de réparation » qui sont des enzymes d'excision-resynthèse, capables d'enlever la zone défectueuse comme les dimères de thymine. Ce système repose sur l'action de quatre enzymes :

- Une UV endonucléase coupe le brin lésé à l'extrémité 5' du dimère de thymine.
- L'ADN polymérase I ajoute les désoxyribonucléotides corrects à l'extrémité 3' libre du brin endommagé pour former un court segment d'ADN complémentaire du brin matrice
- Une exonucléase excise le fragment défectueux
- Une ADN ligase relie le fragment d'ADN nouvellement réparé avec le brin matrice.

Cependant, chez des sujets atteints de xérodermie pigmentée (maladie héréditaire rare et très grave de la peau), l'UV endonucléase est défectueuse.

b) Mutagènes chimiques

On en connaît essentiellement trois groupes

- Les produits altérant la structure et l'appariement de bases : Ce sont des agents capables soit
 - de désaminer les bases : l'acide nitreux désamine les bases (exemple C → U et méthylC → T, A → HX)
 - d'alkyler les bases : la nitrosoguanidine, l'éthyl méthylsulfonate, réagissent avec les bases en ajoutant des groupements éthyl ou méthyl. Ceci engendre une modification des bases et elles ne peuvent plus s'apparier avec leurs bases complémentaires.
- Les analogues des bases : Leur structure chimique rappelle les purines et pyrimidines. Ils peuvent être incorporés à l'ADN lors de la réplication. Le bromo-uracile (BU), semblable à T (Br remplace CH₃), s'apparie à A. Il a une forte tendance à se tautomériser en « énol ». Il s'apparie alors à G.
- Les agents intercalant : Acridine, bromure d'éthidium (BET) sont des molécules qui s'intercalent entre 2 paires de bases adjacentes d'ADN, créant ainsi une sorte de mutation par insertion. Il s'ensuit une mutation par décalage du cadre de lecture à l'origine de maladies graves dont certaines formes de cancer. En effet, il existe une relation étroite entre la mutagénèse et la cancérogenèse.

B- MÉTHODES D'ÉTUDE DES ACIDES NUCLÉIQUES : HYDROLYSE ENZYMATIQUE

Les enzymes permettant l'hydrolyse des acides nucléiques sont appelées NUCLÉASES. Elles agissent en rompant les liaisons phosphodiester entre deux nucléotides successifs. On en distingue deux types :

1) Les exonucléases

Elles enlèvent un seul nucléotide de l'une des extrémités de la molécule. Certaines sont spécifiques de l'extrémité 3' d'autres de l'extrémité 5'.

2) Les endonucléases

Elles sont capables de rompre les liaisons phosphodiester à l'intérieur de la molécule, libérant ainsi des fragments d'ADN de différentes tailles.

Les endonucléases de restriction

Ce sont des endonucléases d'origine bactérienne coupant d'une manière spécifique et reproductible l'ADN double brin, quelle que soit son origine. La coupure se fait au niveau d'un endroit particulier reconnu par l'enzyme et appelé site de restriction. Un site de restriction est une séquence de quatre à huit nucléotides (en général 6 nucléotides) répartis en palindrome.

Un palindrome est formé par une séquence identique sur les deux brins de l'ADN quand elle est lue dans le sens 5' --> 3'. La coupure s'effectue donc sur les deux brins au même site.

Exemple :

Site Eco R1



Selon le mode d'action, les endonucléases coupent les deux brins d'ADN soit au même niveau, soit de manière décalée.

- L'endonucléase qui coupe de manière décalée produit des fragments avec des extrémités adhésives ou bouts cohésifs ou collants.

exemple de l'endonucléase Eco R1

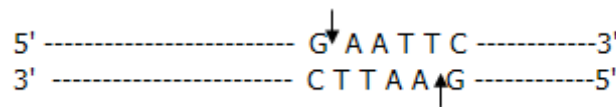

- l'endonucléase qui coupe au même niveau produit des fragments avec des extrémités franches ou bouts francs ou ras.

Exemple de l'endonucléase Alu1

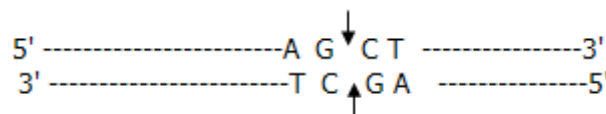

TEST D'AUTO-EVALUATION

Q 1. Devant chaque proposition identifiée par un chiffre, on notera la ou les lettre(s) identifiant le ou les complément(s) correspondant(s)

PROPOSITIONS

1-contient 4 atomes d'azote _____

2-contient 1 atome d'azote _____

3-est le précurseur de l'adénine _____

4-est le précurseur de la thymine _____

5-est le précurseur de la cytosine _____

COMPLÉMENTS

A- Noyau purine

B- Noyau pyrimidine

C- Aucun des deux

Q 2. Vous inscrirez dans l'espace réponse prévu, la ou les lettre(s) correspondant à la ou aux proposition(s) exacte(s)

A- L'adénine est une 2-aminopurine.

B- la guanine est une 6-amino -2-oxypurine

C- la cytosine est une 2-oxy-4-aminopurine

D- l'uracile est la 2-4 dioxypyrimidine

Q 3. Citer les éléments constitutifs d'un nucléoside et la nature de la liaison qui les associe :

-Éléments constitutifs : _____

- Nature de la liaison : _____

Q 4. Citer les éléments constitutifs d'un nucléotide et la nature des liaisons qui les associent :

-Éléments constitutifs : _____

- Nature de la liaison : _____

Q 5. Quelle est la charge nette portée à pH neutre par le tétranucléotide suivant : ApGpUpC

Q 6. Vous inscrirez dans l'espace réponse prévu la ou les lettres correspondantes à la ou aux propositions EXACTE(S)

Combien y a-t-il de fonctions alcools libres dans une molécule de DNA double brin ?

A- Aucune fonction alcool libre

B- Une seule fonction alcool libre

C- Deux fonctions alcool libre

D- Autant que d'atomes de phosphore

E- Autant que de molécules de pentose.

Q 7. Après hydrolyse totale d'un DNA, on dose les bases puriques. Le rapport molaire (A/G) est de 1,5

A- Quel est le rapport molaire (A/T) ? _____

B- Quel est le rapport molaire (A+T)/(G+C) ? _____

C- Quel est le rapport molaire (A+G)/T+C) ? _____

D- Lequel ou lesquels de ces rapports est ou sont spécifique(s) de l'espèce : _____

Q 8. Devant chaque proposition identifiée par un chiffre, on notera la ou les lettre(s) identifiant le ou les complément(s) correspondant(s)

PROPOSITIONS

1-Possède une séquence polyA à son extrémité 3' terminale _____

2-Possède un triplet CCA à son extrémité 3' terminale _____

3-Possède une GTP méthylée à son extrémité 5' terminale _____

4-Possède une GMP non méthylée à son extrémité 5' terminale _____

5-Est porteur de codons _____

COMPLÉMENTS

A-ARNm

B-ARNt

Q 9. Indiquer 2 modifications physicochimiques qui accompagnent la dénaturation de l'ADN par la chaleur.

Q 10. Soit 4 ADN ayant les températures moyennes de fusion (T_m) suivantes :

ADN1 : $T_m1 = 50^\circ\text{C}$

ADN2 : $T_m2 = 70^\circ\text{C}$

ADN3 : $T_m3 = 45^\circ\text{C}$

ADN4 : $T_m4 = 58^\circ\text{C}$

A. Définir la T_m .

B. Classer ces quatre molécules d'ADN en fonction de leur contenu croissant en paires de bases G et C

Q 11. Citer deux propriétés physiques importantes du DNA permettant d'avoir des renseignements sur sa composition en bases

1^{ère} propriété _____

2^{ème} propriété _____

Q 12. Quel est le niveau structural du DNA qui est touché par :

un agent dénaturant

un agent mutagène physique

un agent mutagène chimique

Q 13. Quel type de modification obtient-on dans la structure de l'ADN après un traitement par :

La formamide

l'acide nitreux

les rayons UV

Q 14. Il existe chez l'homme une maladie très rare (xérodémie pigmentée) due à une déficience génétique en « enzymes de réparation ».

Indiquer le nom et le rôle des enzymes impliqués dans cette réparation

Q 15. Les endonucléases de restriction :

A- peuvent être synthétisées par la cellule eucaryote

B- hydrolysent les liaisons N-glycosidiques de l'ADN

C- peuvent rompre les liaisons phosphodiester aux extrémités de la molécule d'ADN

D- la séquence d'ADN qui constitue leur cible diffère pour chacune d'entre elles

E- peuvent être utilisées pour établir une carte génomique

Q 16. Parmi les séquences hexa-nucléotidiques suivantes, quelle(s) est (sont) (celle(s) qui présente(nt) une symétrie inversée (ou palindrome) :

GTATAC, CAATTG, GTAATC, GAATTC

LES ENZYMES

Les objectifs éducationnels

1. Indiquer le rôle des enzymes dans le déroulement d'une réaction biochimique.
2. Préciser la notion de site actif, proenzyme, hétéroenzyme, isoenzyme et enzyme allostérique.
3. Définir les notions de : vitesse initiale, vitesse maximale, constante de Michaelis, unité d'enzyme, activité spécifique et efficacité catalytique.
4. Déterminer graphiquement la valeur des constantes cinétiques d'un couple enzyme substrat.
5. Indiquer les différents agents susceptibles de modifier la vitesse d'une réaction enzymatique de type Michaelien et allostérique.
- 6- Indiquer l'intérêt clinique du dosage des isoenzymes.
- 7- Indiquer les différents modes d'activation des enzymes Michaeliennes.
- 8- Connaître des exemples d'inhibiteurs irréversibles en précisant leur mode d'action.
- 9- Citer des exemples d'applications thérapeutiques des inhibiteurs compétitifs
- 10- Connaître des exemples d'inhibiteurs non compétitifs en précisant leur mode d'action.
- 11- Définir dans le cas des enzymes allostériques les notions suivantes : activateurs, inhibiteurs et rétro-inhibition.

PLAN

I- DEFINITION-PROPRIETES-CLASSIFICATION

II- MÉCANISME D'ACTION SITE ACTIF

III- PROPRIÉTÉS STRUCTURALES DES ENZYMES

A- Enzymes à structure tertiaire : holo et hétéroenzymes

B-Enzymes à structure quaternaire : enzymes allostériques et isoenzymes

IV- CINÉTIQUE ENZYMATIQUE

A-Cinétique MICHAELIENNE

1- Vitesse initiale

2- Constante de Michaelis

3- Courbe de Michaelis

4- Courbe de Lineweaver et Burk

5- Intérêt des constantes cinétiques

B-Cinétique ALLOSTÉRIQUE

V- LES MODULATEURS DE LA RÉACTION ENZYMATIQUE

A- La température

B- Le pH

C- Les effecteurs des enzymes Michaeliennes

-Activateurs

-Inhibiteurs

D- Les effecteurs allostériques

VI- ENZYMES EN CLINIQUE

I-DEFINITION- PROPRIETES –CLASSIFICATION

Les enzymes sont des catalyseurs généralement de nature protéique, bien qu'on ait découvert quelques ARN à activité catalytique (ribozymes). Elles sont produites par les cellules et agissent aussi bien in vivo qu'in vitro. Les enzymes catalysent dans les conditions biologiques des réactions chimiques nécessaires à la croissance et à la survie des organismes vivants. L'ensemble de ces réactions enzymatiques constitue le métabolisme cellulaire.

Ce poly a été téléchargé depuis med-tmss.blogspot.com/2016/08/cours.html | Page Fb : www.facebook.com/Faculte.de.Medecine.TMSS

Les enzymes ont pour rôle d'augmenter la vitesse des réactions qu'elles catalysent sans modifier la constante d'équilibre, en diminuant l'énergie d'activation (voir plus loin). Elles agissent à des doses très faibles et se retrouvent intactes à la fin de la réaction. Elles sont en plus spécifiques en transformant un substrat bien approprié grâce à une réaction donnée (spécificité d'action). Elles sont également régulables, car elles peuvent modifier leur activité catalytique en réponse à des signaux métaboliques (produit final d'une chaîne métabolique, hormones...). Ceci permet l'ajustement de l'offre métabolique à la demande cellulaire.

Les enzymes ont une double spécificité : une spécificité de substrat et une spécificité de réaction (l'enzyme ne catalyse qu'un seul type de réaction : décarboxylases, transaminases...). Ceci est à la base de leur classification. Un système international permet de distinguer 6 classes d'enzymes :

- 1- Oxydoréductase : Elles interviennent dans le transfert de protons et/ou d'électrons
- 2- Transférases : Elles transfèrent un groupement fonctionnel d'une molécule à une autre (amino transférase, phosphotransférase) sur un accepteur
- 3- Hydrolases : Elles coupent différentes liaisons grâce à l'apport d'eau (phosphatases, glycosidases, estérases, protéases, peptidases). Elles fixent de l'eau sur une liaison spécifique d'un substrat qui est scindée
- 4- Lyases ou synthases : enlèvement d'un groupement fonctionnel ou scission avec création d'une double liaison sur le substrat
Les synthases (ou lyases) forment (ou coupent) des liaisons (C-C, C-O, C-N, C-S) sans nécessiter d'apport d'énergie.
Addition d'un groupe sur une double liaison (synthases) ou formation de double liaison (lyases)
- 5- Isomérases : transfert d'un groupement au sein d'une molécule (Isomérisation, racémisation, épimérisation, conversion cis trans).
- 6- Ligases ou synthétases : elles catalysent des R° de synthèse en présence d'ATP ou de GTP. Elles interviennent dans la formation de diverses liaisons (C-C, C-O, C-N, C-S)

Chaque enzyme est désignée dans ce système par 4 nombres précédés des 2 lettres E.C (enzymes commission).

Exemple : ATP : D – hexose 6 phospho transférase ou hexokinase

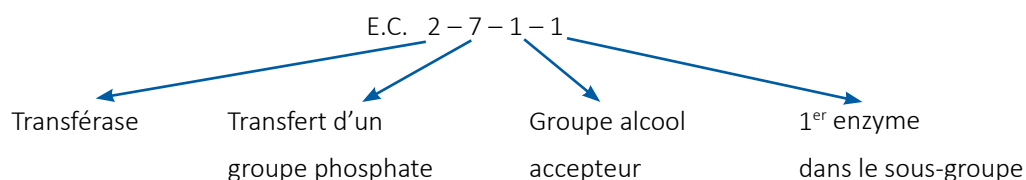

II- MÉCANISME D'ACTION SITE ACTIF

L'organisation tridimensionnelle (structure tertiaire) de la protéine enzymatique est à la base de son activité et de ses propriétés. Le déroulement de la chaîne peptidique, par dénaturation, provoque l'inactivation de l'enzyme par disparition d'une zone interne hydrophobe où se trouve localisé le site actif. Ce dernier comprend un site d'affinité où se fixe(nt) le (ou les) substrat(s) et un site catalytique où a lieu la réaction. Le site d'affinité doit posséder une conformation stérique complémentaire de celle du substrat ce qui permet à celui-ci d'être fixé de manière spécifique.

En général, au sein du site actif, la catalyse est due à :

- Une fixation spécifique du substrat au niveau du site d'affinité (complémentarité stérique)
- Une fixation orientée du substrat au niveau du site d'affinité.
- Une diminution de l'énergie d'activation de la réaction (énergie nécessaire pour que la réaction se déroule) suite à la formation d'un état de transition du complexe ES (site catalytique)



Fixation du substrat au niveau du site actif

III- PROPRIÉTÉS STRUCTURALES DES ENZYMES

On distingue 2 groupes d'enzymes :

A- ENZYMES À STRUCTURE TERTIAIRE

Elles sont formées d'une seule chaîne repliée et sont représentées par les holoenzymes et les hétéroenzymes.

Ce poly a été téléchargé depuis med-tmss.blogspot.com/2016/08/cours.html | Page Fb : www.facebook.com/Faculte.de.Medecine.TMSS

Les holoenzymes : Dans le cas des holoenzymes, qui sont essentiellement des enzymes lytiques (hydrolases), le site actif est constitué d'acides aminés dits acides aminés de contact au niveau desquels il y a fixation du substrat et déroulement de la réaction.

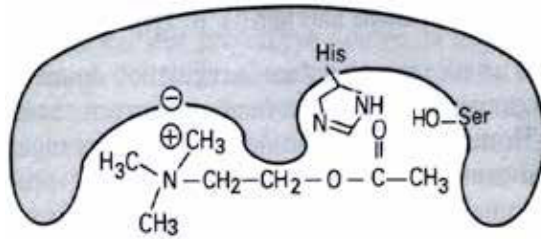

Site actif Site catalytique d'une holoenzyme : la cholinestérase

Généralement les holoenzymes sont synthétisées et sécrétées sous forme inactive appelée proenzymes. Pour devenir actives, les proenzymes doivent subir, hors du milieu cellulaire, une protéolyse limitée. Celle-ci entraîne un réarrangement de la conformation moléculaire aboutissant à la formation du site actif (initialement masqué ou absent dans la forme native). C'est le cas notamment de certaines protéases intervenant dans la digestion comme l'entérokinase qui active le trypsinogène en trypsine.

Les enzymes digestifs sont des holoenzymes qui sont synthétisés, stockés et sécrétés sous forme de précurseurs inactifs ou zymogènes afin de protéger l'organisme contre l'autodigestion. Ils ne sont activés qu'une fois dans la lumière intestinale suite à une protéolyse limitée. Celle-ci entraîne un réarrangement de la conformation moléculaire aboutissant à la formation du site actif (initialement masqué ou absent dans la forme native). C'est le cas par exemple de la trypsine dont la forme inactive est le trypsinogène, l'activation se faisant par l'entérokinase.

Les hétéroenzymes : Dans le cas des hétéroenzymes, le site d'affinité est localisé au niveau de l'apoenzyme (partie protéique) et le site catalytique est représenté par une partie non protéique appelée coenzyme.

B- ENZYMES À STRUCTURE QUATERNAIRE

Deux catégories d'enzymes possèdent une structure quaternaire : les enzymes allostériques et les isoenzymes

Les enzymes allostériques

Une enzyme allostérique est une enzyme clé d'une chaîne métabolique dont l'activité est régulée par la concentration dans le milieu, d'un effecteur (produit de la réaction ou produit final de la chaîne métabolique). L'enzyme allostérique a 2 sites différents : un site actif fixant le substrat et un site allostérique reconnaissant la molécule de l'effecteur qui peut être soit un activateur soit un inhibiteur. Ces 2 sites peuvent être portés par un même monomère ou 2 monomères différents. Les enzymes allostériques possèdent 2 conformations isomères R et T. La forme R (relax ou relâchée) correspond à la forme active de l'enzyme. Elle a une grande affinité pour le substrat S et pour l'activateur A. La forme T (tendue ou compacte) a une activité limitée et présente peu d'affinité pour S et une grande affinité pour l'inhibiteur. C'est l'augmentation de la concentration de S qui favorise la conformation R alors que la conformation T est favorisée par l'augmentation de la concentration de I.

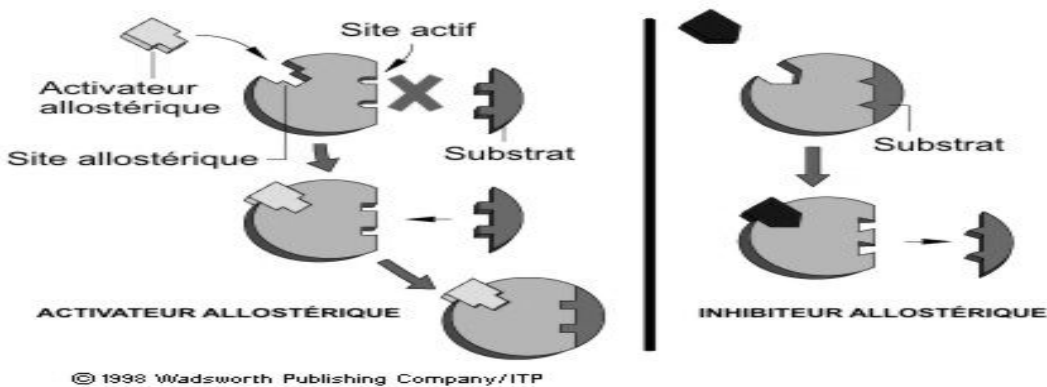

Les isoenzymes

On appelle ou isoenzymes des enzymes qui ont les mêmes propriétés catalytiques (même site actif), mais qui diffèrent par leurs propriétés physicochimiques et cinétiques (structures primaires différentes). Les isoenzymes peuvent différer d'un tissu à l'autre d'où leur intérêt en enzymologie clinique comme marqueur de lésions tissulaires. Exemple : La créatine kinase est une enzyme dimérique qui présente 3 isoenzymes : CK-MM (muscle), CK-MB : Myocarde, CK-BB (cerveau). Dans l'infarctus du myocarde la créatine Kinase (CK) totale sérique et son isoenzyme CK- MB sont élevées ; Dans les myopathies la CK totale sérique et son isoenzyme CK-MM sont élevées. En cas de lésions cérébrales, la CK totale sérique et son isoenzyme CK BB sont élevées.

IV-CINÉTIQUE ENZYMATIQUE

A-CINÉTIQUE MICHAELIENNE

1- Vitesse initiale

Soit la réaction : $S \longrightarrow P$ catalysée par une enzyme (E).

La vitesse de réaction est la quantité de S disparue par unité de temps ou la quantité de P apparue par unité de temps. Elle est proportionnelle à la concentration de S.

$$V = k [S]$$

Si on mesure la quantité de P formée en fonction du temps pour des concentrations de [E] et de [S] données, on obtient la courbe suivante

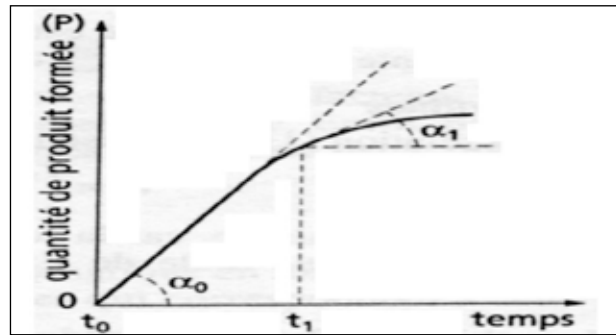

Détermination de la vitesse initiale d'une réaction enzymatique et de sa vitesse à l'instant t.

La courbe $P = f(t)$ est :

- d'abord linéaire ascendante : l'enzyme est saturée par son substrat, la vitesse est constante ; c'est la période d'état stationnaire
- puis s'infléchit : l'enzyme n'est plus saturée par son substrat, la vitesse décroît.
- et enfin, devient horizontale : l'équilibre de la réaction est atteint et la vitesse est nulle.

À l'instant t, $V = \text{tgte } \alpha$.

À l'instant t_0 : $V_i = \text{tgte } \alpha_0$ (vitesse initiale).

2- Constante de Michaelis

L'ensemble du processus enzymatique peut être expliqué par la formation du complexe ES qui donne le produit P :

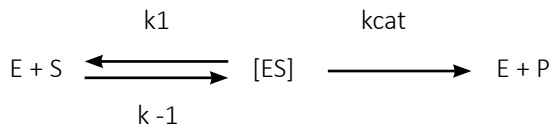

k_1 = constante d'association, k_{-1} = constante de dissociation et k_{cat} = constante catalytique.

On définit la constante de Michaelis K_m comme la constante de dissociation de ES.

$$K_m = \frac{k_{-1} + k_{cat}}{k_1}$$

3- Courbe de Michaelis

Si on utilise une concentration donnée en enzyme et des [S] croissantes, on obtient la courbe de Michaelis $V_i = f(S)$ (branche d'hyperbole) qui répond à l'équation :

$$V_i = \frac{V_{max} \cdot [S]}{K_m + [S]}$$

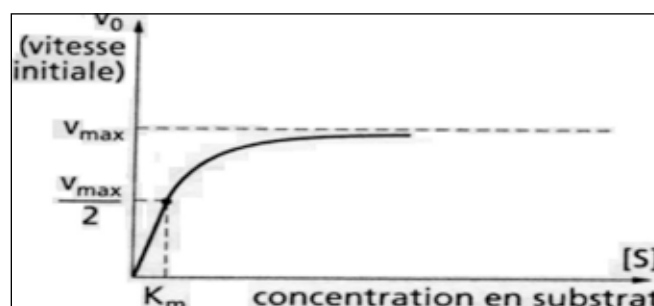

Variation de la vitesse initiale en fonction de la concentration en substrat, celle de l'enzyme étant constante.

Ainsi on détermine expérimentalement les 2 constantes cinétiques K_m et V_{max} .

- V_{max} : Lorsque la $[S]$ est très élevée, la V_i sera égale à V_{max} . Ceci est réalisé lorsque tous les sites enzymatiques sont saturés en S.
- K_m est égale à la concentration du substrat lorsque $V_i = V_{max} / 2$. Elle s'exprime comme le substrat en M.

On définit l'unité enzymatique UE comme étant la quantité d'enzyme qui catalyse la transformation d'une micromole de S par min dans des conditions déterminées (température, pH, force ionique). Elle s'exprime en unité international (UI).

On appelle *activité spécifique* AS le nombre d'UE par mg de protéine d'une préparation enzymatique. C'est un critère de pureté d'une enzyme. Si l'enzyme est pure, l'activité spécifique n'augmente plus.

4- Courbe de Lineweaver-Burk

Si on représente $1/V_i$ en fonction de $1/S$ on obtient la courbe de Lineweaver et BurK qui est une droite répondant à l'équation ci-dessous :

$$\frac{1}{v_i} = \frac{K_M}{V_M} \times \frac{1}{[S]} + \frac{1}{V_M}$$

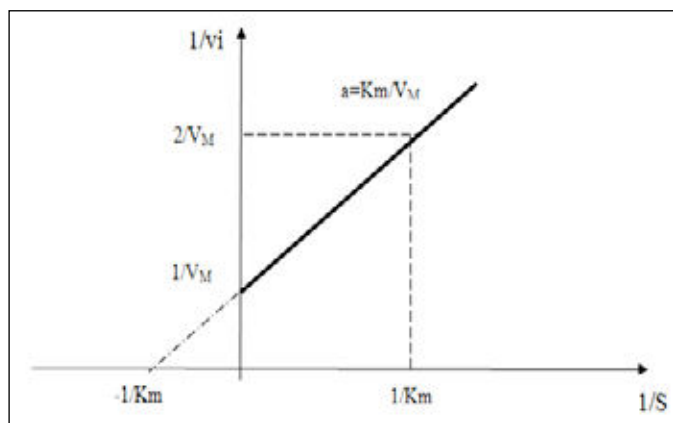

Représentation de Lineweaver et Burk

L'avantage de cette représentation c'est qu'elle permet d'obtenir les 2 constantes V_{max} et K_m à partir des 2 points d'intersection de la droite respectivement avec l'axe des ordonnées et l'axe des abscisses.

5- Intérêt des constantes cinétiques

Elles fournissent les indices quantitatifs qui nous permettent de caractériser chaque enzyme.

- V_M renseigne sur l'activité de l'enzyme
- K_M est inversement proportionnel à l'affinité pour le substrat.
- K_{cat} / K_m mesure l'efficacité catalytique

B- CINÉTIQUE ALLOSTÉRIQUE

Les enzymes allostériques ne répondent pas aux cinétiques classiques de Michaelis-Menten, mais à une courbe sigmoïde.

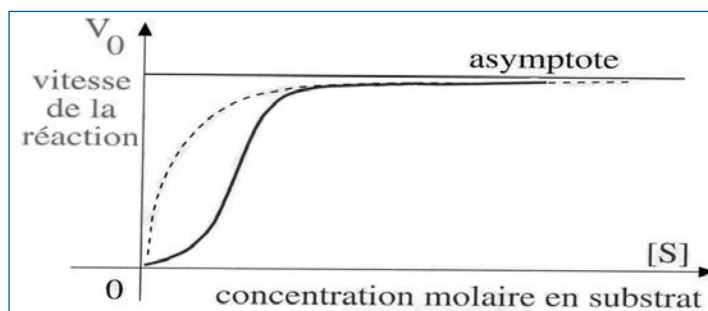

Cette courbe s'explique par le fait que la fixation du S sur l'E augmente l'affinité de l'E pour le S. C'est l'effet coopératif (les sous-unités s'influencent les unes les autres). Cet effet coopératif est un phénomène homotrope positif (homotrope : effet d'un ligand sur sa propre fixation).

La courbe en pointillés est obtenue en présence d'une concentration élevée en A.

V- LES MODULATEURS DE LA RÉACTION ENZYMATIQUE

L'activité enzymatique peut être modifiée par des agents physiques (température, pH) et par des agents chimiques (effecteurs) qui peuvent être soit des activateurs soit des inhibiteurs.

A- EFFETS DE LA TEMPÉRATURE

Elle a 2 effets sur la réaction enzymatique :

- elle l'accélère en fournissant l'énergie nécessaire au franchissement du seuil dû à l'énergie d'activation (phase ascendante de la courbe)
- Si la température augmente, l'énergie cinétique des molécules réactives augmente et le nombre de collisions entre les molécules s'élève (phase ascendante de la courbe). L'activité enzymatique croît donc avec la température jusqu'à un certain point au-delà duquel les enzymes étant de nature protéique sont dénaturées. phase descendante de la courbe).
- elle entraîne progressivement la dénaturation de l'enzyme (destruction des structures II et III) donc son inactivation.

La résultante de ces 2 effets se traduit par la courbe ci-dessous qui passe par une valeur max dite température optimale.

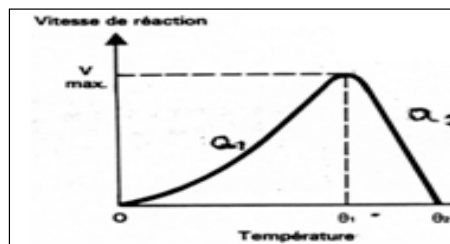

Variation de la vitesse d'une réaction enzymatique en fonction de la température

B- EFFETS DU PH

Il a 3 effets sur la réaction enzymatique :

- il dénature la protéine enzymatique en modifiant l'état d'ionisation des chaînes latérales des acides aminés (en particulier celles du site actif).
- Il modifie le degré d'ionisation du substrat.
- Il modifie l'état d'ionisation des chaînes latérales des acides aminés impliquées dans la liaison Apoenzyme –Coenzyme (cas des hétéroenzymes).

Cet effet se traduit par la courbe ci-dessous qui passe par une valeur maximale pour un pH dit optimal.

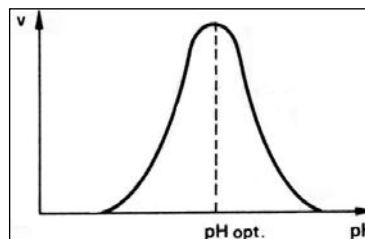

Variation de la vitesse d'une réaction enzymatique en fonction du pH

C- LES EFFECTEURS DES ENZYMES TERTIAIRES

1-Les activateurs

a- Les ions métalliques

Ils peuvent :

- favoriser une bonne conformation de l'enzyme en s'associant à l'Apoenzyme.
- favoriser une fixation convenable du substrat sur l'enzyme en se complexant au substrat.
- participer directement à la réaction catalytique.

b- Les enzymes protéolytiques

Elles clivent une ou plusieurs liaisons peptidiques dans une proenzyme. Ceci permet de démasquer le site actif et d'activer l'enzyme.

c- Les kinases et les phosphatases

Certaines enzymes coexistent sous 2 formes interconvertibles : l'une phosphorylée, l'autre non phosphorylée. Pour une enzyme donnée, l'une sera active, l'autre inactive (voir métabolisme du glycogène thème 2 b).

d- Les agents protecteurs du site actif.

Certains composés (glutathion, Vit C) protègent de l'oxydation le groupement thiol des résidus de Cys réactifs au niveau du site actif de certaines enzymes.

2-Les inhibiteurs

Il existe deux principaux types d'inhibiteurs enzymatiques. Les inhibiteurs irréversibles et les inhibiteurs réversibles.

a- Les inhibiteurs irréversibles.

Ils se lient de manière covalente à un groupement fonctionnel indispensable à l'activité catalytique. Exemples :

- Le di-isopropylfluorophosphate (DFP) inhibe certaines protéases comme l'acétylcholinestérase en se fixant sur l'hydroxyle d'un résidu sérine de leur site actif d'où son utilisation comme gaz neurotoxique dans le cas de l'acétylcholinestérase.
- L'acide acétylsalicylique inhibe irréversiblement la cyclooxygénase par acétylation d'un résidu sérine de son site actif. Celle-ci initie la synthèse des prostaglandines, médiateurs chimiques impliqués dans l'inflammation, la douleur et la fièvre.

b- Les inhibiteurs réversibles

Ils se fixent de manière non covalente à l'enzyme. On distingue :

- les inhibiteurs compétitifs
- les inhibiteurs non compétitifs

b1-Les inhibiteurs compétitifs

Ce sont des analogues structuraux du substrat. Ils se fixent au niveau du site actif à la place de celui-ci. Ainsi ils diminuent l'affinité de l'enzyme pour le substrat en augmentant la K_m . Ils ne modifient pas la V_{max} puisque ces inhibiteurs peuvent être déplacés du complexe ES par un excès de substrat.

Exemples :

- les sulfamides (médicaments antibactériens) sont des analogues structuraux de l'acide para-amino-benzoïque (PABA). Celui-ci est un constituant de l'acide folique qui est un facteur de croissance pour de nombreuses bactéries.

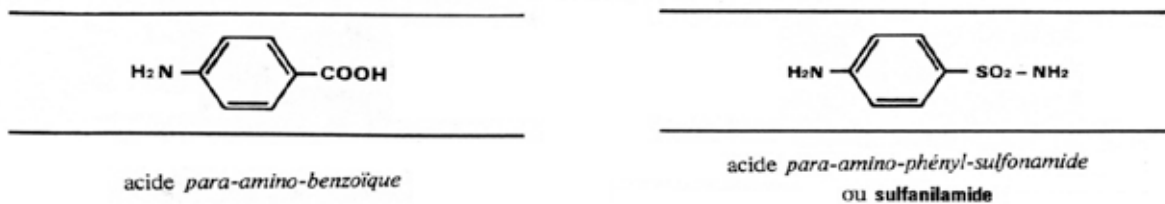

- Le méthotrexate inhibe de manière compétitive la dihydrofolate réductase : enzyme qui réduit le DHF en THF. Le THF sous sa forme méthylée (méthylène THF) participe à la biosynthèse du dTMP à partir du dUMP d'où l'inhibition de la réplication de l'ADN. C'est ainsi que le méthotrexate est utilisé comme anti métabolite en chimiothérapie anticancéreuse.

b2- Les inhibiteurs non compétitifs

Ils ne sont pas analogues structuraux du substrat. Ils se fixent en un site différent du site actif, à la fois sur l'enzyme et sur le complexe ES. C'est ainsi qu'ils ne diminuent pas l'affinité de l'enzyme pour le S mais diminuent la V_{max} . Tout se passe comme si la [Et] était diminuée.

Exemples : -CN, CO, SH₂. Ces agents complexent le fer et le cuivre des systèmes enzymatiques respiratoires (cytochrome-oxydase).

- Le fluorure de sodium. Il se combine aux cations divalents. C'est ainsi qu'il inhibe les enzymes à Mg⁺⁺(kinases), les enzymes à Mn⁺⁺ (énoïase). Il est utilisé comme antiglycolytique en vue d'un dosage différé de la glycémie.

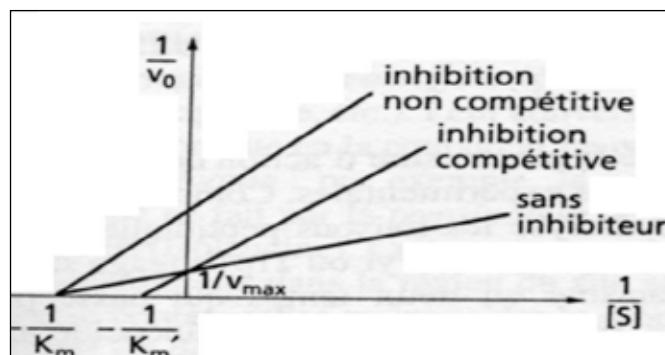

Représentation de Lineweaver-Burk.

Différence entre inhibitions compétitive et non compétitive.

D- LES EFFECTEURS ALLOSTÉRIQUES

La plupart des enzymes-clés du métabolisme sont des enzymes allostériques. Leur activité est soumise à l'effet des variations de concentration d'effecteurs permettant un ajustement étroit aux besoins de la cellule. Un activateur allostérique favorise la conformation R. L'affinité de l'enzyme pour le S se trouve ainsi augmentée. L'activation allostérique est un phénomène hétérotrope positif. À des concentrations très élevées en activateur, l'enzyme ne se trouve que sous la forme R et l'effet coopératif est aboli : la cinétique devient Michaelienne. Un inhibiteur allostérique favorise la conformation T. L'affinité de l'enzyme pour le S se trouve ainsi diminuée. L'inhibition allostérique est un phénomène hétérotrope négatif.

Exemple 1 : l'hexokinase musculaire qui catalyse la 1ère réaction lors de l'utilisation du glucose par les cellules musculaires ($G + ATP \Rightarrow G6P + ADP$). Elle est inhibée allostériquement par le G6P.

Cas particuliers : la rétroinhibition. Un métabolite final d'une chaîne métabolique devient à forte concentration un inhibiteur allostérique de la 1^{ère} enzyme de cette chaîne. Ce phénomène est appelé rétro-inhibition. Il permet de répondre juste aux besoins de la cellule sans qu'il y ait un gaspillage.



Exemple 2 : L'aspartate transcarbamylase qui catalyse la formation du carbamyl aspartate à partir de l'Asp et du carbamyl P est rétroinhibée par le CTP, produit final de la chaîne métabolique et activée par l'ATP, substrat de la première réaction de cette chaîne (voir métabolisme des nucléotides, thème 2 b). Il s'agit de la rétroinhibition.

VI- ENZYMOLOGIE CLINIQUE

Le dosage des enzymes dans le sérum est utilisé de manière courante comme une aide au diagnostic. L'activité de certaines enzymes est en effet augmentée dans diverses situations pathologiques suite aux dommages cellulaires (par exemple au cours du cancer de la prostate, on observe une hyperproduction d'une phosphatase agissant en milieu acide qui passe dans le sang et dont la détermination d'activité permet de confirmer le diagnostic).

Les enzymes jouent également un rôle en thérapeutique. On peut utiliser des inhibiteurs d'enzymes comme médicaments (exemple : traitement de la goutte par l'allopurinol qui est un inhibiteur de la xanthine oxydase).

D'un autre côté il existe diverses maladies liées à l'altération ou à l'absence d'un enzyme. La thérapie génique est actuellement en perspective. Elle consiste à introduire dans les cellules de l'organisme du patient, le gène sain qui permettrait la synthèse d'un enzyme normal.

TEST D'AUTO-EVALUATION

Q 1. Vous inscrirez dans l'espace réponse prévu la ou les lettre(s) correspondante à la ou aux proposition(s) exacte(s) :

Une enzyme peut être définie comme :

- A- une protéine globulaire
 - B- un catalyseur spécifique
 - C- un biocatalyseur non obligatoire
 - D- un catalyseur sans action en dehors des cellules
 - E- une substance consommée au cours de la réaction
 - F- une substance agissant à très faible concentration
-

Q 2. a-Définir les notions :

Proenzyme : _____

Isoenzyme: _____

Enzyme allostérique : _____

b- Donner un exemple dans chaque cas.

Q 3. Vous inscrirez dans l'espace réponse prévu la ou les lettre(s) correspondante à la ou aux propositions exacte(s)

La VM :

- A- représente v_i à demi-saturation des sites enzymatiques
 - B- définit l'affinité de l'enzyme pour S
 - C- permet de déterminer AMS d'une enzyme
 - D- renseigne sur l'activité catalytique des enzymes
 - E- est proportionnelle à la [E] en présence d'un excès de S
-

Q 4. Vous inscrirez dans l'espace réponse prévu la ou les lettre(s) correspondante à la ou aux propositions exacte(s)

La K_m :

- A- est proportionnelle à l'affinité de l'enzyme
 - B- représente la [S] permettant la saturation des sites enzymatiques
 - C- peut être déterminée à partir des constantes de vitesses de la réaction enzymatique
 - D- peut être déterminée graphiquement selon la représentation de Lineweaver et Burk
 - E- renseigne avec K_{cat} sur l'efficacité catalytique
-

Q 5. On obtient les résultats suivants pour une cinétique enzymatique de type michaëlien :

$$v_i = 2 \text{ mM/mn} \quad \text{pour } [S]=5M$$
$$k_{-1} = 5 \cdot 10^3, \quad k_{-1} = 2,5 \cdot 10^2 \text{ et } k_{cat} = 1,25 \cdot 10^2$$

a-calculer :

KM : _____

VM: _____

b-calculer AMS en sachant que la quantité d'enzyme utilisée est de 16,24 micromoles/L

AMS: _____

C-Calculer l'AS sachant que la concentration protéique de la préparation enzymatique est de 5 mg/L

Q 6. Soient 2 inhibiteurs I1 et I2 d'une enzyme Michäelienne ayant le mode d'action suivant :

- I1 et S ne se fixent jamais ensemble sur E
- I2 se fixe sur E en présence et en absence de S

a- De quel type d'inhibiteur s'agit-il ?

b- Quel est l'effet de chaque inhibiteur sur les constantes cinétiques de cette enzyme ?

Q 7. Citer 2 applications thérapeutiques basées sur l'inhibition compétitive

Q 8. Citer 2 inhibiteurs irréversibles en précisant leur mode d'action

Q 9. Donner 2 exemples d'inhibiteurs non compétitifs

Q 10. Concernant les enzymes allostériques, définir les termes suivants :

- effet homotrope : _____
- effet hétérotrope positif : _____
- effet hétérotrope négatif : _____
- rétroinhibition : _____

LES COENZYMES

Les objectifs éducationnels

1. Définir le terme de coenzyme en dégagant les particularités structurales et fonctionnelles de ces composés.
2. Citer les différents coenzymes d'oxydoréduction cellulaires.
3. Connaître la partie réactive des coenzymes nicotiniques et flaviniques.
4. Citer les principales réactions d'oxydoréduction impliquant les coenzymes nicotiniques et flaviniques en précisant le mode de régénération du coenzyme.
5. Connaître les principaux coenzymes de transfert de groupements et leurs différents modes d'action.

PLAN

I- DEFINITION ET CLASSIFICATION

II- COENZYMES D'OXYDO-REDUCTION

- A- Coenzymes nicotiniques
- B- Coenzymes flaviniques
- C- Coenzymes héminiques
- D- Coenzymes quinoniques
- E- Glutathion

III- COENZYMES DE TRANSFERT DE GROUPEMENTS DIVERS

- A- S-Adénosylméthionine
- B- Tétrahydrofolate
- C- Cobamides coenzymes
- D- Phosphoadénosylphosphosulfate
- E- Thiamine pyrophosphate, Acide lipoïque, Coenzyme A
- F- Coenzyme de carboxylation
- G- Dérivés de la vitamine K
- H- Phosphate de pyridoxal
- I- Coenzymes nucléotidiques

I- DEFINITION ET CLASSIFICATION

Les coenzymes sont des substances organiques de nature le plus souvent non protéique indispensable à de nombreuses enzymes. L'ensemble apoenzyme + coenzyme constitue l'enzyme entière. Ils sont le plus souvent d'origine vitaminique. La plupart de coenzymes possèdent un ou plusieurs noyaux cycliques ou hétérocycliques. Le coenzyme est thermostable et de faible poids moléculaire. Il intervient dans l'activité catalytique de l'enzyme. L'apoenzyme de nature protéique est thermolabile. Il est responsable de la spécificité de la réaction enzymatique. On distingue les coenzymes cosubstrats (faiblement unis à l'apoenzyme par des liaisons non covalentes) et les coenzymes groupements prosthétiques (liés à l'apoenzyme de façon covalente). On classe les coenzymes en coenzymes d'oxydoréduction (transfert d'électron e⁻, atome d'hydrogène H ou ion hydruure H⁻) et coenzymes de transfert de groupement d'atomes (transfert de groupements monocarbonés ou pluricarbonés ou autres).

II- COENZYMES D'OXYDO-REDUCTION

A-COENZYMES NICOTINIQUES

1. Structure

Ils sont hydrosolubles et dérivent de la vitamine B3 ou nicotinamide dont la carence provoque la pellagre (démence,

dermatite, diarrhée). Ils ont une structure « dinucléotidique ». Il s'agit du nicotinamide adénine dinucléotide (NAD) et du nicotinamide adénine dinucléotide phosphate (NADP). Les formes oxydées du NAD et du NADP dans la cellule portent une charge positive au niveau de l'azote du noyau nicotinamide => NAD⁺ et NADP⁺, leurs formes réduites ne sont pas chargées au niveau de cet azote.

2. Mécanisme d'action

Les coenzymes nicotiniques sont des cosubstrats de réaction d'oxydoréduction : ils fixent réversiblement un ion hydrure (H⁺+2e⁻). Leur partie active est le noyau nicotinamide.

Le NAD intervient dans la cellule sous sa forme oxydée : NAD⁺. C'est ainsi qu'il est le coenzyme de nombreuses déshydrogénases (DH).



La forme prédominante dans la cellule du NADP est la forme réduite : NADPH, H⁺. Il est le coenzyme des réductases.



3. Exemples d'enzymes à coenzymes nicotiniques

- 3 phosphoglyceraldéhyde déshydrogénase (3 PGA DH)



- Glutathion réductase



4. Régénération

Le NADH obtenu sera régénéré en NAD⁺ de deux façons :

- En aérobiose : grâce aux enzymes de la chaîne respiratoire (voir thème IIb)
- En anaérobiose : grâce à une réaction de fermentation qui utilise comme substrat accepteur l'acide pyruvique.



Le NADPH est régénéré dans la cellule au cours d'une voie particulière de la dégradation du glucose appelée voie des pentoses phosphates (VPP) (voir thème IIb).

5. Propriétés spectrales des coenzymes nicotiniques

Les formes oxydées et réduites de ces coenzymes possèdent un maximum d'absorption à 260 nm. La forme réduite a une propriété importante. À la différence de la forme oxydée, elle absorbe en plus la lumière UV à 340 nm. Cette différence d'absorption est utilisée en pratique courante dans le dosage de l'activité des enzymes impliquant ces coenzymes.

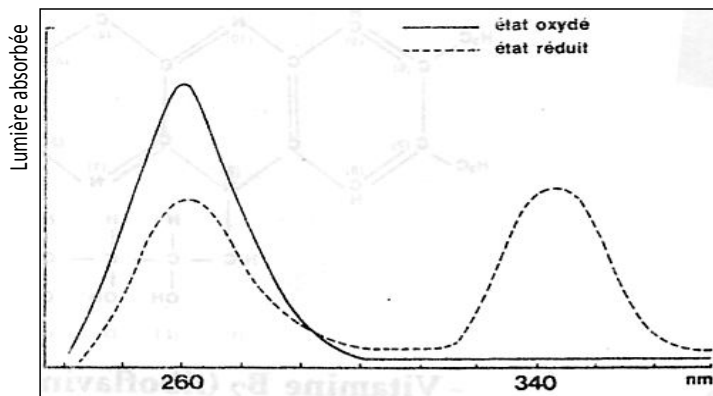

Spectres d'absorption du NAD⁺ (trait plein) et du NADH + H⁺ (trait pointillé)

B-COENZYMES FLAVINIQUES

1. Structure

Ce sont des CoE hydrosolubles de type groupement prosthétique. Ils dérivent de la vitamine B2 ou riboflavine dont la carence provoque différents troubles (troubles des muqueuses, atrophie rétinienne, cataracte, troubles nerveux, stéatose hépatique). Il s'agit du flavine mononucléotide (FMN) et de la flavine adénine dinucléotide (FAD). Le FMN est un nucléotide irrégulier où la base est remplacée par la flavine et le pentose par le ribitol. Le FAD est formé de l'adénosine monophosphate (AMP) et du FMN.

2. Mécanisme d'action

Ces 2 coenzymes ayant la même partie active ont le même mécanisme d'action.

La fixation de deux atomes d'hydrogène s'effectue au niveau des azotes N1 et N10 de la partie vitaminique selon la réaction :



3. Exemples d'enzymes à coenzymes flaviniques

• Aminoacides – oxydases (AAO)

Elles catalysent la désamination oxydative des acides α aminés pour former des acides α cétoniques et de l'ammoniac.

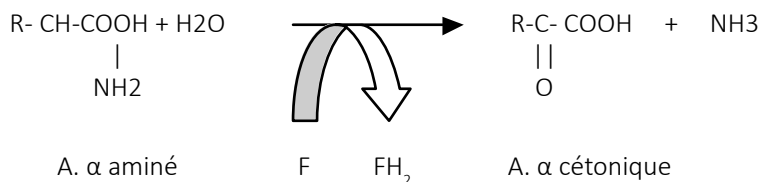

F = FMN pour la (L-AA-oxydase) trouvée dans le rein.

F = FAD pour la (D-AA-oxydase) trouvée dans le rein et le foie.

• Monoamines-oxydases (MAO)

Elles catalysent la désamination oxydative des amines biogènes.

Exemple :

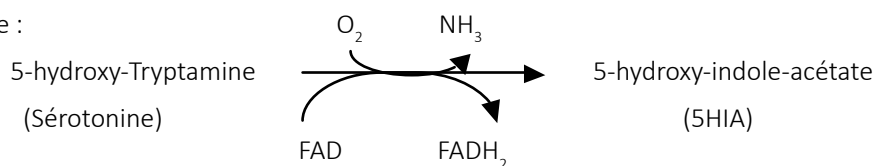

L'inhibiteur de cette MAO (IMAO) est utilisé en thérapeutique neurologique comme antidépresseur (la sérotonine étant diminuée au cours des dépressions).

• Succinate déshydrogénase

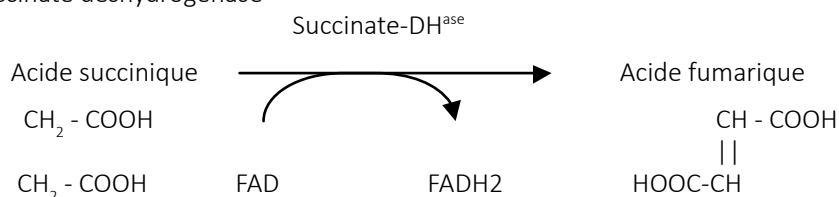

4. Régénération

Les coenzymes flaviniques des oxydases sont auto-oxydables. Ils sont régénérés en transférant l'hydrogène directement à l'oxygène moléculaire sans l'intermédiaire de la chaîne respiratoire. Il y a formation d'eau oxygénée (composé toxique) qui sera décomposée par la catalase en oxygène et eau.

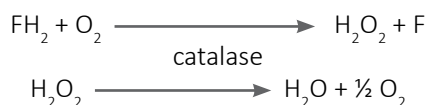

La régénération du FAD des déshydrogénases se fait par transfert des protons et des électrons à l'oxygène moléculaire par l'intermédiaire de la chaîne respiratoire.

NB : On ne connaît pas de DH à FMN

C-COENZYMES HEMINIQUES

1. Structure

Ces coenzymes sont constitués d'un noyau porphyrinique substitué dont le centre renferme un atome de fer.

2. Mécanisme d'action

C'est le fer disposé au centre du groupement prosthétique qui fixe l'électron passant de l'état ferrique (Fe³⁺) à l'état ferreux (Fe²⁺).

3. Exemple d'enzymes à coenzyme héminique

Les cytochromes de la chaîne respiratoire :



4. Régénération

Le fer retourne à l'état ferrique en cédant l'électron au cytochrome suivant :



D- COENZYMES QUINONIQUES

1. Structure

Ce sont des coenzymes liposolubles. Le plus important et le plus répandu est le coenzyme Q10 ou ubiquinone (Q). Toutes les cellules peuvent le synthétiser à partir de la tyrosine. Le coenzyme Q10 est formé d'un noyau quinone portant une chaîne latérale polyisoprénique.

2. Mécanisme d'action

Le coenzyme Q fixe réversiblement deux atomes d'hydrogène au niveau du noyau quinone selon la réaction :



Les coenzymes quinoniques participent au transfert de protons et d'électrons au niveau de la chaîne respiratoire.

E- LE GLUTATHION

1. Structure

C'est un coenzyme hydrosoluble de type cosubstrat. C'est un tripeptide irrégulier : c'est le γ Glutamyl-cystéinyl-glycocolle. Le groupement actif de ce peptide est le thiol SH.

2. Mécanisme d'action

Deux molécules de glutathion réduit (2 G-SH) s'associent par oxydation et forment un pont dissulfure :



3. Exemple d'enzyme à glutathion

Le glutathion réduit protège les globules rouges des dommages causés par des molécules oxydantes grâce à la glutathion peroxydase (GPX) selon la R° :



4. Régénération

Le glutathion réduit est régénéré grâce à la glutathion réductase dont le coenzyme est le NADPH, H⁺ produit par la voie des pentoses phosphate :



Le déficit génétique en G6PDH (enzyme de la VPP) diminue la production de NADPH, H⁺, et diminue en conséquence le pool globulaire de glutathion réduit => anémie hémolytique déclenchée par la prise de certains aliments (fève) ou médicaments (aspirine) provoquant la formation de peroxydes.

III- COENZYMES DE TRANSFERT DE GROUPEMENTS DIVERS

A- S- ADÉNOSYL MÉTHIONINE

1. Structure

La S-adénosyl-méthionine (SAM) est la forme active de la méthionine. Elle est produite à partir de Met et d'ATP selon la R°



2. Mécanisme d'action

C'est un coenzyme de type cosubstrat. Son site actif est l'ion sulfonium S⁺. Il intervient dans le transfert de groupement méthyle selon la réaction :

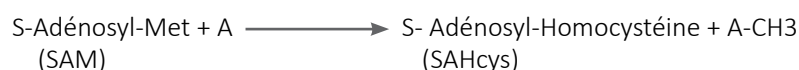

À : accepteur

3. Exemple d'enzymes à SAM :



4. Régénération du SAM

La SAHcys est ensuite clivée en adénosine et Hcys. L'Hcys sera ensuite méthylée à nouveau en méthionine en présence de méthionine synthétase à THF, avant d'être réactivée en SAM. Au cours du transfert du groupement CH₃ intervient la vit B12.

B- L'ACIDE TETRAHYDROFOLIQUE

1. Structure

C'est le dérivé tétrahydrogéné de l'acide folique ou vit B9, l'acide folique étant formé d'un noyau ptéridine, d'acide para-amino-benzoïque et d'acide glutamique. La partie active est formée de l'azote 5 du noyau ptéridine et de l'azote 10 de l'acide para-amino-benzoïque.

2. Mécanisme d'action

Le THF est le coenzyme de transfert des groupements monocarbonés : méthyle (-CH₃), méthylène (-CH₂), méthényle (-CH=), formyl (-CHO), hydroxyméthyle (-CH₂OH), fomimino (-CH = NH) sauf le CO₂.

On connaît des antagonistes de l'acide folique comme les sulfonamides, analogues structuraux de l'acide para-amino-benzoïque. Ces antagonistes ont des pouvoirs bactériostatiques.

La carence en folate provoque une anémie mégaloblastique et des symptômes neurologiques en cas de carence plus importante.

3. Exemple d'enzymes dont le coenzyme est le THF : La thymidilate synthétase (synthèse du TMP)

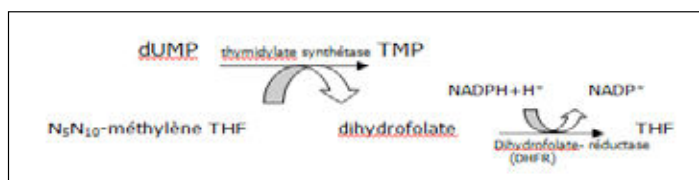

La DHFR peut être inhibée par le méthotrexate, médicament anti cancéreux.

Le THF intervient aussi au cours de la biosynthèse des nucléotides puriques, dans la synthèse de certains aa : méthionine, serine...

C- LES COENZYMES B12

Ces coenzymes de type groupement prothétique dérivent de la vit B12 ou cobalamine. La partie active est l'ion Cobalt. La vit B12 est le précurseur de 2 coenzymes :

- la 5' désoxy-adenosyl-cobalamine qui intervient au cours de réactions d'isomérisation (migration intra moléculaire d'un groupement carboné).

Exemple d'enzyme à 5' desoxy-adenosyl-cobalamine : Méthylmalonyl-CoA mutase

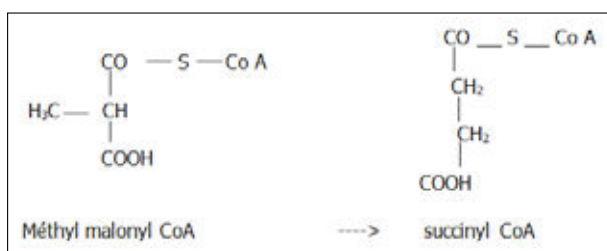

- la méthylcobalamine qui intervient au cours de réactions de transfert de méthyle.

Exemple d'enzyme à méthylcobalamine : méthionine synthétase ou méthylTHF Hcys méthyltransférase

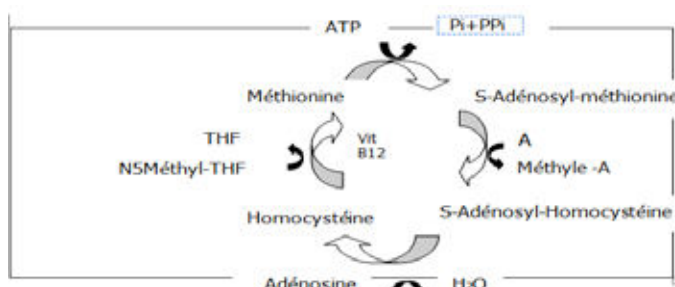

La carence en vit B12 aboutit à l'inhibition de la méthionine synthétase entraînant l'accumulation d'Hcys et le piégeage du folate sous forme CH3 THF.

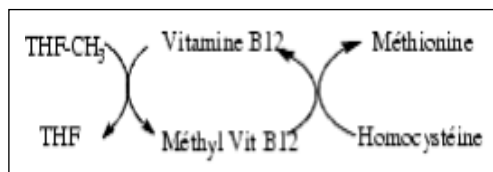

La carence en folate elle-même ou la carence en vit B12 (qui entraîne une carence fonctionnelle en folate) affecte les cellules en division rapide (besoins importants en thymidine pour la synthèse d'ADN). Cela entraîne une anémie mégaloblastique.

D-LE PHOSPHADENOSYLPHOSPHOSULFATE OU PAPS

1. Structure

Le PAPS ou sulfate actif est un dérivé de l'adénosine monophosphate.

IL se forme à partir d'ATP et d'H₂SO₄ selon la réaction globale :



2. C'est un cosubstrat.

Il assure le transfert du groupement sulfate sur des fonctions phénol ou alcool.

3. Exemple d'enzymes à PAPS : Les sulfotransférases

Elles sont présentes dans le foie. Elles fixent le sulfate aux hormones stéroïdes qui sont ainsi solubilisées puis éliminées.



E- THIAMINE P-P, ACIDE LIPOIQUE, COENZYME A

- la Thiamine P-P (TPP)

C'est un groupement prosthétique. Sa vitamine précurseuse est la vit B1 ou thiamine dont la carence provoque le Béri-Béri (polynévrite des membres inférieurs, diminution de la force musculaire et paralysie). Elle a une structure hétérocyclique soufrée, azotée. Sa partie réactive est le noyau thiazolium au niveau duquel se fixe le groupement aldéhyde à l'état actif (-CH-OH) à transférer.

-L'acide lipoiique (AL)

C'est un coenzyme liposoluble de type groupement prosthétique. Il est considéré en soi comme une vitamine. Il a une structure d'hétérocyclique soufré (2 atomes de S reliés par un pont disulfure) portant une chaîne carboxylique. Sa partie active est le pont disulfure. Il assure le transfert de groupement acyle.

-LE COENZYME A (COA-SH)

C'est un coenzyme de type cosubstrat. Il a une structure complexe dérivant de la vitamine B5 ou acide panthoténique (carence en vit B5 provoque des troubles neurologiques, rare). Son groupement actif est le groupement thiol (SH) sur lequel se fixe le groupement acyl (R-CO) à transférer.

Ces 3 coenzymes interviennent en tant que coenzyme de transfert de groupement au cours des réactions de décarboxylation oxydative des acides α cétoniques catalysées par la pyruvate DH et l' α KG DH. Chacune de ces enzymes est un complexe polyenzymatique fonctionnant avec 3 coenzymes de transfert de groupement (TPP, AL, CoA-SH) et 2 coenzymes d'oxydo réduction (FAD et NAD).

TPP : intervient également au cours de la voie des pentoses phosphates en tant que coenzyme de la transcétolase en transférant le groupement cétol (CO- CH₂OH) (voir thème IIb).

F- LA BIOTINE

La biotine ou vitamine B8 a une structure hétérocyclique azotée, soufrée. Sa carence provoque différents troubles (dépression, hallucinations, douleurs musculaires, dermatites).

La biotine constitue le groupement prosthétique des carboxylases. En présence d'ATP, elle fixe réversiblement un groupement carboxyle (CO₂) au niveau de l'azote 1 de la biotine.

Exemple de réaction de carboxylation :



G- DÉRIVES DE LA VITAMINE K

La vitamine K est apportée par les bactéries intestinales. Elle fait partie du groupe de vitamines liposolubles. Elle réagit après sa réduction en dihydrovitamine K. C'est un coenzyme de type cosubstrat et intervient au cours des réactions de carboxylation de certaines protéines après leur synthèse. Cette carboxylation se fait sur des résidus d'acide glutamique formant des résidus d'acide γ carboxyglutamique. Les facteurs de la coagulation : prothrombine, facteur VII, facteur IX et facteur X sont des protéines plasmatiques carboxylées par la vit K. En absence de la vitamine K, des troubles graves de la coagulation se produisent.

NB : L'acénocoumarol (Sintrom®) est un inhibiteur de la régénération de la dihydrovitamine K ; c'est une anti-vitamine K à action anticoagulante utilisée dans la prévention de la maladie thrombo-embolique.

H- LE PHOSPHATE DE PYRIDOXAL

Le phosphate de pyridoxal (PPL) est un coenzyme de type « groupement prosthétique ». Il est le dérivé phosphorylé de la vitamine B₆ ou pyridoxine dont la carence est à l'origine de troubles divers (fatigue, oxaluries, lithiases urinaires, troubles neurologiques, anémie).

Il a une structure hétérocyclique azotée. Il intervient lors du métabolisme des acides aminés dans les réactions de transamination catalysées par les aminotransférases, de décarboxylation catalysées par les décarboxylases, de désamination non oxydative catalysées par des déshydratases, de modification du radical R et enfin de racémisation.

I- COENZYMES NUCLEOTIDIQUES

1- L'ATP

Il permet le transfert de 4 types de groupements

- Transfert d'un groupe phosphate
 $\text{Adénine-ribose-PPP} + \text{R-OH} \longrightarrow \text{R-OP} + \text{ADP}$
- Transfert d'un groupe pyrophosphate (P P)
 $\text{Adénine-ribose-PPP} + \text{R-OH} \longrightarrow \text{R-O-P-P} + \text{AMP}$
- Transfert d'un groupe adénosine monophosphate (AMP)
 $\text{Adénine-ribose-PPP} + \text{R} \longrightarrow \text{R-AMP} + \text{PPi}$
- Transfert d'un groupe adénosyl
 $\text{Adénine-ribose-PPP} + \text{R} \longrightarrow \text{Adénosyl-R} + \text{Pi} + \text{PPi}$

2- Les diphosphonucléosides uridyliques (UDP)

Ces coenzymes interviennent au cours de l'activation des oses et de leurs dérivés. Exemple : activation du glucose au cours de la biosynthèse du glycogène :

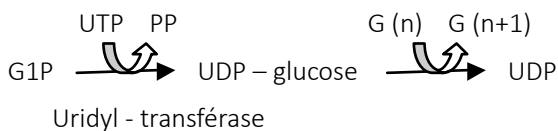

3- Les diphosphonucléosides cytidyliques (CDP)

Ces coenzymes interviennent au cours de la biosynthèse des phospholipides.

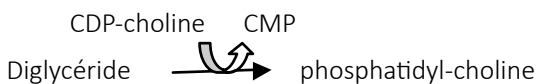

4- Les diphosphonucléosides guanidiques (GDP)

Ces coenzymes interviennent au cours de l'activation du mannose lors de la synthèse des glycoprotéines.

TEST D'AUTO-EVALUATION

Q 1. Deux CoE nicotiniques interviennent dans les processus d'oxydoréduction des déshydrogénases.

a- Lesquels ? S'agit-il de cosubstrats ou de groupements prosthétiques ?

b- Indiquez pour chacun d'entre eux la forme prédominante dans la cellule

c- Écrire l'équation chimique d'oxydoréduction au cours de laquelle intervient chacun de ces coenzymes

d- Précisez le mode de régénération de chacun d'entre eux

Q 2. Deux coenzymes flaviniques interviennent dans les processus d'oxydo- réduction :

a- Lesquels ? S'agit-il de cosubstrats ou de groupements prosthétiques ?

b- Préciser leur mode de régénération.

Q 3. Donner le nom de la forme active de la méthionine. Expliquer son mode d'action.

Q 4. Compléter le tableau pour les réactions suivantes :

Isomérisation, Acylation, sulfatation, carboxylation, racémisation, Transfert PP, transamination, transfert groupement monocarboné, transfert CHO.

Réactions	Coenzyme	structure	GP ou CS	précurseur
isomérisation				
acylation				
carboxylation				
racémisation				
transfert PP				
transamination				
transfert gpmt monocarboné				
transfert CHO				